

# MANUAL

**Salente**<sup>®</sup>

## Vulcano



CZ

SK

EN

HU

RO

DE

IT

Česky .....	4
Slovensky .....	13
English .....	22
Magyar .....	31
Română .....	40
Deutsch .....	49
Italiano .....	58

CZ

SK

EN

HU

RO

DE

IT

## Obsah

ÚVOD .....	4
NEJAKTUÁLNĚJŠÍ VERZE UŽIVATELSKÉHO MANUÁLU .....	4
BEZPEČNOSTNÍ UPOZORNĚNÍ A POKYNY .....	4
OBSAH BALENÍ .....	5
SPECIFIKACE .....	5
STUPEŇ OCHRANY PŘED ÚRAZEM ELEKTRICKÝM PROUDEM .....	5
POPIS JEDNOTLIVÝCH ČÁSTÍ .....	5
PŘÍSLUŠENSTVÍ.....	6
DISPLEJ .....	6
TLAČÍTKA.....	6
OVLÁDACÍ TLAČÍTKA .....	7
PŘED PRVNÍM POUŽITÍM .....	8
FUNKCE VAŘENÍ .....	9
ČIŠTĚNÍ A ÚDRŽBA .....	9
POPRAVEJNÍ SERVIS.....	10
ZVLÁŠTNÍ PROHLÁŠENÍ .....	10
BEZPEČNOSTNÍ PROHLÁŠENÍ .....	10
ŘEŠENÍ PROBLÉMŮ .....	11

- Před uvedením tohoto výrobku do provozu, si prosím, pečlivě přečtěte celý tento uživatelský manuál až do jeho konce, a to i v případě, že jste z minulosti již obeznámeni s používáním výrobku podobného typu.
- Ušchovejte tento uživatelský manuál pro případ další potřeby – je nedílnou součástí výrobku a může obsahovat důležité pokyny k uvedení výrobku do provozu, k jeho obsluze a péči o něj.
- Zajistěte, aby si i ostatní osoby, které budou tento spotřebič používat, přečetly tento uživatelský manuál.
- Jestliže tento spotřebič předáte, darujete nebo prodáte dalším osobám, předejte jim společně s tímto výrobkem i tento uživatelský manuál a upozorněte je na nutnost jeho přečtení.
- Po dobu záruky doporučujeme uschovat originální balení výrobku - spotřebič tak bude chráněn nejlepším možným způsobem při případné přepravě.

### NEJAKTUÁLNĚJŠÍ VERZE UŽIVATELSKÉHO MANUÁLU

Vzhledem k neustále probíhajícím inovacím výrobků značky Salente a změnám v legislativě najdete vždy nejaktuálnější verzi tohoto uživatelského manuálu na webových stránkách [www.salente.eu](http://www.salente.eu) nebo jednoduchým naskenováním níže zobrazeného QR kódu mobilním telefonem:



### BEZPEČNOSTNÍ UPOZORNĚNÍ A POKYNY

**Před prvním použitím výrobku si pečlivě přečtěte tuto uživatelskou příručku.**

1. **Nevystavujte spotřebič kapající nebo stříkající vodě. Nepostříkujte jej ani neoplachujte vodou nebo jinou tekutinou. Neponořujte jej do vody ani jiné tekutiny, a to ani částečně.**
2. Před použitím tohoto výrobku se ujistěte, že jste rozmotali napájecí kabel – předejete tak možné nehodě
3. Povrch přístroje může být při provozu i po vypnutí velmi horký. Nedotýkejte se ho holými rukama, hrozí popálení.
4. **V přítomnosti dětí používejte tento výrobek se zvýšenou opatrností. Děti nesmí tento výrobek používat bez dohledu dospělých osob.**
5. Se zástrčkou nemanipulujte hrubě. Kabel nevytahujte trhnutím – hrozí úraz proudem nebo jiskření.
6. Nenechávejte kabel viset přes okraj stolu ani ho nepokládejte na horký povrch.
7. Pokud je kabel, nebo zástrčka poškozená, přístroj nepoužívejte a kontaktujte servis.
8. Pokud je napájecí kabel poškozen, musí být vyměněn výrobcem nebo odborníkem, aby se předešlo nebezpečí.
9. Napájecí kabel nepoškozujte, neohýbejte, nenatahujte ani nekruťte; na napájecí kabel nepokládejte těžké předměty ani jej nesvírejte.
10. Pokud se přístroj nepoužívá, vytáhněte zástrčku ze zásuvky. Snížíte tak riziko úrazu nebo požáru.
11. Používejte jen originální příslušenství.
12. Výrobek musí být umístěn v suchém prostředí, není určen pro venkovní použití.
13. Dbejte na větrání. Kolem přístroje nechte alespoň 15 cm volného prostoru ze všech stran.
14. Výrobek skladujte na stabilním místě a uchovávejte jej mimo dosah hořlavých materiálů.
15. V jednotce výrobku lze vařit pouze potraviny určené ke spotřebě. Nevkládejte do vnitřního prostoru velké kusy potravin nebo kovové předměty.
16. Do přístroje nevkładejte cizí předměty jako papír, plasty, textil nebo hořlaviny.
17. Před přenášením, nebo opravou, přístroj odpojte a nechte vychladnout.
18. Během provozu dbejte na zvýšenou opatrnost při otevírání dvířek. Může dojít k popálení horkým vzduchem nebo tekutinou.
19. Nezakrývejte horní ventilátor ani odvětrávací otvory.
20. Tento výrobek je určen pouze pro domácí použití. Nepoužívejte tento výrobek k žádnému jinému účelu, který není specifikován.
21. Opravy smí provádět pouze odborný personál.
22. Tento spotřebič nelze ovládat pomocí externího časovače nebo samostatného dálkového ovládání.
23. Nepoužívejte tento spotřebič ke smažení.
24. **Spotřebič nesmí používat děti ani osoby se sníženými fyzickými, smyslovými nebo duševními schopnostmi, pokud nejsou pod dohledem.**
25. Pokud je přírodní kabel poškozený, smí ho vyměnit pouze výrobce, autorizovaný servis nebo jiná kvalifikovaná osoba.
26. Před čištěním a vždy, když spotřebič nepoužíváte, jej odpojte ze zásuvky.

#### Pozor, horký povrch

Tento spotřebič je určen k použití v domácnosti a podobných aplikacích, jako jsou:

- kuchyňské prostory pro zaměstnance v obchodech, kancelářích a jiných pracovních prostředích.
- klienty v hotelech, motelech a dalších obytných prostorech.
- prostředí typu penzion.





Nevytahujte napájecí kabel ze zásuvky, dokud se horní ventilátor automaticky nezastaví. Ventilátor musí po pečení ještě nějakou dobu běžet, aby ochladil zařízení.

#### OBSAH BALENÍ

- Pizza pec
- Pečící plech
- Pizza kámen
- Lopata na pizzu
- Lopatka
- Kráječ na pizzu
- Kráječ těsta

#### SPECIFIKACE

- Jmenovitý příkon: 1800 – 2200 W
- Jmenovitý proud: 9,2 A
- Jmenovité napájení: AC 220-240 V
- Jmenovitý kmitočet: 50/60 Hz
- Rozsah teploty: 80-450 C
- Časovač: 30 min
- Maximální průměr pizzy: 33 cm
- Délka napájecího kabelu: 1 m
- Rozměry pece: 455x477x274 mm
- Rozměry vnitřku: 341x341x126 mm
- Hmotnost: 15,1 kg
- Materiál dvířek: sklo
- Materiál vnitřního povrchu: Hliníkem povlakovaná ocel

#### STUPEŇ OCHRANY PŘED ÚRAZEM ELEKTRICKÝM PROUDEM

Třída I – Ochrana před úrazem elektrickým proudem je zajištěna základní izolací a spojením neživých částí spotřebiče s ochranným vodičem sítě.

#### POPIS JEDNOTLIVÝCH ČÁSTÍ

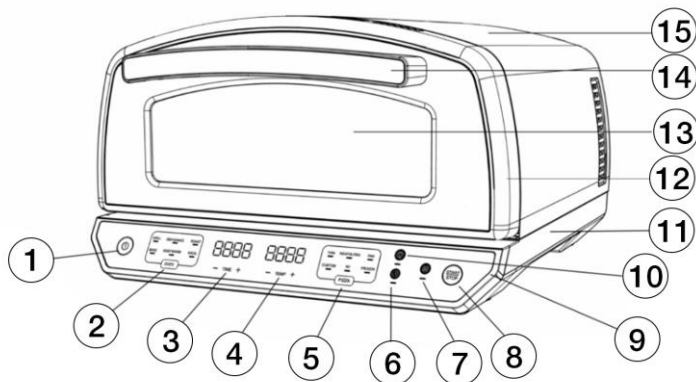

- 1) Tlačítko zapnutí/vypnutí
- 2) Funkce trouby
- 3) Čas
- 4) Teplota
- 5) Funkce pizza
- 6) Režim pizza expert
- 7) Výběr ohřevu
- 8) Tlačítko světla

- 9) Tlačítko start/stop
- 10) Tlačítko světla
- 11) Základna
- 12) Dvířka
- 13) Skleněné okénko
- 14) Rukojeť
- 15) Kovový plášť

 <p data-bbox="187 323 380 344">Plech na pečení/grilování</p>	 <p data-bbox="713 323 841 344">Lopatka na pizzu</p>
 <p data-bbox="237 571 330 592">Pizza kámen</p>	 <p data-bbox="721 576 836 596">Kráječ na pizzu</p>
 <p data-bbox="226 847 346 868">Lopata na pizzu</p>	 <p data-bbox="721 839 836 860">Kráječ na těsto</p>

DISPLEJ

Displej ovládacího panelu zobrazuje na levé straně čas ve formátu HH:MM a na pravé straně teplotu ve stupních Celsia 000C nebo Fahrenheitů 000F.

**Poznámka:** Dlouhým současným stisknutím tlačítka Temp + a -, změníte stupeň Celsia v C nebo stupeň Fahrenheitů v F, zobrazený na pravém displeji.



TLAČÍTKA

1. Stisknutím tlačítka "OVEN" můžete zvolit funkce trouby:

**Gril:** Grilujte v interiéru a získáte rovnoměrné propečení a grilovanou chuť.

**Roast:** Maso, pečená zelenina a další.

**Bake:** používá se k pečení dortů, lahůdek, dezertů a dalších pokrmů.

**Broil:** Tato funkce umožňuje grilování pokrmů přímo žářem shora. Používá se pouze horní topné těleso a jídlo se rychle opeče z vrchu, čímž vzniká křupavá kůrka.

## 2. Stisknutím tlačítka "PIZZA" zvolíte funkce pizzy:

**Thin:** Tenká, roztažená pizza s křupavou kůrkou.

**Neapolitan:** Tenké těsto s nadýchanými a křupavými okraji.

**Pan:** Peče se v hlubokém pekáči, nebo na pánvi se silnou, hutnou kůrkou.

**Custom:** Nastavte čas a teplotu podle svých preferencí a připravte si vlastní pizzu.

**New York:** Velká, ručně vykrajovaná pizza s lehkým propečením a tlustou kůrkou.

**Frozen:** Během několika minut proměníte svou mraženou pizzu v mistrovské dílo.

### OVLÁDACÍ TLAČÍTKA

#### Tlačítko napájení:

Po zapojení spotřebiče do sítě se lehce dotkněte tlačítka  napájení a tím jej zapnete. Poté můžete vybírat libovolnou funkci na panelu. Po ukončení procesu se znovu dotkněte tlačítka napájení, aby se vypnul. Po dokončení procesu pečení/grilování jednotka vydá 5 zvukových signálů a na displeji se zobrazí "END", po 1 minutě přejde spotřebič do pohotovostního režimu.

#### Tlačítka TEMP "+" a "-":

Pomocí tlačítek TEPLOTA "+" a "-" nastavíte teplotu vaření v libovolné funkci. Zvolte libovolný program a poté v případě potřeby upravte teplotu pečení/grilování, poté stiskněte tlačítko START/STOP pro zahájení procesu.

Každým krátkým stisknutím tlačítek „+“ nebo „-“ změníte teplotu o 10 °F / 5 °C. Pokud tlačítko podržíte déle než 2 sekundy, teplota se bude měnit po 30 °F / 10 °C.

#### Tlačítka "+" a "-":

Pomocí tlačítek ČAS "+" a "-" nastavíte dobu vaření v libovolné funkci, zvolte libovolný program a v případě potřeby upravte dobu vaření, poté stiskněte tlačítko START/STOP pro zahájení.

**Pro nastavení času stiskněte tlačítko krátce – čas se zvýší po 1 minutě. Pokud tlačítko podržíte déle než 2 sekundy, čas se začne měnit po 5 minutách.**

**POZNÁMKA:** Chcete-li během vaření upravit teplotu nebo čas, stiskněte odpovídajícím způsobem tlačítka "+" nebo "-", přístroj pak bude pokračovat v těchto nastaveních. Dobu předehřevu nelze nastavit.

#### Tlačítko START/STOP:

Po výběru programu nebo nastavení teploty a času stiskněte tlačítko START/STOP pro spuštění vaření

Během předehřívání: stisknutím tlačítka START/STOP přerušíte činnost, opětovným stiskem pokračujete.

Během vaření: stisknutím tlačítka START/STOP přerušíte činnost, na displeji se zobrazí zbývající čas. Dalším stiskem pokračujete.

Pokud chcete během předehřívání nebo vaření změnit funkci, nejprve stiskněte START/STOP a poté zvolte novou funkci.

**TIPY:** Po výběru přednastaveného programu stiskněte tlačítko START/STOP. Spotřebič zahájí předehřívání a na displeji se zobrazí nápis „PRE“.

Pokud předehřívání není potřeba, podržte tlačítko OVEN nebo PIZZA po dobu 3 sekund. Předehřívání se zruší, nápis „PRE“ zmizí a na displeji se zobrazí odpočítávání času a teplota vybraného programu. Poté se spustí vaření

**POZNÁMKA:** potřebná doba předehřívání závisí na nastavené teplotě, když teplota uvnitř trouby dosáhne nastavené teploty, předehřívání se zastaví a upozorní na přidání jídla.

Po dokončení předehřívání přístroj 10x pípne a na displeji se zobrazí hlášení „ADD FOOD“ (přidejte jídlo). Otevřete dvířka, vložte ingredience a poté **NEZAPOMĚŇTE** stisknout tlačítko START/STOP pro zahájení vaření.

Během vaření můžete kdykoli upravit čas a teplotu pomocí tlačítek „+“ a „-“

**POZNÁMKA:** Oznámení "PŘIDAT POTRAVINY" zůstane zobrazeno po dobu 10 minut, po 10 minutách, pokud uživatelé stále neotevřou dvířka, aby přidali pokrm dovnitř, a nestisknou tlačítko START/STOP, jednotka automaticky přestane pracovat a přejde do pohotovostního režimu.

**Tlačítko OVEN:** V pohotovostním režimu můžete lehkým dotykem tlačítka OVEN zvolit následující funkce trouby: Grilování, pečení, zapékání, horní ohřev.

**Tlačítko PIZZA:** V pohotovostním režimu můžete lehkým dotykem tlačítka PIZZA zvolit funkce Pizza: Thin pizza, Neapolská pizza, Pan pizza, New York pizza, mražená pizza a vlastní typ je založen na vlastním nastavení času a teploty pro požadovanou pizzu.

**Tlačítko LIGHT:** Stisknutím tlačítka LIGHT se na jednu minutu rozsvítí vnitřní osvětlení.

**Tlačítko PIZZA EXPERT MODE:** Jakmile zvolíte přednastavený program Pizza, stiskněte tlačítko Pizza Expert Mode. Přístroj přejde do režimu Pizza Expert, což znamená, že každý program bude pracovat nepřetržitě 30 minut pro přípravu velkého množství pizz.

Během práce v režimu Pizza Expert nelze nastavit čas ani teplotu a tento režim je vhodný pouze pro funkci Pizza.

**POZNÁMKA:** V režimu Pizza Expert, pokud nepotřebujete proces předehřívání, dlouhým stisknutím tlačítka PIZZA na více než 3 sekundy proces předehřívání zrušíte.

## PŘED PRVNÍM POUŽITÍM

1. Odstraňte z jednotky veškerý obalový materiál, štítky a pásku.
2. Vyjměte veškeré příslušenství z obalu a pečlivě si přečtěte tento návod. Věnujte prosím zvláštní pozornost provozním pokynům, varováním a důležitým bezpečnostním opatřením, abyste předešli zranění nebo poškození majetku.
3. Příslušenství umyjte v teplé mýdlové vodě (**pizza kámen nikoliv**), poté důkladně opláchněte a osušte. Plech na pečení/grilování lze mýt v myčce na nádobí. Hlavní jednotku **NIKDY** nemyjte v myčce na nádobí.



Před zapnutím se ujistěte, že je přístroj zapojen do sítě. Poté Stiskněte tlačítko napájení

Funkce	Výchozí teplota	Nastavitelná teplota topného tělesa	Spodní těleso Nastavitelná teplota	Výchozí čas	Nastavitelný čas	Přehřátí
<b>THIN&amp; CRISP</b>	310°C/590°F	80-400°C/ 180-750°F	80-400°C/ 180-750°F	4min	1-10min	ano
<b>NEAPOLITAN</b>	450°C/850°F	80-450°C/ 180-850°F	80-450°C/ 180-850°F	3min	1-10min	ano
<b>PAN PIZZA</b>	250°C/500°F	80-400°C/ 180-750°F	80-400°C/ 180-750°F	14min	1-20min	ano
<b>CUSTOM</b>	200°C/380°F	80-450°C/ 180-850°F	80-450°C/ 180-850°F	10min	1-30min	ano
<b>NEW YORK</b>	285°C/550°F	80-400°C/ 180-750°F	80-400°C/ 180-750°F	6min	1-15min	ano
<b>FROZEN</b>	270°C/520°F	80-400°C/ 180-750°F	80-400°C/ 180-750°F	10min	1-20min	ano
<b>GRILL</b>	300°C/570°F	100-300°C/ 200-600°F	100-300°C/ 200-600°F	2min	1-15min	ano
<b>ROAST</b>	350°C/700°F	150-350°C/ 300-700°F	150-350°C/ 300-700°F	8min	1-20min	ano
<b>BROIL</b>	200°C/500°F	200°C/500°F	200-300°C /400-600°F	10min	5-20min	ne
<b>BAKE</b>	175°C/350°F	80-250°C/150-500°F	80-250°C/150-500°F	20min	1-120min	ano

**ČIŠTĚNÍ A ÚDRŽBA**

1. Před čištěním výrobku odpojte napájecí kabel a nechte přístroj zcela vychladnout.
2. Vnitřní a vnější povrch příslušenství lze čistit měkkým bavlněným hadříkem nebo houbou s neutrálním čisticím prostředkem a omývat vodou.
3. K čištění nepoužívejte tvrdé kartáče nebo předměty, aby nedošlo k poškození vnitřního povrchu příslušenství a ochranné vrstvy příslušenství.
4. Nepoužívejte toxické a žíravé čisticí prostředky, jako je benzín, ředidla nebo leštidla.
5. Vyčištěné díly je třeba před zapojením otřít do sucha.
6. Nečistěte topnou spirálu.
7. Troubu neponořujte do žádné kapaliny.
8. Příslušenství lze čistit samostatně. Po každém použití očistěte příslušenství houbičkou, nebo hadříkem namočený v jemném čisticím prostředku.

9. Části, které přicházejí do styku s potravinami, umyjte teplou mýdlovou vodou a osušte. Tělo spotřebiče otřete vlhkým hadříkem. Ventilátor nikdy neomyjte ani nepolejte vodou, nebo jinou tekutinou.

10. Nepoužívejte abrazivní čisticí prostředky, kovové kartáče a houbičky, organická rozpouštědla nebo jiné prostředky a agresivní kapaliny. Dbejte na bezpečné používání příslušenství.

11. Plech na pečení/grilování po pečení ihned **neponořujte** do vody – kvůli vysoké teplotě by mohl prasknout. Nechte ho nejprve dostatečně vychladnout.



#### **UPOZORNĚNÍ**

**Kámen na pizzu nikdy neponořujte do vody, ani nedávejte do myčky na nádobí a ani jej neoplachujte pod tekoucí vodou!!!**

**Čistěte jej pouze škrabkou, nebo suchým kartáčem.**

**Maximálně lze použít lehce navlhčený hadřík po vychladnutí.**

**Nepoužívejte žádné čisticí prostředky!!!**

**Kámen je vysoce pórovitý a mohl by tak prasknout při pečení.**

#### **POPRODEJNÍ SERVIS**

1. Společnost nabízí na celý spotřebič dvouletou bezplatnou záruku.

2. Datum zahájení záruky je datum uvedený na faktuře.

3. Na každou z následujících situací se záruka nevztahuje:

- Poškození způsobené nesprávným používáním, skladováním a údržbou ze strany spotřebitelů.
- Škody způsobené demontáží a opravou v místech údržby, která nejsou určena společností.
- Žádné platné faktury.
- Škody způsobené vyšší mocí.

4. Středisko služeb zákazníkům společnosti je stále ochotno vám poskytnout služby v případě výrobků, na které se nevztahuje záruka.

5. Pokud je výrobek vadný, obraťte se na naše určené servisní středisko.

#### **ZVLÁŠTNÍ PROHLÁŠENÍ**

1. Veškerý obsah tohoto dokumentu byl pečlivě zkontrolován. V případě nedorozumění ohledně tisku nebo obsahu si společnost vyhrazuje právo konečného výkladu.

2. Pokud jde o technická vylepšení výrobku, budou bez předchozího upozornění zapracována do nového návodu; pokud dojde ke změně vzhledu a barvy výrobku, má přednost skutečný výrobek.

3. Tento výrobek je určen pouze pro domácí použití.

#### **BEZPEČNOSTNÍ PROHLÁŠENÍ**

1. Za jakýchkoli podmínek, pokud topné těleso funguje, by měl motor (ventilátor) pracovat ve stejnou dobu.

**POZNÁMKA:** Ventilátor se spustí ve chvíli, kdy spotřebič dosáhne určité teploty při předehřívání a vypne se tehdy, kdy spotřebič dokončil přednastavený program a ochladil se.

2. Během vaření nezakrývejte horní ventilátor, aby nedošlo k přehřátí.

3. V pracovních podmínkách, pokud otevřete dveře, věnujte zvýšenou pozornost teplotě.

Teplota by mohlo způsobit zranění. Chraňte si ruce silnými rukavicemi.

4. Pokud otevřete dvířka, výrobek bude i nadále pracovat, dokud nevolíte jiný program.

Po dokončení programu buďte opatrní – výrobek může být horký a hrozí popálení.

Po skončení pracovního procesu se jednotka automaticky vypne, aby nedošlo k přetížení.

5. Před čištěním nebo jakýmkoli zásahem do výrobku po skončení pracovního procesu se ujistěte, že je výrobek zcela vychladnutý, aby se zabránilo popáleninám.

6. Pokud se objeví nějaká závada nebo problém, spotřebič vás na to upozorní.

Kód chyby	Problém
E1	Rozpojený obvod horního teplotního čidla
E2	Rozpojený obvod snímače teploty dole



**Likvidace:** Pokud informační leták, obal nebo štítek výrobku obsahuje symbol přeškrtnuté popelnice, znamená to, že v Evropské unii musí být všechny takto označené elektrické a elektronické výrobky, baterie a akumulátory po skončení jejich životnosti umístěny na tříděný odpad. Nevyhazujte tyto výrobky do netříděného komunálního odpadu.



**PROHLÁŠENÍ O SHODĚ**

Společnost Abacus Electric, s.r.o. tímto prohlašuje, že výrobek SALENTE Vulcano splňuje požadavky norem a předpisů platných pro daný typ zařízení. Úplné znění prohlášení o shodě naleznete na adrese <http://ftp.salente.cz/ce>.

**Dovozce / Výrobce**

Abacus Electric, s.r.o.  
Planá 2, 370 01, Česká republika  
Email: [helpdesk@salente.eu](mailto:helpdesk@salente.eu)



Made in P.R.C.  
Copyright © Abacus Electric, s.r.o.  
[www.salente.eu](http://www.salente.eu)

Všechna práva vyhrazena. Design a vzhled se mohou změnit bez předchozího upozornění.

## Obsah

ÚVOD .....	13
NAJAKTUÁLNEJŠIU VERZIU POUŽÍVATEĽSKEJ PRÍRUČKY .....	13
BEZPEČNOSTNÉ UPOZORNENIA A POKYNY .....	13
OBSAH BALENIA .....	14
ŠPECIFIKÁCIE .....	14
STUPEŇ OCHRANY PRED ÚRAZOM ELEKTRICKÝM PRÚDOM.....	14
POPIS JEDNOTLIVÝCH ČASTÍ .....	14
ČLENSTVO .....	15
DISPLAY .....	15
PRINTY.....	15
OVLÁDACIE TLAČIDLÁ .....	16
PRED PRVÝM POUŽITÍM.....	17
FUNKCIE VARENIA.....	18
ČISTENIE A ÚDRŽBA .....	18
POPREDAJNÝ SERVIS .....	19
OSOBITNÉ VYHLÁSENIE.....	19
BEZPEČNOSTNÉ VYHLÁSENIE .....	19
RIEŠENIE PROBLÉMOV .....	20

- Pred uvedením tohto výrobku do prevádzky si pozorne prečítajte celý návod na použitie až do konca, a to aj v prípade, že ste s používaním podobného typu výrobku oboznámení už v minulosti.
- Tento návod na obsluhu si uschovajte pre budúce použitie - je neoddeliteľnou súčasťou výrobku a môže obsahovať dôležité pokyny na uvedenie do prevádzky, obsluhu a starostlivosť o výrobok.
- Uistite sa, že si tento návod na použitie prečítali aj ďalšie osoby, ktoré budú tento spotrebič používať.
- Ak tento spotrebič darujete, darujete alebo predáte iným osobám, dajte im spolu s týmto výrobkom aj tento návod na použitie a upozornite ich, aby si ho prečítali.
- Počas záručnej lehoty odporúčame uschovať originálny obal výrobku - počas prepravy tak bude spotrebič čo najlepšie chránený.

#### NAJAKTUÁLNEJŠIU VERZIU POUŽÍVATELSKEJ PRÍRUČKY

Vzhľadom na neustále inovácie produktov spoločnosti Salente a zmeny v legislatíve nájdete vždy najaktuálnejšiu verziu tejto používateľskej príručky na webovej stránke [www.salente.eu](http://www.salente.eu) alebo jednoduchým naskenovaním nižšie uvedeného QR kódu pomocou mobilného telefónu:



#### BEZPEČNOSTNÉ UPOZORNENIA A POKYNY

**Pred prvým použitím výrobku si pozorne prečítajte tento návod na použitie.**

- Spotrebič nevystavujte kvapkajúcej alebo striekajúcej vode. Nestriekajte ho ani neoplachujte vodou alebo inou tekutinou. Neponárajte ho do vody ani do inej tekutiny, a to ani čiastočne.**
- Pred použitím tohto výrobku sa uistite, že ste rozmotali napájací kábel, aby ste predišli prípadnej nehode.
- Povrch zariadenia môže byť počas prevádzky a po vypnutí veľmi horúci. Nedotýkajte sa ho holými rukami, hrozí nebezpečenstvo popálenia.
- V prítomnosti detí používajte tento výrobok s mimoriadnou opatrnosťou. Deti nesmú používať tento výrobok bez dozoru dospelých.**
- So zástrčkou nemanipulujte hrubo. Kábel nevyťahujte trhnutím - hrozí nebezpečenstvo úrazu elektrickým prúdom alebo iskrenia.
- Nenechávajte kábel visieť cez okraj stola ani ho neumiestňujte na horúci povrch.
- Ak je kábel alebo zástrčka poškodená, zariadenie nepoužívajte a kontaktujte servisné oddelenie.
- Ak je napájací kábel poškodený, musí ho vymeniť výrobca alebo odborník, aby sa predišlo nebezpečenstvu.
- Napájací kábel nepoškodzujte, neohýbajte, nenapínajte ani nekrúťte; na napájací kábel nekladte ťažké predmety ani ho nekrúťte.
- Ak zariadenie nepoužívate, vyťahnite zástrčku zo zásuvky. Tým sa zníži riziko poranenia alebo požiaru.
- Používajte len originálne príslušenstvo.
- Výrobok musí byť umiestnený v suchom prostredí, nie je určený na vonkajšie použitie.
- Dbajte na vetranie. Okolo spotrebiča nechajte zo všetkých strán voľný priestor aspoň 15 cm.
- Výrobok skladujte na stabilnom mieste a uchovávajte ho mimo dosahu horľavých materiálov.
- V jednotke výrobku sa môžu variť len potraviny určené na konzumáciu. Nevkladajte do nej veľké kusy potravín ani kovové predmety.
- Do prístroja nekladajte cudzie predmety, ako napríklad papier, plasty, textilie alebo horľaviny.
- Pred prenášaním alebo opravou odpojte jednotku a nechajte ju vychladnúť.
- Pri otváraní dvierok počas prevádzky dbajte na zvýšenú opatrnosť. Môže dôjsť k popáleniu horúcim vzduchom alebo kvapalinou.
- Nezakrývajte horný ventilátor ani vetracie otvory.
- Tento výrobok je určený len na domáce použitie. Nepoužívajte tento výrobok na žiadne iné účely, ktoré nie sú uvedené.
- Opravy môže vykonávať len kvalifikovaný personál.
- Tento spotrebič nie je možné ovládať externým časovačom alebo samostatným diaľkovým ovládaním.
- Nepoužívajte tento spotrebič na vyprážanie.
- Spotrebič nesmú používať deti alebo osoby so zníženými fyzickými, zmyslovými alebo mentálnymi schopnosťami, pokiaľ nie sú pod dohľadom.**
56. Ak je napájací kábel poškodený, smie ho vymeniť iba výrobca, autorizované servisné stredisko alebo iná kvalifikovaná osoba.
57. Pred čistením a vždy, keď sa spotrebič nepoužíva, ho odpojte od elektrickej siete.

#### Pozor, horký povrch

Tento spotrebič je určený na použitie v domácnosti a na podobné účely, ako sú:

- kuchynské zariadenia pre zamestnancov v obchodoch, kanceláriách a iných pracovných prostrediach.
- klientov v hoteloch, motelloch a iných obytných oblastiach.
- prostredie penziónového typu.





Nevytahujte napájací kábel zo zásuvky, kým sa horný ventilátor automaticky nezastaví. Ventilátor musí po pečení ešte určitý čas bežať, aby ochladil zariadenie.

#### OBSAH BALENIA

- Pizza pec
- Plech na pečenie
- Kameň na pizzu
- Lopata na pizzu
- Lopatka
- Krájač na pizzu
- Krájač na cesto

#### ŠPECIFIKÁCIE

- Menovitý príkon: 1800 – 2200 W
- Menovitý prúd: 9,2 A
- Menovité napájanie: AC 220-240 V
- Menovitá frekvencia: 50/60 Hz
- Rozsah teploty: 80-450 C
- Časovač: 30 min
- Maximálny priemer pizze: 33 cm
- Dĺžka napájacieho kábla: 1 m
- Rozmery pece: 455x477x274 mm
- Vnútorne rozmery: 341x341x126 mm
- Hmotnosť: 15,1 kg
- Materiál dverí: sklo
- Materiál vnútorného povrchu: Oceľ s hliníkovým povlakom

#### STUPEŇ OCHRANY PRED ÚRAZOM ELEKTRICKÝM PRÚDOM

Trieda I - Ochrana pred úrazom elektrickým prúdom je zabezpečená základnou izoláciou a pripojením neživých častí spotrebiča k ochrannému vodiču siete.

#### POPIS JEDNOTLIVÝCH ČASTÍ

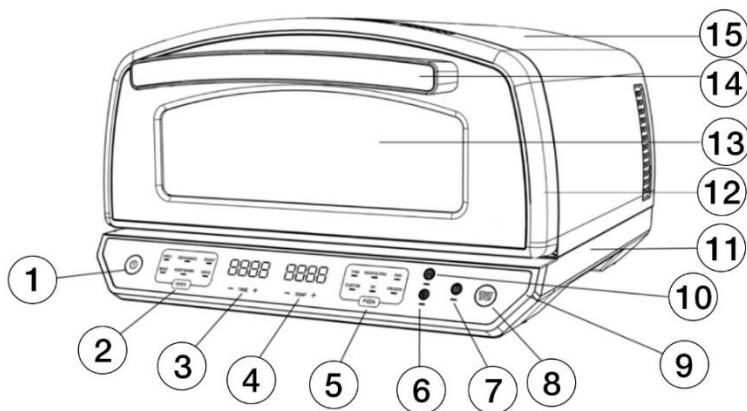

- 1) Tlačidlo zapnutia/vypnutia
- 2) Funkcie rúry
- 3) Čas
- 4) Teplota
- 5) Funkcia pizze
- 6) Režim pizza expert
- 7) Výber ohrievača
- 8) Tlačidlo svetla

- 9) Tlačidlo Štart/Stop
- 10) Tlačidlo svetla
- 11) Základňa
- 12) Dvere
- 13) Sklenené okno
- 14) Rukoväť
- 15) Kovový plášť

 <p>Plech na pečenie/grilovanie</p>	 <p>Lopatka na pizzu</p>
 <p>Kameň na pizzu</p>	 <p>Krájač na pizzu</p>
 <p>Lopata na pizzu</p>	 <p>Krájač na cesto</p>

DISPLAY

Na displeji ovládacieho panela sa na ľavej strane zobrazuje čas vo formáte HH:MM a na pravej strane teplota v 000C alebo 000F Fahrenheita.

**Poznámka:** Dlhým súčasným stlačením tlačidiel Temp + a - zmeníte stupeň Celzia na C alebo stupeň Fahrenheita na F zobrazený na pravom displeji.



PRINTY

3. Stlačením tlačidla "OVEN" vyberte funkcie rúry:

**Gril:** Grilujte vo vnútri a dosiahnite rovnomerné prepečenie a grilovanú chuť.

**Roast:** Mäso, pečená zelenina a ďalšie.

**Pečenie:** používa sa na pečenie koláčov, pochútok, dezertov a iných jedál.

**Broil:** Táto funkcia umožňuje grilovať pokrmy priamo teplom zhora. Používa sa len horné výhrevné teleso a jedlo sa rýchlo opečie zhora, čím sa vytvorí chrumkavá kôrka.

#### 4. Stlačením tlačidla "PIZZA" vyberte funkcie pizze:

**Thin:** Tenká, natihnutá pizza s chrumkavou kôrkou.

**Neapolský jazyk:** Tenké cesto s nadýchanými a chrumkavými okrajmi.

**Pán:** Pečie sa v hlbokom pekáči alebo na panvici s hustou kôrkou.

**Custom:** Nastavte čas a teplotu podľa svojich preferencií a pripravte si pizzu.

**New York:** Veľká, ručne krájaná pizza s ľahkým pečením a hrubou kôrkou.

**Mrazené:** Za pár minút premeníte mrazenú pizzu na majstrovské dielo.

#### OVĽADACIE TLAČIDLÁ

##### Tlačidlo napájania:

Po zapojení spotrebiča do elektrickej siete sa zľahka dotknite tlačidla napájania , aby ste ho zapli. Potom môžete vybrať ľubovoľnú funkciu na paneli. Po dokončení procesu sa znova dotknite tlačidla napájania, čím ho vypnete. Po ukončení procesu pečenia/grilovania zariadenie 5-krát pípne a na displeji sa zobrazí "END", po 1 minúte prejde spotrebič do pohotovostného režimu.

##### Tlačidlá TEMP "+" a "-":

Pomocou tlačidiel TEMPERATURE "+" a "-" nastavte teplotu varenia v ľubovoľnej funkcii. Zvoľte ľubovoľný program a v prípade potreby nastavte teplotu pečenia/grilovania, potom stlačte tlačidlo START/STOP, čím spustíte proces.

Každým krátkym stlačením tlačidla "+" alebo "-" sa teplota zmení o 10 °F / 5 °C. Ak tlačidlo podržíte dlhšie ako 2 sekundy, teplota sa bude meniť v krokoch po 30°F/10°C.

##### Tlačidlá "+" a "-":

Pomocou tlačidiel TIME "+" a "-" nastavte čas varenia v ktorejkoľvek funkcii, vyberte ktorýkoľvek program a v prípade potreby upravte čas varenia, potom stlačte tlačidlo START/STOP na spustenie.

**Ak chcete nastaviť čas, krátko stlačte tlačidlo - čas sa zvýši po 1 minúte. Ak podržíte tlačidlo dlhšie ako 2 sekundy, čas sa začne meniť po 5 minútach.**

**POZNÁMKA:** Ak chcete počas varenia upraviť teplotu alebo čas, stlačte príslušné tlačidlá "+" alebo "-", spotrebič bude pokračovať v týchto nastaveniach. Čas predhrievania nie je možné nastaviť.

##### Tlačidlo START/STOP:

Po výbere programu alebo nastavení teploty a času stlačte tlačidlo START/STOP, aby ste začali variť.

Počas predhrievania: stlačením tlačidla START/STOP prerušte prevádzku, opätovným stlačením ju obnovíte.

Počas varenia: stlačením tlačidla START/STOP prerušte prevádzku, na displeji sa zobrazí zostávajúci čas. Opätovným stlačením tlačidla pokračujte.

Ak chcete zmeniť funkciu počas predhrievania alebo varenia, najprv stlačte tlačidlo START/STOP a potom vyberte novú funkciu.

**TIPY:** Po výbere prednastaveného programu stlačte tlačidlo START/STOP. Spotrebič sa začne predhrievať a na displeji sa zobrazí "PRE".

Ak nie je potrebný predohrev, podržte tlačidlo OVEN alebo PIZZA stlačené 3 sekundy. Predohrev sa zruší, nápis "PRE" zmizne a na displeji sa zobrazí odpočítavaný čas a teplota zvoleného programu. Potom sa začne proces varenia

**POZNÁMKA:** Potrebný čas predhrievania závisí od nastavenej teploty, keď teplota vo vnútri rúry dosiahne nastavenú teplotu, predhrievanie sa zastaví a upozorní vás, aby ste pridali jedlo.

Po dokončení predhrievania spotrebič 10-krát pípne a na displeji sa zobrazí správa "ADD FOOD". Otvorte dverka, vložte ingrediencie a potom **nezabudnite** stlačiť tlačidlo START/STOP, aby ste začali variť.

Čas a teplotu môžete kedykoľvek počas varenia upraviť pomocou tlačidiel "+" a "-".

**POZNÁMKA:** Oznámenie "ADD FOOD" zostane zobrazené 10 minút, ak používatelia stále neotvoria dverka, aby pridali potraviny dovnútra, a nestlačia tlačidlo START/STOP, jednotka automaticky prestane pracovať a prejde do pohotovostného režimu.

**Tlačidlo OVEN:** V pohotovostnom režime môžete ľahkým dotykom tlačidla OVEN zvoliť nasledujúce funkcie rúry: Grilovanie, pečenie, opekanie, horný ohrev.

**Tlačidlo PIZZA:** V pohotovostnom režime môžete zvoliť funkciu Pizza ľahkým dotykom tlačidla PIZZA: Tenká pizza, neapolská pizza, pizza na panvici, pizza New York, mrazená pizza a vlastný typ je založený na vlastných nastaveniach času a teploty pre požadovanú pizzu.

**Tlačidlo LIGHT:** Stlačením tlačidla LIGHT zapnete vnútorné osvetlenie na jednu minútu.

**Tlačidlo PIZZA EXPERT MODE:** Po výbere prednastaveného programu Pizza stlačte tlačidlo Pizza Expert Mode. Spotrebič prejde do režimu Pizza Expert, čo znamená, že každý program bude prebiehať nepretržite 30 minút, aby sa pripravilo veľké množstvo pizze.

Pri práci v režime Pizza Expert nie je možné nastaviť čas ani teplotu a tento režim je vhodný len pre funkciu Pizza.

**POZNÁMKA:** Ak v režime Pizza Expert nepotrebujete proces predhrievania, dlhým stlačením tlačidla PIZZA na viac ako 3 sekundy zrušíte proces predhrievania.

## PRED PRVÝM POUŽITÍM

1. Odstráňte z jednotky všetok obalový materiál, štítky a pásku.
2. Vyberte všetko príslušenstvo z obalu a pozorne si prečítajte tieto pokyny. Venujte osobitnú pozornosť návodu na obsluhu, upozorneniam a dôležitým bezpečnostným opatreniam, aby ste predišli zraneniu alebo poškodeniu majetku.
3. Príslušenstvo umyte v teplej mydlovej vode (**nie kameň na pizzu**), potom ho opláchnite a dôkladne osušte. Plech na pečenie/grilovanie je možné umývať v umývačke riadu. Hlavnú jednotku **NIKDY neumývajte** v umývačke riadu.



Pred zapnutím sa uistite, že je zariadenie zapojené do elektrickej siete. Potom stlačte tlačidlo napájania

Funkcie	Predvolená teplota	Nastaviteľná teplota vykurovacieho telesa	Nižšia telesná teplota Nastaviteľná teplota	Predvolený čas	Nastaviteľný čas	Predhrievanie
<b>THIN&amp; CRISP</b>	310°C/590°F	80-400°C/ 180-750°F	80-400°C/ 180-750°F	4min	1-10min	Áno
<b>NEAPOLITAN</b>	450°C/850°F	80-450°C/ 180-850°F	80-450°C/ 180-850°F	3min	1-10min	Áno
<b>PAN PIZZA</b>	250°C/500°F	80-400°C/ 180-750°F	80-400°C/ 180-750°F	14min	1-20min	Áno
<b>CUSTOM</b>	200°C/380°F	80-450°C/ 180-850°F	80-450°C/ 180-850°F	10min	1-30min	Áno
<b>NEW YORK</b>	285°C/550°F	80-400°C/ 180-750°F	80-400°C/ 180-750°F	6min	1-15min	Áno
<b>FROZEN</b>	270°C/520°F	80-400°C/ 180-750°F	80-400°C/ 180-750°F	10min	1-20min	Áno
<b>GRILL</b>	300°C/570°F	100-300°C/ 200-600°F	100-300°C/ 200-600°F	2min	1-15min	Áno
<b>ROAST</b>	350°C/700°F	150-350°C/ 300-700°F	150-350°C/ 300-700°F	8min	1-20min	Áno
<b>BROIL</b>	200°C/500°F	200°C/500°F	200-300°C /400-600°F	10min	5-20min	ne
<b>BAKE</b>	175°C/350°F	80-250°C/150-500°F	80-250°C/150-500°F	20min	1-120 min	Áno

**ČISTENIE A ÚDRŽBA**

1. Pred čistením výrobku odpojte napájací kábel a nechajte zariadenie úplne vychladnúť.
2. Vnútrotný a vonkajší povrch príslušenstva možno čistiť mäkkou bavlnenou handričkou alebo špongiou s neutrálnym čistiacim prostriedkom a umývať vodou.
3. Na čistenie nepoužívajte tvrdé kefy alebo predmety, aby ste nepoškodili vnútrotný povrch príslušenstva a ochrannú vrstvu príslušenstva.
4. Nepoužívajte toxické a žieravé čistiace prostriedky, ako je benzín, riedidlá alebo leštiace prostriedky.
5. Vyčistené časti sa musia pred zapojením utrieť do sucha.
6. Vykurovaciu špirálu nečistite.
7. Neponárajte rúru do žiadnej tekutiny.
8. Príslušenstvo možno čistiť samostatne. Po každom použití vyčistite príslušenstvo špongiou alebo handričkou namočenou v jemnom čistiacom prostriedku.

9. Časti, ktoré prichádzajú do styku s potravinami, umyte teplou mydlovou vodou a osušte. Telo spotrebiča utrite vlhkou handričkou. Ventilátor nikdy neumývajte ani nestriekajte vodou alebo inou tekutinou.

10. Nepoužívajte abrazívne čistiace prostriedky, kovové kefy a špongie, organické rozpúšťadlá alebo iné prostriedky a agresívne kvapaliny. Zabezpečte bezpečné používanie príslušenstva.

11. Plech na pečenie/grilovanie **neponárajte hneď po** pečeni do vody - v dôsledku vysokej teploty by mohol popraskať. Najprv ho nechajte dostatočne vychladnúť.



#### **UPOZORNENIE**

**Nikdy neponárajte kameň na pizzu do vody, nedávajte ho do umývačky riadu ani ho neoplachujte pod tečúcou vodou!!!**

**Čistite ho len škrabkou alebo suchou kefou.**

**Po vychladnutí sa môže použiť nanajvýš ľahko navlhčená handrička.**

**Nepoužívajte žiadne čistiace prostriedky!!!**

**Kameň je veľmi porézny a počas pečenia by mohol popraskať.**

#### **POPREDAJNÝ SERVIS**

1. Spoločnosť ponúka na celý spotrebič dvojiročnú bezplatnú záruku.

2. Dátomom začiatku platnosti záruky je dátum uvedený na faktúre.

3. Na každú z nasledujúcich situácií sa záruka nevzťahuje:

- Poškodenie spôsobené nesprávnym používaním, skladovaním a údržbou zo strany spotrebiteľov.
- Škody spôsobené demontážou a opravou na miestach údržby, ktoré nie sú určené spoločnosťou.
- Žiadne platné faktúry.
- Škody spôsobené vyššou mocou.

4. Stredisko služieb zákazníkom spoločnosti je stále ochotné poskytnúť vám servis výrobkov, na ktoré sa nevzťahuje záruka.

5. Ak je výrobok chybný, obráťte sa na naše určené servisné stredisko.

#### **OSOBITNÉ VYHLÁSENIE**

1. Celý obsah tohto dokumentu bol starostlivo skontrolovaný. V prípade akýchkoľvek nedorozumení týkajúcich sa tlače alebo obsahu si spoločnosť vyhradzuje právo konečného výkladu.

2. Pokiaľ ide o technické vylepšenia výrobku, budú zapracované do nového návodu bez predchádzajúceho upozornenia; ak sa zmení vzhľad a farba výrobku, rozhodujúci je aktuálny výrobok.

3. Tento výrobok je určený len na domáce použitie.

#### **BEZPEČNOSTNÉ VYHLÁSENIE**

1. Za každých podmienok, pokiaľ ohrievač pracuje, by mal motor (ventilátor) bežať súčasne.

**POZNÁMKA:** Ventilátor sa spustí, keď spotrebič dosiahne určitú teplotu predhrievania, a vypne sa, keď spotrebič dokončí nastavený program a vychladne.

2. Počas varenia nezakrývajte horný ventilátor, aby ste zabránili prehriatiu.

3. Ak v pracovných podmienkach otvoríte dvere, venujte zvýšenú pozornosť teplu.

Teploty by mohli spôsobiť zranenie. Chráňte si ruky hrubými rukavicami.

4. Ak otvoríte dverka, výrobok bude pokračovať v prevádzke, kým nezvolíte iný program.

Po skončení programu buďte opatrní - výrobok môže byť horúci a hrozí riziko popálenia.

Po skončení pracovného procesu sa jednotka automaticky vypne, aby sa zabránilo preťaženiu.

5. Pred čistením alebo akýmkoľvek zásahom do výrobku po pracovnom procese sa uistite, že výrobok úplne vychladol, aby ste predišli popáleninám.

6. Ak sa vyskytne porucha alebo problém, spotrebič vás na to upozorní.

Kód chyby	Problém
E1	Odpojený horný obvod snímača teploty
E2	Odpojený obvod snímača teploty v spodnej časti



**Likvidácia:** Ak informačný leták, obal alebo etiketa výrobku obsahuje symbol prečiarknutého koša, znamená to, že v Európskej únii sa všetky takto označené elektrické a elektronické výrobky, batérie a akumulátory musia po skončení ich životnosti umiestniť do kontajnerov na separovaný odpad. Tieto výrobky nevyhadzujte do netriedeného komunálneho odpadu.



**VYHLÁSENIE O ZHODE**

Abacus Electric, s.r.o. týmto vyhlasuje, že výrobok SALENTE Vulcano spĺňa požiadavky noriem a predpisov platných pre daný typ zariadenia. Úplné znenie vyhlásenia o zhode nájdete na adrese <http://ftp.salente.cz/ce>.

**Dovozca / výrobca**

Abacus Electric, s.r.o.  
Planá 2, 370 01, Česká republika  
E-mail: [helpdesk@salente.eu](mailto:helpdesk@salente.eu)



Made in P.R.C.  
Copyright © Abacus Electric, s.r.o.  
[www.salente.eu](http://www.salente.eu)

Všetky práva vyhradené. Dizajn a vzhľad sa môžu zmeniť bez predchádzajúceho upozornenia.

## Table of Contents

INTRODUCTION.....	22
THE MOST UP-TO-DATE VERSION OF THE USER MANUAL.....	22
SAFETY WARNINGS AND INSTRUCTIONS.....	22
PACKAGING CONTENT.....	23
SPECIFICATIONS.....	23
DEGREE OF PROTECTION AGAINST ELECTRIC SHOCK.....	23
DESCRIPTION OF INDIVIDUAL PARTS.....	23
MEMBERSHIP.....	24
DISPLAY.....	24
PRINTS.....	24
CONTROL BUTTONS.....	25
BEFORE FIRST USE.....	26
COOKING FUNCTIONS.....	27
CLEANING AND MAINTENANCE.....	27
AFTER-SALES SERVICE.....	28
SPECIAL DECLARATION.....	28
SAFETY DECLARATION.....	28
PROBLEM SOLVING.....	29

## INTRODUCTION

### WELCOME TO THE SALENTE FAMILY

- Before putting this product into operation, please read this entire user manual carefully through to the end, even if you are familiar with the use of a similar type of product in the past.
- Keep this user manual for future reference - it is an integral part of the product and may contain important instructions on commissioning, operation and care of the product.
- Make sure that other people who will be using this appliance read this user manual.
- If you give, donate or sell this appliance to others, please give them this user manual together with this product and remind them to read it.
- For the duration of the warranty, we recommend that you keep the original packaging of the product - this will protect the appliance in the best possible way during transport.

### THE MOST UP-TO-DATE VERSION OF THE USER MANUAL

Due to Salente's ongoing product innovations and changes in legislation, you can always find the most up-to-date version of this user manual on the website [www.salente.eu](http://www.salente.eu) or by simply scanning the QR code shown below with your mobile phone:



### SAFETY WARNINGS AND INSTRUCTIONS

**Before using the product for the first time, please read this user manual carefully.**

1. **Do not expose the appliance to dripping or splashing water. Do not spray or rinse it with water or other liquid. Do not immerse it in water or any other liquid, even partially.**
2. Before using this product, make sure to untangle the power cord to avoid a possible accident
3. The surface of the device may be very hot during operation and after switching off. Do not touch it with bare hands, there is a risk of burns.
4. **Use this product with extreme caution in the presence of children. Children must not use this product without adult supervision.**
5. Do not roughly handle the plug. Do not pull the cable out by jerking - risk of electric shock or sparking.
6. Do not leave the cable hanging over the edge of the table or place it on a hot surface.
7. If the cable or plug is damaged, do not use the device and contact the service department.
8. If the power cord is damaged, it must be replaced by the manufacturer or a professional to avoid danger.
9. Do not damage, bend, stretch or twist the power cord; do not place heavy objects on the power cord or twist it.
10. When the device is not in use, remove the plug from the socket. This will reduce the risk of injury or fire.
11. Use only original accessories.
12. The product must be placed in a dry environment, it is not intended for outdoor use.
13. Take care of ventilation. Leave at least 15 cm of clearance around the appliance on all sides.
14. Store the product in a stable place and keep it away from flammable materials.
15. Only food intended for consumption can be cooked in the product unit. Do not put large pieces of food or metal objects inside.
16. Do not insert foreign objects such as paper, plastics, textiles or flammables into the device.
17. Disconnect the unit and allow it to cool before carrying or repairing.
18. Take extra care when opening the door during operation. Burns from hot air or liquid may occur.
19. Do not cover the top fan or the air vents.
20. This product is for home use only. Do not use this product for any other purpose not specified.
21. Repairs may only be carried out by qualified personnel.
22. This appliance cannot be controlled by an external timer or separate remote control.
23. Do not use this appliance for frying.
24. **The appliance must not be used by children or persons with reduced physical, sensory or mental abilities unless they are supervised.**
25. If the power cord is damaged, it must only be replaced by the manufacturer, an authorized service center or another qualified person.
26. Unplug the appliance before cleaning and whenever it is not in use.



#### Caution, hot surface

- This appliance is designed for use in the home and similar applications such as:
- kitchen facilities for employees in shops, offices and other work environments.
  - clients in hotels, motels and other residential areas.
  - guesthouse type environment.



Do not unplug the power cord from the socket until the upper fan stops automatically. The fan must continue running for some time after cooking to cool down the appliance.

#### PACKAGING CONTENT

- Pizza oven
- Baking tray
- Pizza stone
- Pizza shovel
- Scoop
- Pizza slicer
- Dough cutter

#### SPECIFICATIONS

- Rated power input: 1800 – 2200 W
- Rated current: 9,2 A
- Rated power supply: AC 220-240 V
- Rated frequency: 50/60 Hz
- Temperature range: 80-450 C
- Timer: 30 min
- Maximum pizza diameter: 33 cm
- Power cable length: 1 m
- Furnace dimensions: 455x477x274 mm
- Interior dimensions: 341x341x126 mm
- Weight: 15,1 kg
- Door material: glass
- Inner surface material: Aluminium coated steel

#### DEGREE OF PROTECTION AGAINST ELECTRIC SHOCK

Class I - Protection against electric shock is ensured by basic insulation and by connecting the inanimate parts of the appliance to the mains protective conductor.

#### DESCRIPTION OF INDIVIDUAL PARTS

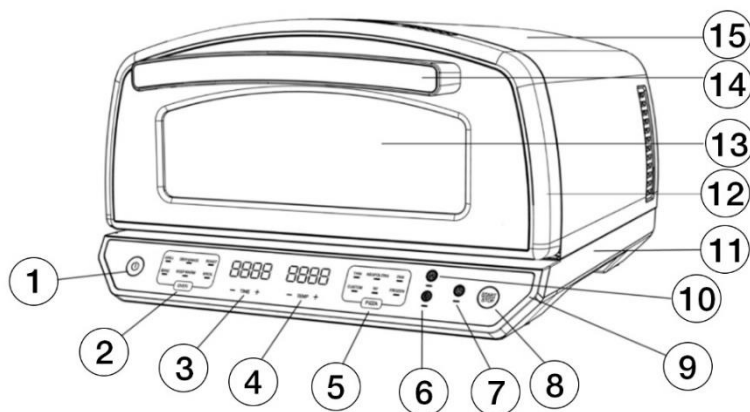

- 1) On/Off button
- 2) Oven functions
- 3) Time
- 4) Temperature
- 5) Pizza function
- 6) Pizza expert mode
- 7) Choice of heater
- 8) Light button

- 9) Start/stop button
- 10) Light button
- 11) Base
- 12) Door
- 13) Glass window
- 14) Handle
- 15) Metal casing



Baking/grilling tray



Pizza peel



Pizza stone



Pizza slicer



Pizza shovel



Dough cutter

## DISPLAY

The control panel display shows the time in HH:MM format on the left side and the temperature in 000C or 000F Fahrenheit on the right side.

**Remark:** Long press the Temp + and - buttons simultaneously to change the Celsius degree to C or Fahrenheit degree to F shown on the right display.



## PRINTS

5. Press the "OVEN" button to select the oven functions:

**Gril:** Grill indoors and get an even sear and grilled flavour.

**Roast:** Meat, roasted vegetables and more.

**Bake:** used for baking cakes, treats, desserts and other dishes.

**Broil:** This function allows you to grill food directly with the heat from above. Only the top heating element is used and the food is quickly seared from the top, creating a crispy crust.

## 6. Press the "PIZZA" button to select the pizza functions:

**Thin:** Thin, stretched pizza with a crispy crust.

**Neapolitan:** Thin dough with fluffy and crispy edges.

**Pan:** It is baked in a deep baking dish or in a pan with a thick, dense crust.

**Custom:** Set the time and temperature to your preference and prepare your own pizza.

**New York:** A large, hand-cut pizza with a light baking and thick crust.

**Frozen:** Turn your frozen pizza into a masterpiece in minutes.

### CONTROL BUTTONS

#### Power button:

After plugging the appliance into the mains, lightly touch the  power button to switch it on. You can then select any function on the panel. When the process is complete, touch the power button again to turn it off. When the baking/grilling process is complete, the unit will beep 5 times and the display will show "END", after 1 minute the appliance will go into standby mode.

#### TEMP buttons "+" and "-":

Use the TEMPERATURE "+" and "-" buttons to adjust the cooking temperature in any function. Select any program and then adjust the baking/grilling temperature if necessary, then press the START/STOP button to start the process.

Each short press of the "+" or "-" buttons changes the temperature by 10 °F / 5 °C. If you hold the button for more than 2 seconds, the temperature will change in 30°F/10°C increments.

#### The "+" and "-" buttons:

Use the TIME "+" and "-" buttons to set the cooking time in any function, select any program and adjust the cooking time if necessary, then press the START/STOP button to start.

**To set the time, press the button briefly - the time will increase after 1 minute. If you hold the button for more than 2 seconds, the time will start to change after 5 minutes.**

**COMMENT:** If you want to adjust the temperature or time during cooking, press the "+" or "-" buttons accordingly, the appliance will then continue with these settings. The preheating time cannot be set.

#### START/STOP button:

After selecting the program or setting the temperature and time, press the START/STOP button to start cooking

During preheating: press the START/STOP button to interrupt operation, press again to resume.

During cooking: press the START/STOP button to interrupt the operation, the display will show the remaining time. Press again to continue.

To change the function during preheating or cooking, first press START/STOP and then select the new function.

**TIPY:** After selecting the preset programme, press the START/STOP button. The appliance will start preheating and "PRE" will appear on the display.

If preheating is not needed, hold down the OVEN or PIZZA button for 3 seconds. Preheating is cancelled, the "PRE" sign disappears and the display shows the countdown time and temperature of the selected program. Then the cooking process starts

**NOTE:** The preheating time required depends on the temperature setting, when the temperature inside the oven reaches the set temperature, the preheating will stop and alert you to add food.

When preheating is complete, the appliance beeps 10 times and the message "ADD FOOD" appears on the display. Open the door, insert the ingredients and then **REMEMBER** to press the START/STOP button to start cooking.

During cooking, you can adjust the time and temperature at any time using the "+" and "-" buttons

**COMMENT:** The "ADD FOOD" notification will remain displayed for 10 minutes, after 10 minutes if users still do not open the door to add food inside and press the START/STOP button, the unit will automatically stop working and go into standby mode.

**OVEN button:** In standby mode, you can select the following oven functions by lightly touching the OVEN button: Grilling, baking, roasting, top heating.

**PIZZA button:** In standby mode, you can select the Pizza function by lightly touching the PIZZA button: Thin pizza, Neapolitan pizza, Pan pizza, New York pizza, frozen pizza and custom type is based on custom time and temperature settings for the desired pizza.

**LIGHT button:** Press the LIGHT button to turn on the interior lighting for one minute.

**PIZZA EXPERT MODE button:** Once you have selected the preset Pizza programme, press the Pizza Expert Mode button. The appliance goes into Pizza Expert mode, which means that each program will run continuously for 30 minutes to prepare large quantities of pizzas.

You cannot set the time or temperature while working in Pizza Expert mode and this mode is only suitable for the Pizza function.

**COMMENT:** In Pizza Expert mode, if you do not need the preheating process, long press the PIZZA button for more than 3 seconds to cancel the preheating process.

## BEFORE FIRST USE

1. Remove all packaging material, labels and tape from the unit.
2. Remove all accessories from the packaging and read these instructions carefully. Please pay special attention to the operating instructions, warnings and important safety precautions to prevent injury or damage to property.
3. Wash the accessories in warm soapy water (**not the pizza stone**), then rinse and dry thoroughly. The baking/grilling tray is dishwasher safe. **NEVER** wash the main unit in the dishwasher.

**COOKING FUNCTIONS**

Before switching on, make sure that the device is plugged into the mains. Then Press the power button

Functions	Default temperature	Adjustable heating element temperature	Lower body Adjustable temperature	Default time	Adjustable time	Preheating
<b>THIN&amp; CRISP</b>	310°C/590°F	80-400°C/ 180-750°F	80-400°C/ 180-750°F	4min	1-10min	Yes
<b>NEAPOLITAN</b>	450°C/850°F	80-450°C/ 180-850°F	80-450°C/ 180-850°F	3min	1-10min	Yes
<b>PAN PIZZA</b>	250°C/500°F	80-400°C/ 180-750°F	80-400°C/ 180-750°F	14min	1-20min	Yes
<b>CUSTOM</b>	200°C/380°F	80-450°C/ 180-850°F	80-450°C/ 180-850°F	10min	1-30min	Yes
<b>NEW YORK</b>	285°C/550°F	80-400°C/ 180-750°F	80-400°C/ 180-750°F	6min	1-15min	Yes
<b>FROZEN</b>	270°C/520°F	80-400°C/ 180-750°F	80-400°C/ 180-750°F	10min	1-20min	Yes
<b>GRILL</b>	300°C/570°F	100-300°C/ 200-600°F	100-300°C/ 200-600°F	2min	1-15min	Yes
<b>ROAST</b>	350°C/700°F	150-350°C/ 300-700°F	150-350°C/ 300-700°F	8min	1-20min	Yes
<b>BROIL</b>	200°C/500°F	200°C/500°F	200-300°C /400-600°F	10min	5-20min	No
<b>BAKE</b>	175°C/350°F	80-250°C/150-500°F	80-250°C/150-500°F	20min	1-120min	Yes

**CLEANING AND MAINTENANCE**

1. Before cleaning the product, disconnect the power cord and allow the unit to cool completely.
2. The inner and outer surfaces of the accessories can be cleaned with a soft cotton cloth or sponge with a neutral detergent and washed with water.
3. Do not use hard brushes or objects for cleaning to avoid damaging the internal surface of the accessory and the protective coating of the accessory.
4. Do not use toxic and caustic cleaning agents such as gasoline, thinners or polishes.
5. Cleaned parts must be wiped dry before wiring.
6. Do not clean the heating coil.
7. Do not immerse the oven in any liquid.
8. Accessories can be cleaned separately. After each use, clean the accessories with a sponge or cloth soaked in a mild detergent.
9. Wash food contact parts with warm soapy water and dry. Wipe the body of the appliance with a damp cloth. Never wash or

splash the fan with water or any other liquid.

10. Do not use abrasive cleaners, metal brushes and sponges, organic solvents or other agents and aggressive liquids. Ensure safe use of accessories.

11. **Do not immediately immerse** the baking/grilling tray in water after baking - it may crack due to the high temperature. Let it cool sufficiently first.



**NOTICE**

**Never immerse the pizza stone in water, or put it in the dishwasher, or rinse it under running water!!!**

**Clean it only with a scraper or dry brush.**

**At most, a lightly dampened cloth can be used after cooling.**

**Do not use any cleaning agents!!!**

**The stone is highly porous and could crack during baking.**

**AFTER-SALES SERVICE**

1. The company offers a two-year free warranty on the entire appliance.

2. The date of commencement of the guarantee is the date stated on the invoice.

3. Each of the following situations is not covered by the warranty:

- Damage caused by improper use, storage and maintenance by consumers.
- Damage caused by dismantling and repair at maintenance sites not designated by the company.
- No valid invoices.
- Force Majeure Damage.

4. The Company's Customer Service Center is still willing to provide you with service for products that are not covered by warranty.

5. If the product is defective, please contact our designated service centre.

**SPECIAL DECLARATION**

1. All contents of this document have been carefully checked. In the event of any misunderstanding about the print or content, the company reserves the right of final interpretation.

2. As far as technical improvements to the product are concerned, they will be incorporated into the new instructions without prior notice; if the appearance and colour of the product is changed, the actual product shall prevail.

3. This product is for home use only.

**SAFETY DECLARATION**

1. Under all conditions, as long as the heater is working, the motor (fan) should run at the same time.

**COMMENT:** The fan starts when the appliance reaches a certain preheating temperature and switches off when the appliance has completed the preset programme and cooled down.

2. Do not cover the top fan during cooking to prevent overheating.

3. In working conditions, if you open the door, pay extra attention to the heat.

The heat could cause injury. Protect your hands with thick gloves.

4. If you open the door, the product will continue to operate until you select another programme.

Be careful when the program is finished - the product may be hot and there is a risk of burns.

When the working process is finished, the unit automatically switches off to prevent overloading.

5. Make sure the product is completely cooled before cleaning or any intervention in the product after the work process to prevent burns.

6. If a fault or problem occurs, the appliance will alert you.

Error code	The Problem
E1	Disconnected upper temperature sensor circuit
E2	Disconnected temperature sensor circuit at the bottom



**Disposal:** If the information leaflet, packaging or product label contains a crossed-out bin symbol, this means that in the European Union all electrical and electronic products, batteries and accumulators marked in this way must be placed in separate waste containers at the end of their life. Do not dispose of these products in unsorted municipal waste.



**DECLARATION OF CONFORMITY**

Abacus Electric, s.r.o. hereby declares that the SALENTE Vulcano product meets the requirements of the standards and regulations applicable to the type of equipment. The full text of the Declaration of Conformity can be found at <http://ftp.salente.cz/ce>.

**Importer / Manufacturer**

Abacus Electric, s.r.o.  
 Planá 2, 370 01, Czech Republic  
 Email: [helpdesk@salente.eu](mailto:helpdesk@salente.eu)



Made in P.R.C.  
 Copyright © Abacus Electric, s.r.o.  
[www.salente.eu](http://www.salente.eu)

All rights reserved. Design and appearance are subject to change without notice.

## Tartalomjegyzék

BEVEZETÉS.....	31
A FELHASZNÁLÓI KÉZIKÖNYV LEGFRISSEBB VERZIÓJA .....	31
BIZTONSÁGI FIGYELMEZTETÉSEK ÉS UTASÍTÁSOK.....	31
CSOMAGOLÁSI TARTALOM.....	32
SPECIFIKÁCIÓK .....	32
AZ ÁRAMÜTÉS ELLENI VÉDELEM MÉRTÉKE .....	32
AZ EGYES ALKATRÉSZEK LEÍRÁSA.....	32
TAGSÁG.....	33
DISPLAY .....	33
NYOMTATVÁNYOK.....	33
VEZÉRLŐGOMBOK .....	34
AZ ELSŐ HASZNÁLAT ELŐTT .....	35
FŐZÉSI FUNKCIÓK .....	36
TISZTÍTÁS ÉS KARBANTARTÁS .....	36
ÉRTÉKESÍTÉS UTÁNI SZOLGÁLTATÁS.....	37
KÜLÖN NYILATKOZAT.....	37
BIZTONSÁGI NYILATKOZAT .....	37
PROBLÉMAMEGOLDÁS .....	38

- A termék üzembe helyezése előtt kérjük, olvassa el figyelmesen a teljes használati útmutatót, még akkor is, ha korábban már ismerte egy hasonló típusú termék használatát.
- Őrizze meg ezt a felhasználói kézikönyvet későbbi használatra - a termék szerves részét képezi, és fontos utasításokat tartalmazhat a termék üzembe helyezésével, működtetésével és gondozásával kapcsolatban.
- Győződjön meg róla, hogy a készüléket használni szándékozó személyek is elolvasták ezt a használati útmutatót.
- Ha ezt a készüléket másoknak adja, ajándékozza vagy eladja, kérjük, adja át nekik ezt a használati útmutatót a termékkel együtt, és emlékeztesse őket, hogy olvassák el.
- A garanciaidő alatt javasoljuk, hogy a termék eredeti csomagolását őrizze meg - ez a lehető legjobban védi a készüléket a szállítás során.

#### A FELHASZNÁLÓI KÉZIKÖNYV LEGFRISSEBB VERZIÓJA

A Salente folyamatos termékinnovációi és a jogszabályi változások miatt a jelen használati útmutató mindig a legfrissebb változatát találja meg a [www.salente.eu](http://www.salente.eu) weboldalon, vagy egyszerűen az alább látható QR-kódot beolvasva mobiltelefonjával:



#### BIZTONSÁGI FIGYELMEZTETÉSEK ÉS UTASÍTÁSOK

**Mielőtt először használná a terméket, kérjük, olvassa el figyelmesen ezt a használati útmutatót.**

- 1. Ne tegye ki a készüléket csöpögő vagy fröccsenő víznek. Ne permetezze vagy öblítse le vízzel vagy más folyadékkal. Ne merítse vízbe vagy más folyadékba, még részben sem.**
- A termék használata előtt győződjön meg róla, hogy a lehetséges balesetek elkerülése érdekében kibogozta a tápkábelt.
- A készülék felülete működés közben és kikapcsolás után nagyon forró lehet. Ne érintse meg pusztá kézzel, fennáll az égési sérülések veszélye.
- 4. Ezt a terméket gyermekek jelenlétében csak különös óvatossággal szabad használni. Gyermekek nem használhatják ezt a terméket felnőtt felügyelete nélkül.**
- Ne bánjon durván a dugóval. Ne húzza ki a kábelt rángatással - áramütés vagy szikrázás veszélye.
- Ne hagyja a kábelt az asztal szélén lógni, és ne helyezze forró felületre.
- Ha a kábel vagy a dugó megsérült, ne használja a készüléket, és forduljon a szervizhez.
- Ha a tápkábel megsérült, a veszély elkerülése érdekében a gyártónak vagy szakembernek ki kell cserélnie.
- Ne sértse, ne hajlítsa, ne nyújtsa vagy csavarja meg a tápkábelt; ne helyezzen nehéz tárgyakat a tápkábelre, és ne csavarja meg azt.
- Ha a készüléket nem használja, húzza ki a dugót a konnektorból. Ez csökkenti a sérülés vagy tűzveszélyt.
- Csak eredeti tartozékokat használjon.
- A terméket száraz környezetben kell elhelyezni, kültéri használatra nem alkalmas.
- Gondoskodjon a szellőzésről. A készülék körül minden oldalon hagyjon legalább 15 cm távolságot.
- A terméket stabil helyen tárolja, és tartsa távol gyúlékony anyagoktól.
- A termékegységben csak fogyasztásra szánt ételeket lehet főzni. Ne tegyen bele nagyméretű élelmiszerdarabokat vagy fémtárgyakat.
- Ne helyezzen idegen tárgyakat, például papírt, műanyagot, textíliát vagy gyúlékony anyagokat a készülékbe.
- Hordozás vagy javítás előtt húzza ki a készüléket, és hagyja kihűlni.
- Ügyeljen fokozott óvatosságra, amikor működés közben kinyitja az ajtót. A forró levegő vagy folyadék égési sérüléseket okozhat.
- Ne takarja le a felső ventilátort vagy a szellőzőnyílásokat.
- Ez a termék kizárólag otthoni használatra készült. Ne használja ezt a terméket semmilyen más, nem meghatározott célra.
- A javításokat csak szakképzett személyzet végezheti.
- Ez a készülék nem vezérelhető külső időzítővel vagy külön távirányítóval.
- Ne használja ezt a készüléket sütésre.
- 24. A készüléket gyermekek vagy csökkent fizikai, érzékszervi vagy szellemi képességekkel rendelkező személyek csak felügyelet mellett használhatják.**
- Ha a tápkábel megsérül, azt csak a gyártó, egy hivatalos szervizközpont vagy más szakképzett személy cserélheti ki.
- A készüléket tisztítás előtt és használaton kívül mindig húzza ki a hálózathoz.



#### Vigyázat, forró felület

Ezt a készüléket otthoni és hasonló alkalmazásokhoz tervezték, mint például:

- konyhai létesítmények az alkalmazottak számára üzletekben, irodákban és más munkakörnyezetekben.
- szállodák, motelek és egyéb lakóövezetek ügyfelei.
- vendégház jellegű környezet.



Ne húzza ki a tápkábelt a konnektorból, amíg a felső ventilátor automatikusan meg nem áll. A ventilátornak a sütés után még egy ideig működni kell, hogy lehűtse a készüléket.

## CSOMAGOLÁSI TARTALOM

- Pizza sütő
- Sütő tálca
- Pizzakő
- Pizza lapát
- Scoop
- Pizza szeletelő
- Tésztavágó

## SPECIFIKÁCIÓK

- Névleges bemeneti teljesítmény: 1800 – 2200 W
- Névleges áram: 9,2 A
- Névleges tápegység: AC 220-240 V
- Névleges frekvencia: 50/60 Hz
- Hőmérséklet-tartomány: 80-450 C
- Időzítő: 30 min
- Maximális pizza átmérő: 33 cm
- Tápkábel hossza: 1 m
- A kemence méretei: 455x477x274 mm
- Belső méretek: 341x341x126 mm
- Súly: 15,1 kg
- Ajtó anyaga: üveg
- Belső felület anyaga: Alumínium bevonatú acél

## AZ ÁRAMÚTÉS ELLENI VÉDELEM MÉRTÉKE

I. osztály - Az áramütés elleni védelmet az alapszigetelés és a készülék élettelen részeinek a hálózati védővezetőhöz való csatlakoztatása biztosítja.

## AZ EGYES ALKATRÉSZEK LEÍRÁSA

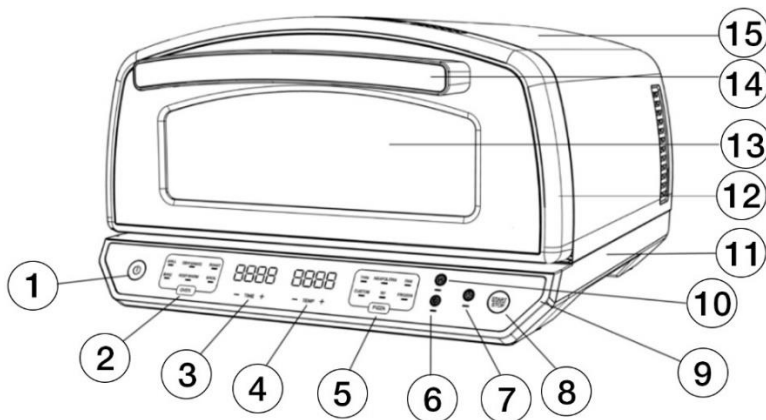

- 1) Be/Ki gomb
- 2) Sütőfunkciók
- 3) Idő
- 4) Hőmérséklet
- 5) Pizza funkció
- 6) Pizza szakértői mód
- 7) A fűtőberendezés kiválasztása
- 8) Fény gomb

- 9) Start/stop gomb
- 10) Fény gomb
- 11) Bázis
- 12) Ajtó
- 13) Üvegablak
- 14) Fogantyú
- 15) Fém burkolat



Sütő/grillező tálca



Pizzahéj



Pizzakő



Pizza szeletelő



Pizza lapát



Tésztafogó

## DISPLAY

A kezelőpanel kijelzőjén a bal oldalon az idő Óra:Ó:M formátumban, a jobb oldalon pedig a hőmérséklet 000C vagy 000F Fahrenheitben látható.

**Megjegyzés:** Nyomja meg hosszan a Temp + és - gombokat egyszerre a jobb oldali kijelzőn megjelenő Celsius fok C-re vagy Fahrenheit fok F-re történő módosításához.



## NYOMTATVÁNYOK

**7. Nyomja meg az "OVEN" gombot a sütőfunkciók kiválasztásához:**

**Gril:** Grillezze beltérben az egyenletes sütés és a grillezett íz érdekében.

**Sült:** Hús, sült zöldségek és még sok más.

**Sütés:** sütemények, finomságok, desszertek és egyéb ételek sütéséhez használják.

**Broil:** Ez a funkció lehetővé teszi, hogy az ételeket közvetlenül a felülről érkező hővel grillezze. Csak a felső fűtőelemet használja, és az ételek felülről gyorsan megégnek, ropogós kérget alkotva.

## 8. Nyomja meg a "PIZZA" gombot a pizza funkciók kiválasztásához:

**Thin:** Vékony, nyújtott pizza ropogós héjjal.

**Neapolitan:** Vékony tészta, bolyhos és ropogós szélel.

**Pan:** Mély tepsiben vagy tepsiben sütik, vastag, sűrű héjú tepsiben.

**Egyedi:** Állítsa be a kívánt időt és hőmérsékletet, és készítse el saját pizzáját.

**New York:** Nagyméretű, kézzel vágott pizza, könnyű sütéssel és vastag héjjal.

**Frozen:** A fagyasztott pizzát percek alatt mesterművé varázsolhatja.

### VEZÉRLŐGOMBOK

#### Bekapcsológomb:

Miután csatlakoztatta a készüléket a hálózathoz, a készülék bekapcsolásához enyhén érintse meg a  bekapcsológombot. Ezután kiválaszthatja a panel bármelyik funkcióját. Ha a folyamat befejeződött, a kikapcsoláshoz érintse meg ismét a bekapcsológombot. Amikor a sütési/grillezési folyamat befejeződött, a készülék 5 hangjelzést ad, és a kijelzőn megjelenik az "END" felirat, 1 perc múlva a készülék készenléti üzemmódba kapcsol.

#### TEMP gombok "+" és "-":

A TEMPERATÚRA "+" és "-" gombokkal bármelyik funkcióban beállíthatja a főzési hőmérsékletet. Válassza ki bármelyik programot, majd állítsa be a sütési/grillezési hőmérsékletet, ha szükséges, majd nyomja meg a START/STOP gombot a folyamat elindításához.

A "+" vagy "-" gombok minden egyes rövid megnyomásával a hőmérséklet 10 °F / 5 °C-kal változik. Ha a gombot 2 másodpercnél tovább tartja lenyomva, a hőmérséklet 30°F/10°C-os lépésekben változik.

#### A "+" és "-" gombok:

A TIME "+" és "-" gombokkal bármelyik funkcióban beállíthatja a főzési időt, bármelyik programot kiválaszthatja, és szükség esetén beállíthatja a főzési időt, majd a START/STOP gomb megnyomásával elindíthatja.

**Az idő beállításához nyomja meg röviden a gombot - az idő 1 perc múlva növekszik. Ha a gombot 2 másodpercnél tovább tartja lenyomva, az idő 5 perc múlva kezd el változni.**

**KOMMENTÁR:** Ha a főzés során módosítani szeretné a hőmérsékletet vagy az időt, nyomja meg a "+" vagy "-" gombokat ennek megfelelően, a készülék ezután ezekkel a beállításokkal folytatja a munkát. Az előmelegítési idő nem állítható be.

#### START/STOP gomb:

A program kiválasztása vagy a hőmérséklet és az idő beállítása után nyomja meg a START/STOP gombot a főzés megkezdéséhez.

Előmelegítés közben: a START/STOP gomb megnyomásával megszakíthatja a működést, majd a folytatáshoz nyomja meg újra.

Főzés közben: a START/STOP gomb megnyomásával megszakíthatja a műveletet, a kijelzőn megjelenik a hátralévő idő. A folytatáshoz nyomja meg újra.

Ha előmelegítés vagy főzés közben szeretné megváltoztatni a funkciót, először nyomja meg a START/STOP gombot, majd válassza ki az új funkciót.

**TIPPEK:** Az előre beállított program kiválasztása után nyomja meg a START/STOP gombot. A készülék megkezdzi az előmelegítést, és a kijelzőn megjelenik a "PRE" felirat.

Ha nincs szükség előmelegítésre, tartsa lenyomva az OVEN vagy a PIZZA gombot 3 másodpercig. Az előmelegítés megszűnik, a "PRE" felirat eltűnik, és a kijelzőn megjelenik a visszaszámlálási idő és a kiválasztott program hőmérséklete. Ezután kezdődik a főzési folyamat.

**MEGJEGYZÉS:** A szükséges előmelegítési idő a hőmérséklet-beállítástól függ, amikor a sütő belső hőmérséklete eléri a beállított hőmérsékletet, az előmelegítés leáll, és figyelmeztet az étel hozzáadására.

Amikor az előmelegítés befejeződött, a készülék 10-szer csipog, és a kijelzőn megjelenik az "ADD FOOD" (ÉTELEKET TOVÁBB) üzenet. Nyissa ki az ajtót, helyezze be a hozzávalókat, majd **NE feledje** megnyomni a START/STOP gombot a főzés megkezdéséhez.

A "+" és "-" gombok segítségével a főzés során bármikor beállíthatja az időt és a hőmérsékletet.

**KOMMENTÁR:** Az "ADD FOOD" értesítés 10 percre marad a kijelzőn, 10 perc elteltével, ha a felhasználók még mindig nem nyitják ki az ajtót, hogy ételeket tegyenek bele, és nem nyomják meg a START/STOP gombot, a készülék automatikusan leáll és készenléti üzemmódba kapcsol.

**OVEN gomb:** Készenléti üzemmódban a következő sütőfunkciókat választhatja ki az OVEN gomb nyelvé érintésével: Grillezés, sütés, pörkölés, felsőfűtés.

**PIZZA gomb:** Készenléti üzemmódban a PIZZA gomb nyelvé megérintésével választhatja ki a Pizza funkciót: Vékony pizza, nápolyi pizza, serpenyős pizza, New York-i pizza, fagyasztott pizza és az egyéni típus a kívánt pizza egyéni idő- és hőmérséklet-beállításain alapul.

**LIGHT gomb:** Nyomja meg a LIGHT gombot a belső világítás egy percre történő bekapcsolásához.

**PIZZA EXPERT MODE gomb:** Miután kiválasztotta az előre beállított Pizza programot, nyomja meg a Pizza Expert Mode gombot. A készülék Pizza Expert üzemmódba kapcsol, ami azt jelenti, hogy minden program 30 percre folyamatosan fut a nagy mennyiségű pizza elkészítéséhez.

A Pizza Expert üzemmódban nem lehet beállítani az időt vagy a hőmérsékletet, és ez az üzemmód csak a Pizza funkcióra alkalmas.

**KOMMENTÁR:** Pizza Expert üzemmódban, ha nincs szükség az előmelegítési folyamatra, nyomja meg hosszan, több mint 3 másodpercig a PIZZA gombot az előmelegítési folyamat leállításához.

## AZ ELSŐ HASZNÁLAT ELŐTT

1. Távolítsa el minden csomagolóanyagot, címkét és szalagot a készülékről.
2. Vegye ki az összes tartozékot a csomagolásból, és olvassa el figyelmesen ezeket az utasításokat. Kérjük, a sérülések vagy anyagi károk megelőzése érdekében fordítson különös figyelmet a kezelési utasításokra, figyelmeztetésekre és fontos biztonsági óvintézkedésekre.
3. A tartozékokat (**a pizzakövet nem**) mossa meg meleg szappanos vízben, majd alaposan öblítse le és szárítsa meg. A süttö/grillező tálca mosogatógépben mosható. **SOHA** ne mossa a főegységet mosogatógépben.

**FŐZÉSI FUNKCIÓK**

A bekapcsolás előtt győződjön meg arról, hogy a készülék be van-e dugva a hálózatba. Ezután nyomja meg a bekapcsológombot



Funkciók	Alapértelmezett hőmérséklet	Állítható fűtőelem hőmérséklet	Alsó test Állítható hőmérséklet	Alapértelmezett idő	Állítható idő	Előmelegítés
<b>THIN&amp; CRISP</b>	310°C/590°F	80-400°C/ 180-750°F	80-400°C/ 180-750°F	4min	1-10min	Igen
<b>NEAPOLITAN</b>	450°C/850°F	80-450°C/ 180-850°F	80-450°C/ 180-850°F	3min	1-10min	Igen
<b>MR PIZZA</b>	250°C/500°F	80-400°C/ 180-750°F	80-400°C/ 180-750°F	14min	1-20min	Igen
<b>CUSTOM</b>	200°C/380°F	80-450°C/ 180-850°F	80-450°C/ 180-850°F	10min	1-30min	Igen
<b>NEW YORK</b>	285°C/550°F	80-400°C/ 180-750°F	80-400°C/ 180-750°F	6min	1-15min	Igen
<b>FROZEN</b>	270°C/520°F	80-400°C/ 180-750°F	80-400°C/ 180-750°F	10min	1-20min	Igen
<b>GRILL</b>	300°C/570°F	100-300°C/ 200-600°F	100-300°C/ 200-600°F	2min	1-15min	Igen
<b>ROAST</b>	350°C/700°F	150-350°C/ 300-700°F	150-350°C/ 300-700°F	8min	1-20min	Igen
<b>BROIL</b>	200°C/500°F	200°C/500°F	200-300°C /400-600°F	10min	5-20min	Nem
<b>BAKE</b>	175°C/350°F	80-250°C/150- 500°F	80-250°C/150- 500°F	20min	1- 120min	Igen

**TISZTÍTÁS ÉS KARBANTARTÁS**

1. A termék tisztítása előtt húzza ki a tápkábelt, és hagyja a készüléket teljesen kihűlni.
2. A tartozékok belső és külső felületei semleges tisztítószerrel és vízzel mosott puha pamutkendővel vagy szivaccsal tisztíthatók.
3. Ne használjon kemény keféket vagy tárgyakat a tisztításhoz, hogy elkerülje a tartozék belső felületének és a tartozék védőbevonatának sérülését.
4. Ne használjon mérgező és maró tisztítószereket, például benzint, hígítókat vagy polírozószereket.
5. A megtisztított alkatrészeket vezetékhez előtt szárazra kell törölni.
6. Ne tisztítsa a fűtőtekeresztet.
7. Ne merítse a sütőt semmilyen folyadékba.
8. A tartozékok külön tisztíthatók. Minden használat után tisztítsa meg a tartozékokat enyhe mosószelrel átítatott szivaccsal vagy ruhával.
9. Az élelmiszerekkel érintkező részeket mossa le meleg szappanos vízzel és szárítsa meg. Törölje át a készülék testét nedves

ruhával. Soha ne mossa vagy fröcskölje le a ventilátort vízzel vagy más folyadékkal.

10. Ne használjon súrolószereket, fémkeféket és szivacsokat, szerves oldószereket vagy más szereket és agresszív folyadékokat. Biztosítsa a tartozékok biztonságos használatát.

11. Sütés után **ne merítse azonnal** vízbe a sütő/grillező tálcát - a magas hőmérséklet miatt megrepedhet. Előbb hagyja kellően kihűlni.



#### MEGJEGYZÉS

**A pizzakövet soha ne merítsük vízbe, vagy tegyük a mosogatógépbe, vagy öblítsük folyó víz alatt!!!**

**Csak kaparóval vagy száraz kefével tisztítsa meg.**

**Lehűlés után legfeljebb egy enyhén nedvesített ruhával lehet használni.**

**Ne használjon semmilyen tisztítószert!!!**

**A kő nagyon porózus, és sütés közben megrepedhet.**

#### ÉRTÉKESÍTÉS UTÁNI SZOLGÁLTATÁS

1. A vállalat két év ingyenes garanciát vállal a teljes készülékre.

2. A garancia kezdete a számlán feltüntetett időpont.

3. Az alábbi helyzetek mindegyikére nem vonatkozik a garancia:

- A fogyasztók nem megfelelő használata, tárolása és karbantartása által okozott károk.
- A nem a vállalat által kijelölt karbantartási helyszíneken történő szétszerelés és javítás által okozott károk.
- Nincsenek érvényes számlák.
- Vis maior kár.

4. A Társaság ügyfélszolgálati központja továbbra is készséggel áll rendelkezésére a garancián kívüli termékekkel kapcsolatos szervizelésre.

5. Ha a termék hibás, kérjük, forduljon a kijelölt szervizközpontunkhoz.

#### KÜLÖN NYILATKOZAT

1. A dokumentum minden tartalmát gondosan ellenőriztük. A nyomtatással vagy a tartalommal kapcsolatos félreértések esetén a vállalat fenntartja a végső értelmezés jogát.

2. Ami a termék technikai fejlesztését illeti, azt előzetes értesítés nélkül beépítik az új használati utasításba; ha a termék megjelenése és színe megváltozik, a tényleges termék az irányadó.

3. Ez a termék kizárólag otthoni használatra készült.

#### BIZTONSÁGI NYILATKOZAT

1. Minden körülmények között, amíg a fűtőberendezés működik, a motornak (ventilátornak) egyidejűleg kell működnie.

**KOMMENTÁR:** A ventilátor akkor indul be, amikor a készülék eléri egy bizonyos előmelegítési hőmérsékletet, és akkor kapcsol ki, amikor a készülék befejezte az előre beállított programot és lehűlt.

2. A túlmelegedés elkerülése érdekében ne takarja le a felső ventilátort főzés közben.

3. Munkakörülmények között, ha kinyitja az ajtót, fokozottan figyeljen a melegre.

A hőség sérülést okozhat. Védje kezét vastag kesztyűvel.

4. Ha kinyitja az ajtót, a termék addig működik, amíg másik programot nem választ.

Legyen óvatos a program befejezésekor - a termék forró lehet, és fennáll az égési sérülések veszélye.

A munkafolyamat befejeztével a készülék automatikusan kikapcsol a túlterhelés elkerülése érdekében.

5. Az égési sérülések elkerülése érdekében győződjön meg arról, hogy a termék teljesen lehűlt a tisztítás előtt, illetve a munkafolyamatot követő bármilyen beavatkozás előtt.

6. Ha hiba vagy probléma lép fel, a készülék figyelmeztetni fogja Önt.

Hibakód	A probléma
E1	A felső hőmérséklet-érzékelő áramkör megszakadt
E2	Kihúzott hőmérséklet-érzékelő áramkör az alján



**Eltávolítás:** Ha a betegtájékoztató, a csomagolás vagy a termékcímke áthúzott kuka szimbólumot tartalmaz, az azt jelenti, hogy az Európai Unióban minden elektromos és elektronikus terméket, elemet és akkumulátort, amely ilyen jelöléssel van ellátva, élettartamának végén külön hulladékgyűjtő edénybe kell helyezni. Ne dobja ezeket a termékeket a nem válogatott kommunális hulladékba.



**MEGFELELŐSÉGI NYILATKOZAT**

Az Abacus Electric, s.r.o. kijelenti, hogy a SALENTE Vulcano termék megfelel a készüléktípusra vonatkozó szabványok és előírások követelményeinek. A megfelelőségi nyilatkozat teljes szövege a <http://ftp.salente.cz/ce> oldalon található.

**Importőr / gyártó**

Abacus Electric, s.r.o.  
Planá 2, 370 01, Csehország  
Email: [helpdesk@salente.eu](mailto:helpdesk@salente.eu)



Made in P.R.C.  
Copyright © Abacus Electric, s.r.o.  
[www.salente.eu](http://www.salente.eu)

Minden jog fenntartva. A design és a megjelenés előzetes értesítés nélkül változhat.

## Tabla de conținut

INTRODUCERE .....	40
CEA MAI RECENTĂ VERSIUNE A MANUALULUI DE UTILIZARE .....	40
AVERTISMENTE ȘI INSTRUCȚIUNI DE SIGURANȚĂ.....	40
CONȚINUTUL AMBALAJULUI.....	41
SPECIFICAȚII .....	41
GRADUL DE PROTECȚIE ÎMPOTRIVA ȘOCURILOR ELECTRICE.....	41
DESCRIEREA PIESELOR INDIVIDUALE .....	41
MEMBRITATE .....	42
DISPLAY .....	42
IMPRIMEURI.....	42
BUTOANE DE CONTROL .....	43
ÎNAINTE DE PRIMA UTILIZARE.....	44
FUNȚII DE GĂTIT .....	45
CURĂȚARE ȘI ÎNTREȚINERE .....	45
SERVICII POST-VÂNZARE .....	46
DECLARAȚIE SPECIALĂ .....	46
DECLARAȚIE DE SIGURANȚĂ .....	46
REZOLVAREA PROBLEMELOR.....	47

- Înainte de a pune acest produs în funcțiune, vă rugăm să citiți cu atenție acest manual de utilizare până la capăt, chiar dacă sunteți familiarizat cu utilizarea unui tip similar de produs în trecut.
- Păstrați acest manual de utilizare pentru consultare ulterioară - acesta face parte integrantă din produs și poate conține instrucțiuni importante privind punerea în funcțiune, operarea și îngrijirea produsului.
- Asigurați-vă că și alte persoane care vor utiliza acest aparat citesc acest manual de utilizare.
- Dacă oferiți, donați sau vindeți acest aparat altor persoane, vă rugăm să le dați acest manual de utilizare împreună cu acest produs și să le reamintiți să îl citească.
- Pe durata garanției, vă recomandăm să păstrați ambalajul original al produsului - acest lucru va proteja aparatul în cel mai bun mod posibil în timpul transportului.

## CEA MAI RECENTĂ VERSIUNE A MANUALULUI DE UTILIZARE

Datorită inovațiilor continue ale produselor Salente și a modificărilor legislative, puteți găsi întotdeauna cea mai actualizată versiune a acestui manual de utilizare pe site-ul [www.salente.eu](http://www.salente.eu) sau prin simpla scanare a codului QR prezentat mai jos cu telefonul mobil:



## AVERTISMENTE ȘI INSTRUCȚIUNI DE SIGURANȚĂ

**Înainte de a utiliza produsul pentru prima dată, vă rugăm să citiți cu atenție acest manual de utilizare.**

1. Nu expuneți aparatul la picurarea sau stropirea cu apă. Nu îl pulverizați sau clătiți cu apă sau alt lichid. Nu îl scufundați în apă sau în orice alt lichid, nici măcar parțial.
2. Înainte de a utiliza acest produs, asigurați-vă că dezlegați cablul de alimentare pentru a evita un posibil accident
3. Suprafața dispozitivului poate fi foarte fierbinte în timpul funcționării și după oprire. Nu-l atingeți cu mâinile goale, există riscul de arsuri.
4. **Utilizați acest produs cu precauție extremă în prezența copiilor. Copiii nu trebuie să utilizeze acest produs fără supravegherea unui adult.**
5. Nu manevrați greoi fișa. Nu scoateți cablul prin smulgere - risc de șoc electric sau scântei.
6. Nu lăsați cablul atârnat pe marginea mesei și nu îl așezați pe o suprafață fierbinte.
7. Dacă cablul sau fișa sunt deteriorate, nu utilizați dispozitivul și contactați departamentul de service.
8. Dacă cablul de alimentare este deteriorat, acesta trebuie înlocuit de producător sau de un profesionist pentru a evita pericolul.
9. Nu deteriorați, îndoțiți, întindeți sau răsuciți cablul de alimentare; nu puneți obiecte grele pe cablul de alimentare și nu îl răsuciți.
10. Atunci când dispozitivul nu este utilizat, scoateți ștecherul din priză. Acest lucru va reduce riscul de rănire sau de incendiu.
11. Utilizați numai accesoriile originale.
12. Produsul trebuie să fie amplasat într-un mediu uscat, nu este destinat utilizării în exterior.
13. Aveți grijă de ventilație. Lăsați un spațiu liber de cel puțin 15 cm în jurul aparatului pe toate părțile.
14. Depozitați produsul într-un loc stabil și păstrați-l departe de materialele inflamabile.
15. Numai alimentele destinate consumului pot fi gătite în unitatea de produs. Nu puneți în interior bucăți mari de alimente sau obiecte metalice.
16. Nu introduceți în dispozitiv obiecte străine precum hârtie, materiale plastice, textile sau materiale inflamabile.
17. Deconectați unitatea și lăsați-o să se răcească înainte de a o transporta sau repara.
18. Aveți mare grijă când deschideți ușa în timpul funcționării. Se pot produce arsuri de la aerul sau lichidul fierbinte.
19. Nu acoperiți ventilatorul superior sau orificiile de aerisire.
20. Acest produs este destinat exclusiv uzului casnic. Nu utilizați acest produs în alte scopuri decât cele specificate.
21. Reparațiile pot fi efectuate numai de către personal calificat.
22. Acest aparat nu poate fi controlat de un temporizator extern sau de o telecomandă separată.
23. Nu utilizați acest aparat pentru prăjire.
24. **Aparatul nu trebuie utilizat de copii sau de persoane cu abilități fizice, senzoriale sau mentale reduse, cu excepția cazului în care acestea sunt supravegheate.**
25. Dacă cablul de alimentare este deteriorat, acesta trebuie înlocuit numai de către producător, un centru de service autorizat sau o altă persoană calificată.
26. Scoateți aparatul din priză înainte de curățare și ori de câte ori nu este utilizat.

**Atenție, suprafață fierbinte**

Acest aparat este proiectat pentru a fi utilizat la domiciliu și în aplicații similare, cum ar fi:

- facilități de bucătărie pentru angajați în magazine, birouri și alte medii de lucru.
- clienți în hoteluri, moteluri și alte zone rezidențiale.
- mediu de tip pensiune.





Nu scoateți cablul de alimentare din priză până când ventilatorul superior nu se oprește automat. Ventilatorul trebuie să mai funcționeze o perioadă după gătire pentru a răci aparatul.

#### CONȚINUTUL AMBALAJULUI

- Cuptor pentru pizza
- Tavă de copt
- Piatră pentru pizza
- Lopată pentru pizza
- Scoop
- Feliator de pizza
- Tăietor de aluat

#### SPECIFICAȚII

- Putere nominală de intrare: 1800 – 2200 W
- Curent nominal: 9,2 A
- Alimentare nominală: AC 220-240 V
- Frecvența nominală: 50/60 Hz
- Interval de temperatură: 80-450 C
- Cronometru: 30 min
- Diametrul maxim al pizzei: 33 cm
- Lungimea cablului de alimentare: 1 m
- Dimensiunile cuptorului: 455x477x274 mm
- Dimensiuni interioare: 341x341x126 mm
- Greutate: 15,1 kg
- Material ușă: sticlă
- Material suprafață interioară: Oțel acoperit cu aluminiu

#### GRADUL DE PROTECȚIE ÎMPOTRIVA ȘOCURILOR ELECTRICE

Clasa I - Protecția împotriva șocurilor electrice este asigurată prin izolarea de bază și prin conectarea părților inanimate ale aparatului la conductorul de protecție al rețelei.

#### DESCRIEREA PIESELOR INDIVIDUALE

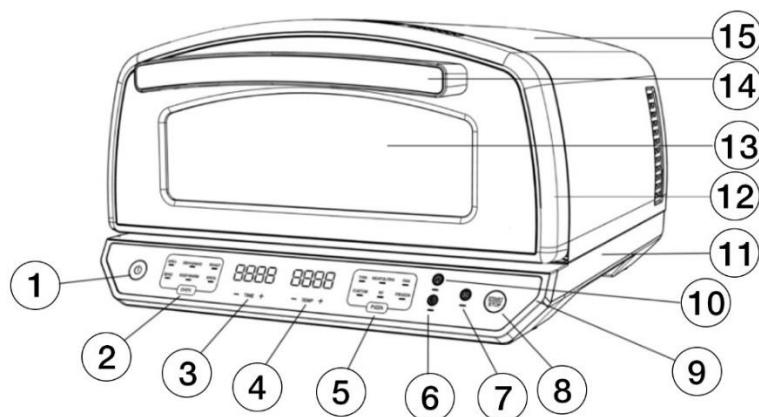

- 1) Butonul Pornit/Oprit
- 2) Funcțiile cuptorului
- 3) Timp
- 4) Temperatura
- 5) Funcția Pizza
- 6) Modul expert pizza
- 7) Alegerea încălzitorului
- 8) Buton de lumină

- 9) Butonul Start/Stop
- 10) Buton de lumină
- 11) Baza
- 12) Ușă
- 13) Fereastră de sticlă
- 14) Mâner
- 15) Carcasă metalică



Tavă pentru copt/grill



Coaja de pizza



Piatră pentru pizza



Feliator de pizza



Lopată pentru pizza



Tăietor de aluat

## DISPLAY

Afișajul panoului de control arată ora în format HH:MM în partea stângă și temperatura în 000C sau 000F Fahrenheit în partea dreaptă.

**Observație:** Apăsăți lung simultan butoanele Temp + și - pentru a schimba gradul Celsius în C sau gradul Fahrenheit în F afișat pe afișajul din dreapta.



## IMPRIMEURI

**9. Apăsăți butonul "OVEN" pentru a selecta funcțiile cuptorului:**

**Gril:** Grățiți în interior și obțineți o prăjire uniformă și aromă de grătar.

**Friptură:** Carne, legume prăjite și multe altele.

**Coacere:** utilizat pentru coacerea prăjiturilor, bunătăților, deserturilor și a altor feluri de mâncare.

**Broil:** Această funcție vă permite să prăjiți alimentele direct cu căldură de sus. Se utilizează doar elementul de încălzire superior, iar mâncarea este prăjită rapid de sus, creând o crustă crocantă.

## 10. Apăsați butonul "PIZZA" pentru a selecta funcțiile de pizza:

**Thin:** Pizza subțire, întinsă, cu o crustă crocantă.

**Napolitană:** Aluat subțire cu margini pufoase și crocante.

**Pan:** Se coace într-un vas de copt adânc sau într-o tigaie cu o crustă groasă și densă.

**Custom:** Setati timpul și temperatura după preferințe și pregătiți-vă propria pizza.

**New York:** O pizza mare, tăiată manual, cu o coacere ușoară și crustă groasă.

**Înghețat:** Transformați pizza dvs. congelată într-o capodoperă în câteva minute.

### BUTOANE DE CONTROL

#### Butonul de pornire:

După conectarea aparatului la rețeaua electrică, atingeți ușor butonul de pornire  pentru a-l porni. Apoi puteți selecta orice funcție de pe panou. Când procesul este finalizat, atingeți din nou butonul de alimentare pentru a-l opri. Când procesul de coacere/prăjire este finalizat, aparatul va emite 5 semnale acustice și afișajul va indica "END", după 1 minut aparatul va intra în modul de așteptare.

#### Butoanele TEMP "+" și "-":

Utilizați butoanele TEMPERATURA "+" și "-" pentru a regla temperatura de gătit în orice funcție. Selectați orice program și apoi reglați temperatura de coacere/grătare dacă este necesar, apoi apăsați butonul START/STOP pentru a începe procesul.

Fiecare apăsare scurtă a butoanelor "+" sau "-" modifică temperatura cu 10 °F / 5 °C. Dacă țineți apăsat butonul pentru mai mult de 2 secunde, temperatura se va modifica în trepte de 30°F/10°C.

#### Butoanele "+" și "-":

Utilizați butoanele TIME "+" și "-" pentru a seta timpul de gătit în orice funcție, selectați orice program și reglați timpul de gătit dacă este necesar, apoi apăsați butonul START/STOP pentru a porni.

**Pentru a seta ora, apăsați butonul scurt - ora va crește după 1 minut. Dacă țineți apăsat butonul pentru mai mult de 2 secunde, ora va începe să se schimbe după 5 minute.**

**COMENTARIU:** Dacă doriți să reglați temperatura sau timpul în timpul gătitului, apăsați butoanele "+" sau "-" corespunzător, aparatul va continua apoi cu aceste setări. Timpul de preîncălzire nu poate fi setat.

#### Butonul START/STOP:

După selectarea programului sau setarea temperaturii și a timpului, apăsați butonul START/STOP pentru a începe gătitul

În timpul preîncălzirii: apăsați butonul START/STOP pentru a întrerupe funcționarea, apăsați din nou pentru a o relua.

În timpul gătitului: apăsați butonul START/STOP pentru a întrerupe operațiunea, afișajul va indica timpul rămas. Apăsați din nou pentru a continua.

Pentru a schimba funcția în timpul preîncălzirii sau gătitului, apăsați mai întâi START/STOP și apoi selectați noua funcție.

**SFATURĂ:** După selectarea programului presetat, apăsați butonul START/STOP. Aparatul va începe preîncălzirea, iar afișajul va indica "PRE".

Dacă nu este necesară preîncălzirea, țineți apăsat butonul OVEN sau PIZZA timp de 3 secunde. Preîncălzirea este anulată, semnul "PRE" dispăre și afișajul indică timpul de numărătoare inversă și temperatura programului selectat. Apoi începe procesul de gătit

**NOTĂ:** Timpul de preîncălzire necesar depinde de setarea temperaturii, atunci când temperatura din interiorul cuptorului atinge temperatura setată, preîncălzirea se va opri și vă va alerta să adăugați alimente.

Când preîncălzirea este completă, aparatul emite 10 bipuri și pe afișaj apare mesajul "ADD FOOD" (ADAUGĂ ALIMENTE). Deschideți ușa, introduceți ingredientele și apoi **REȚINEȚI** să apăsați butonul START/STOP pentru a începe gătitul.

În timpul gătitului, puteți regla timpul și temperatura în orice moment cu ajutorul butoanelor "+" și "-"

**COMENTARIU:** Notificarea "ADD FOOD" va rămâne afișată timp de 10 minute, după 10 minute, dacă utilizatorii încă nu deschid ușa pentru a adăuga alimente în interior și apasă butonul START/STOP, unitatea se va opri automat din funcționare și va intra în modul de așteptare.

**Butonul OVEN (Cuptor):** În modul standby, puteți selecta următoarele funcții ale cuptorului prin atingerea ușoară a butonului OVEN (Cuptor): Grătar, coacere, prăjire, încălzire superioară.

**Butonul PIZZA:** În modul standby, puteți selecta funcția Pizza atingând ușor butonul PIZZA: Pizza subțire, pizza napolitană, pizza la tigaie, pizza New York, pizza congelată și tipul personalizat se bazează pe setările personalizate de timp și temperatură pentru pizza dorită.

**Butonul LUMINĂ:** Apăsați butonul LIGHT pentru a porni iluminatul interior timp de un minut.

**Butonul PIZZA EXPERT MODE:** După ce ați selectat programul de pizza presetat, apăsați butonul Mod expert pizza. Aparatul intră în modul Pizza Expert, ceea ce înseamnă că fiecare program va funcționa continuu timp de 30 de minute pentru a pregăti cantități mari de pizza.

Nu puteți seta ora sau temperatura în timp ce lucrați în modul Expert pizza, iar acest mod este potrivit numai pentru funcția Pizza.

**COMENTARIU:** În modul Pizza Expert, dacă nu aveți nevoie de procesul de preîncălzire, apăsați lung butonul PIZZA pentru mai mult de 3 secunde pentru a anula procesul de preîncălzire.

## ÎNAINTE DE PRIMA UTILIZARE

1. Îndepărtați toate materialele de ambalare, etichetele și banda adezivă de pe unitate.
2. Scoateți toate accesoriile din ambalaj și citiți cu atenție aceste instrucțiuni. Vă rugăm să acordați o atenție deosebită instrucțiunilor de utilizare, avertismentelor și măsurilor importante de siguranță pentru a preveni rănirea sau deteriorarea proprietății.
3. Spălați accesoriile în apă caldă cu săpun (**nu piatra de pizza**), apoi clătiți și uscați bine. Tava de copt/prăjit este sigură pentru mașina de spălat vase. **Nu** spălați **NICIODATĂ** unitatea principală în mașina de spălat vase.



Înainte de pornire, asigurați-vă că dispozitivul este conectat la rețeaua electrică. Apoi apăsați butonul de pornire

Funcții	Temperatura implicită	Temperatură reglabilă a elementului de încălzire	Temperatura reglabilă a corpului inferior	Timp implicit	Timp reglabil	Preîncălzire
<b>THIN&amp; CRISP</b>	310°C/590°F	80-400°C/ 180-750°F	80-400°C/ 180-750°F	4min	1-10min	Da
<b>NEAPOLITAN</b>	450°C/850°F	80-450°C/ 180-850°F	80-450°C/ 180-850°F	3min	1-10min	Da
<b>MR PIZZA</b>	250°C/500°F	80-400°C/ 180-750°F	80-400°C/ 180-750°F	14min	1-20min	Da
<b>CUSTOM</b>	200°C/380°F	80-450°C/ 180-850°F	80-450°C/ 180-850°F	10min	1-30min	Da
<b>NEW YORK</b>	285°C/550°F	80-400°C/ 180-750°F	80-400°C/ 180-750°F	6min	1-15min	Da
<b>CONGELAT</b>	270°C/520°F	80-400°C/ 180-750°F	80-400°C/ 180-750°F	10min	1-20min	Da
<b>GRILL</b>	300°C/570°F	100-300°C/ 200-600°F	100-300°C/ 200-600°F	2min	1-15min	Da
<b>ROAST</b>	350°C/700°F	150-350°C/ 300-700°F	150-350°C/ 300-700°F	8min	1-20min	Da
<b>BROIL</b>	200°C/500°F	200°C/500°F	200-300°C /400-600°F	10min	5-20min	Nu
<b>BAKE</b>	175°C/350°F	80-250°C/150-500°F	80-250°C/150-500°F	20min	1-120min	Da

**CURĂȚARE ȘI ÎNTREȚINERE**

- Înainte de a curăța produsul, deconectați cablul de alimentare și lăsați unitatea să se răcească complet.
- Suprafețele interioare și exterioare ale accesoriilor pot fi curățate cu o cârpă moale din bumbac sau un burete cu un detergent neutru și spălate cu apă.
- Nu utilizați perii sau obiecte dure pentru curățare, pentru a evita deteriorarea suprafeței interne a accesoriului și a stratului protector al accesoriului.
- Nu utilizați agenți de curățare toxici și caustici, precum benzină, diluanți sau lacuri.
- Piese curățate trebuie să fie uscate înainte de cablare.
- Nu curățați serpentina de încălzire.
- Nu scufundați cuptorul în niciun lichid.
- Accesoriile pot fi curățate separat. După fiecare utilizare, curățați accesoriile cu un burete sau o cârpă înmuiată într-un detergent ușor.

9. Spălați părțile care intră în contact cu alimentele cu apă caldă cu săpun și uscați. Ștergeți corpul aparatului cu o cârpă umedă. Nu spălați sau stropiți niciodată ventilatorul cu apă sau orice alt lichid.

10. Nu utilizați detergenți abrazivi, perii metalice și bureți, solvenți organici sau alți agenți și lichide agresive. Asigurați utilizarea în siguranță a accesoriilor.

11. **Nu scufundați imediat** tava de copt/grătar în apă după coacere - aceasta se poate fisura din cauza temperaturii ridicate. Se lasă mai întâi să se răcească suficient.



#### **NOTIFICARE**

**Nu scufundați niciodată piatra de pizza în apă, nu o puneți în mașina de spălat vase sau nu o clătiți sub jet de apă!!!**

**Curățați-l numai cu un răzuitor sau o perie uscată.**

**Cel mult o cârpă ușor umezită poate fi utilizată după răcire.**

**Nu utilizați niciun agent de curățare!!!**

**Piatra este foarte poroasă și poate crăpa în timpul coacerii.**

#### **SERVICII POST-VÂNZARE**

1. Compania oferă o garanție gratuită de doi ani pentru întregul aparat.

2. Data de începere a garanției este data menționată pe factură.

3. Fiecare dintre următoarele situații nu este acoperită de garanție:

- Daune cauzate de utilizarea, depozitarea și întreținerea necorespunzătoare de către consumatori.
- Daune cauzate de demontare și reparare în locuri de întreținere care nu sunt desemnate de societate.
- Nu există facturi valabile.
- Daune de forță majoră.

4. Centrul de servicii pentru clienți al companiei este încă dispus să vă ofere servicii pentru produsele care nu sunt acoperite de garanție.

5. Dacă produsul este defect, vă rugăm să contactați centrul nostru de service desemnat.

#### **DECLARAȚIE SPECIALĂ**

1. Tot conținutul acestui document a fost verificat cu atenție. În cazul oricărei neînțelegeri cu privire la imprimare sau conținut, compania își rezervă dreptul de interpretare finală.

2. În ceea ce privește îmbunătățirile tehnice ale produsului, acestea vor fi încorporate în noile instrucțiuni fără notificare prealabilă; dacă aspectul și culoarea produsului sunt modificate, produsul actual va prevala.

3. Acest produs este destinat exclusiv uzului casnic.

#### **DECLARAȚIE DE SIGURANȚĂ**

1. În orice condiții, atât timp cât încălzitorul funcționează, motorul (ventilatorul) ar trebui să funcționeze în același timp.

**COMENTARIU:** Ventilatorul pornește atunci când aparatul atinge o anumită temperatură de preîncălzire și se oprește atunci când aparatul a finalizat programul prestabilit și s-a răcit.

2. Nu acoperiți ventilatorul superior în timpul gătitului pentru a preveni supraîncălzirea.

3. În condiții de lucru, dacă deschideți ușa, acordați o atenție sporită căldurii.

Căldura ar putea provoca răniri. Protejați-vă mâinile cu mănuși groase.

4. Dacă deschideți ușa, produsul va continua să funcționeze până când veți selecta un alt program.

Aveți grijă când programul este terminat - produsul poate fi fierbinte și există riscul de arsuri.

Când procesul de lucru este finalizat, unitatea se oprește automat pentru a preveni supraîncălzirea.

5. Asigurați-vă că produsul este complet răcit înainte de curățare sau de orice intervenție în produs după procesul de lucru pentru a preveni arsurile.

6. Dacă apare o defecțiune sau o problemă, aparatul vă va alerta.

Cod de eroare	Problema
E1	Circuitul senzorului superior de temperatură deconectat
E2	Circuitul senzorului de temperatură deconectat la partea inferioară



**Eliminare:** Dacă prospectul informativ, ambalajul sau eticheta produsului conține un simbol de coș de gunoi barat, aceasta înseamnă că, în Uniunea Europeană, toate produsele electrice și electronice, bateriile și acumulatorii marcați în acest mod trebuie să fie depozitați în containere de deșeuri separate la sfârșitul duratei lor de viață. Nu aruncați aceste produse în deșeurile municipale nesortate.



**DECLARAȚIE DE CONFORMITATE**

Abacus Electric, s.r.o. declară prin prezenta că produsul SALENTE Vulcano îndeplinește cerințele standardelor și reglementărilor aplicabile tipului de echipament. Textul integral al Declarației de conformitate poate fi găsit la <http://ftp.salente.cz/ce>.

**Importator / Producător**

Abacus Electric, s.r.o.  
Planá 2, 370 01, Republica Cehă  
E-mail: [helpdesk@salente.eu](mailto:helpdesk@salente.eu)



Made in P.R.C.  
Copyright © Abacus Electric, s.r.o.  
[www.salente.eu](http://www.salente.eu)

Toate drepturile rezervate. Designul și aspectul pot fi modificate fără notificare prealabilă.

## Inhaltsübersicht

EINFÜHRUNG .....	49
DIE AKTUELLESTE VERSION DES BENUTZERHANDBUCHS.....	49
SICHERHEITSWARNUNGEN UND -ANWEISUNGEN.....	49
VERPACKUNGSINHALT .....	50
SPEZIFIKATIONEN.....	50
GRAD DES SCHUTZES GEGEN ELEKTRISCHEN SCHLAG.....	50
BESCHREIBUNG DER EINZELTEILE .....	51
MITGLIEDSCHAFT .....	51
ANZEIGE .....	52
PRINZEN .....	52
STEUERTASTEN .....	52
VOR DER ERSTEN BENUTZUNG .....	54
KOCHFUNKTIONEN .....	54
REINIGUNG UND WARTUNG.....	55
SERVICE NACH DEM VERKAUF .....	55
BESONDERE ERKLÄRUNG.....	55
SICHERHEITSERKLÄRUNG.....	56
PROBLEMBEHEBUNG .....	56

- Bevor Sie dieses Produkt in Betrieb nehmen, lesen Sie bitte die gesamte Gebrauchsanweisung sorgfältig bis zum Ende durch, auch wenn Sie mit der Verwendung eines ähnlichen Produkts bereits vertraut sind.
- Bewahren Sie dieses Benutzerhandbuch zum späteren Nachschlagen auf - es ist ein wesentlicher Bestandteil des Produkts und kann wichtige Hinweise zur Inbetriebnahme, Bedienung und Pflege des Produkts enthalten.
- Vergewissern Sie sich, dass auch andere Personen, die das Gerät benutzen werden, diese Bedienungsanleitung lesen.
- Wenn Sie dieses Gerät an andere weitergeben, verschenken oder verkaufen, geben Sie ihnen bitte diese Gebrauchsanweisung zusammen mit dem Produkt und erinnern Sie sie daran, sie zu lesen.
- Für die Dauer der Garantie empfehlen wir Ihnen, die Originalverpackung des Produkts aufzubewahren - so ist das Gerät beim Transport optimal geschützt.

**DIE AKTUELLESTE VERSION DES BENUTZERHANDBUCHS**

Aufgrund der ständigen Produktinnovationen und Gesetzesänderungen bei Salente finden Sie die aktuellste Version dieser Gebrauchsanweisung immer auf der Website [www.salente.eu](http://www.salente.eu) oder indem Sie einfach den unten abgebildeten QR-Code mit Ihrem Mobiltelefon scannen:

**SICHERHEITSWARNUNGEN UND -ANWEISUNGEN**

**Bevor Sie das Produkt zum ersten Mal benutzen, lesen Sie bitte diese Bedienungsanleitung sorgfältig durch.**

- 1. Setzen Sie das Gerät keinem Tropf- oder Spritzwasser aus. Nicht mit Wasser oder anderen Flüssigkeiten besprühen oder abspülen. Tauchen Sie es nicht in Wasser oder andere Flüssigkeiten, auch nicht teilweise.**
2. Bevor Sie dieses Produkt benutzen, entwirren Sie das Netzkabel, um einen möglichen Unfall zu vermeiden.
3. Die Oberfläche des Geräts kann während des Betriebs und nach dem Ausschalten sehr heiß sein. Berühren Sie es nicht mit bloßen Händen, es besteht Verbrennungsgefahr.
- 4. Verwenden Sie dieses Produkt nur mit äußerster Vorsicht in Gegenwart von Kindern. Kinder dürfen dieses Produkt nicht ohne Aufsicht von Erwachsenen verwenden.**
5. Behandeln Sie den Stecker nicht grob. Ziehen Sie das Kabel nicht ruckartig heraus - es besteht die Gefahr eines Stromschlags oder von Funkenbildung.
6. Lassen Sie das Kabel nicht über die Tischkante hängen und legen Sie es nicht auf eine heiße Oberfläche.
7. Wenn das Kabel oder der Stecker beschädigt ist, verwenden Sie das Gerät nicht und wenden Sie sich an den Kundendienst.
8. Wenn das Netzkabel beschädigt ist, muss es durch den Hersteller oder einen Fachmann ersetzt werden, um Gefahren zu vermeiden.
9. Beschädigen, knicken, dehnen oder verdrehen Sie das Netzkabel nicht; stellen Sie keine schweren Gegenstände auf das Netzkabel und verdrehen Sie es nicht.
10. Wenn das Gerät nicht benutzt wird, ziehen Sie den Stecker aus der Steckdose. Dadurch wird die Gefahr von Verletzungen oder Bränden verringert.
11. Verwenden Sie nur Originalzubehör.
12. Das Produkt muss in einer trockenen Umgebung aufgestellt werden, es ist nicht für die Verwendung im Freien vorgesehen.
13. Achten Sie auf die Belüftung. Lassen Sie rund um das Gerät auf allen Seiten mindestens 15 cm Freiraum.
14. Lagern Sie das Produkt an einem stabilen Ort und halten Sie es von brennbaren Materialien fern.
15. In dem Gerät dürfen nur zum Verzehr bestimmte Lebensmittel gegart werden. Legen Sie keine großen Lebensmittelstücke oder Metallgegenstände hinein.
16. Stecken Sie keine Fremdkörper wie Papier, Kunststoff, Textilien oder brennbare Gegenstände in das Gerät.
17. Trennen Sie das Gerät vom Netz und lassen Sie es abkühlen, bevor Sie es tragen oder reparieren.
18. Seien Sie besonders vorsichtig, wenn Sie die Tür während des Betriebs öffnen. Verbrennungen durch heiße Luft oder Flüssigkeit können auftreten.
19. Decken Sie das obere Gebläse und die Lüftungsöffnungen nicht ab.
20. Dieses Produkt ist nur für den Heimgebrauch bestimmt. Verwenden Sie dieses Produkt nicht für einen anderen als den angegebenen Zweck.
21. Reparaturen dürfen nur von qualifiziertem Personal durchgeführt werden.
22. Dieses Gerät kann nicht über eine externe Zeitschaltuhr oder eine separate Fernbedienung gesteuert werden.
23. Verwenden Sie dieses Gerät nicht zum Frittieren.
- 24. Das Gerät darf nicht von Kindern oder Personen mit eingeschränkten körperlichen, sensorischen oder geistigen Fähigkeiten benutzt werden, wenn sie nicht beaufsichtigt werden.**
25. Wenn das Netzkabel beschädigt ist, darf es nur durch den Hersteller, ein autorisiertes Service-Center oder eine andere qualifizierte Person ersetzt werden.
26. Ziehen Sie den Netzstecker, bevor Sie das Gerät reinigen und wenn es nicht in Gebrauch ist.



#### **Vorsicht, heiße Oberfläche**

Dieses Gerät ist für den Einsatz im Haushalt und ähnliche Anwendungen wie z. B.:

- Kücheneinrichtungen für Mitarbeiter in Geschäften, Büros und anderen Arbeitsumgebungen.
- Kunden in Hotels, Motels und anderen Wohngebieten.
- Gasthausähnliche Umgebung.



**Ziehen Sie den Netzstecker nicht aus der Steckdose, bevor der obere Ventilator automatisch stoppt. Der Ventilator muss nach dem Backen noch некоторое Zeit weiterlaufen, um das Gerät zu kühlen.**

#### **VERPACKUNGSGEHALT**

- Pizza pec
- Backblech
- Pizza kämen
- Pizzaschaufel
- Schaufel
- Pizzaschneider
- Teigausstecher

#### **SPEZIFIKATIONEN**

- Nennleistungsaufnahme: 1800 – 2200 W
- Nennstrom: 9,2 A
- Nennstromversorgung: AC 220-240 V
- Nennfrequenz: 50/60 Hz
- Temperaturbereich: 80-450 C
- Zeitschaltuhr: 30 Minuten
- Maximaler Pizzadurchmesser: 33 cm
- Länge des Stromkabels: 1 m
- Abmessungen des Ofens: 455x477x274 mm
- Innere Abmessungen: 341x341x126 mm
- Gewicht: 15,1 kg
- Material der Tür: Glas
- Material der Innenfläche: Aluminiumbeschichteter Stahl

#### **GRAD DES SCHUTZES GEGEN ELEKTRISCHEN SCHLAG**

Klasse I - Der Schutz gegen elektrischen Schlag wird durch die Basisisolierung und durch den Anschluss der unbelebten Teile des Geräts an den Netzschutzleiter gewährleistet.

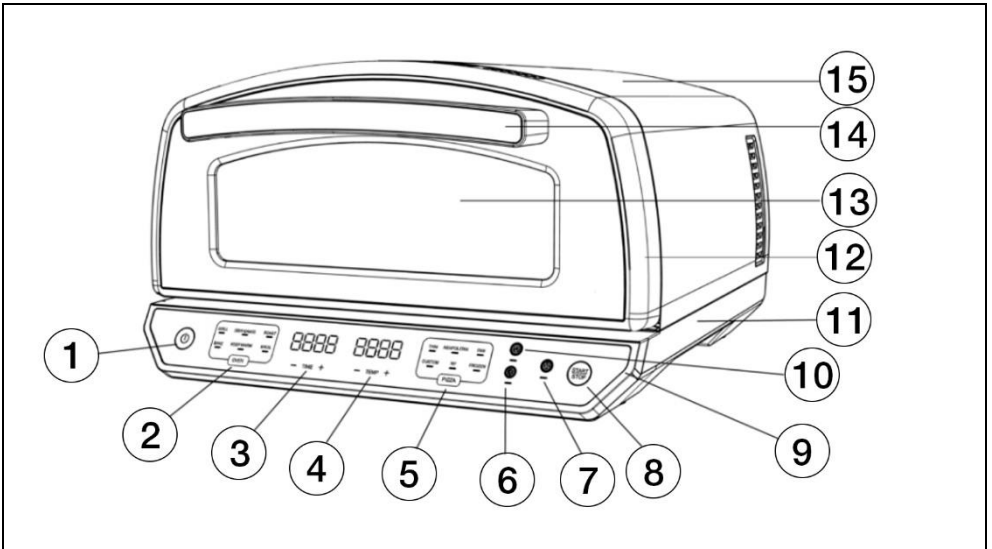

- 1) Ein/Aus-Taste
- 2) Funktionen des Backofens
- 3) Zeit
- 4) Temperatur
- 5) Pizza-Funktion
- 6) Pizza-Experten-Modus
- 7) Wahl der Heizung
- 8) Licht-Taste

- 9) Start/Stopp-Taste
- 10) Licht-Taste
- 11) Basis
- 12) Tür
- 13) Glasfenster
- 14) Handgriff
- 15) Metallgehäuse

MITGLIEDSCHAFT

 <p style="text-align: center;">Back-/Grillschale</p>	 <p style="text-align: center;">Pizzaschale</p>
 <p style="text-align: center;">Pizza kämen</p>	 <p style="text-align: center;">Pizzaschneider</p>
 <p style="text-align: center;">Pizzaschaufel</p>	 <p style="text-align: center;">Teigausstecher</p>

## ANZEIGE

Das Display des Bedienfelds zeigt auf der linken Seite die Uhrzeit im Format HH:MM und auf der rechten Seite die Temperatur in 000C oder 000F Fahrenheit an.

**Poznámka:** Drücken Sie gleichzeitig lange auf die Tasten Temp + und -, um die auf dem rechten Display angezeigte Gradzahl Celsius in C oder Fahrenheit in F zu ändern.



## PRINZEN

**11. Drücken Sie die Taste "OVEN", um die Backofenfunktionen zu wählen:**

**Gril:** Grillen Sie drinnen und erhalten Sie ein gleichmäßiges Anbraten und Grillaroma.

**Roast:** Fleisch, gebratenes Gemüse und mehr.

**Backen:** zum Backen von Kuchen, Leckereien, Desserts und anderen Gerichten.

**Braten:** Diese Funktion ermöglicht das direkte Grillen von Lebensmitteln mit Hitze von oben. Nur das obere Heizelement wird verwendet und die Speisen werden schnell von oben angebraten, wodurch eine knusprige Kruste entsteht.

**12. Drücken Sie die Taste "PIZZA", um die Pizzafunktionen auszuwählen:**

**Thin:** Dünne, gestreckte Pizza mit knuspriger Kruste.

**Neapolitan:** Dünner Teig mit fluffigem und knusprigem Rand.

**Pan:** Er wird in einer tiefen Auflaufform oder in einer Pfanne mit einer dicken, dichten Kruste gebacken.

**Custom:** Stellen Sie die Zeit und die Temperatur nach Ihren Wünschen ein und bereiten Sie Ihre eigene Pizza zu.

**New York:** Eine große, handgeschnittene Pizza mit leicht gebackener, dicker Kruste.

**Frozen:** Verwandeln Sie Ihre Tiefkühlpizza in Minutenschnelle in ein Meisterwerk.

## STEUERTASTEN

**Einschalttaste:**

Nachdem Sie das Gerät an das Stromnetz angeschlossen haben, berühren Sie leicht die Einschalttaste , um das Gerät einzuschalten. Sie können dann eine beliebige Funktion auf dem Bedienfeld auswählen. Wenn der Vorgang abgeschlossen ist, tippen Sie erneut auf den Netzschalter, um das Gerät auszuschalten. Nach Beendigung des Back-/Grillvorgangs ertönt ein 5-maliges Signalton und auf dem Display erscheint "END", nach 1 Minute schaltet das Gerät in den Standby-Modus.

**TEMP-Tasten "+" und "-":**

Verwenden Sie die Tasten TEMPERATUR "+" und "-", um die Gartemperatur in jeder Funktion einzustellen. Wählen Sie ein beliebiges Programm aus, stellen Sie gegebenenfalls die Back-/Grilltemperatur ein und drücken Sie dann die Taste START/STOP, um den Vorgang zu starten.

Jeder kurze Druck auf die Tasten "+" oder "-" verändert die Temperatur um 10 °F / 5 °C. Wenn Sie die Taste länger als 2 Sekunden gedrückt halten, ändert sich die Temperatur in Schritten von 30°F/10°C.

**Die Schaltflächen "+" und "-":**

Verwenden Sie die Tasten TIME "+" und "-", um die Garzeit in jeder Funktion einzustellen, wählen Sie ein beliebiges Programm und passen Sie die Garzeit gegebenenfalls an, drücken Sie dann die Taste START/STOP, um zu starten.

**Um die Zeit einzustellen, drücken Sie kurz die Taste - die Zeit wird nach 1 Minute erhöht. Wenn Sie die Taste länger als 2 Sekunden gedrückt halten, beginnt die Zeit nach 5 Minuten zu laufen.**

**KOMMENTAR:** Wenn Sie während des Garvorgangs die Temperatur oder die Zeit einstellen möchten, drücken Sie die Tasten "+" oder "-", das Gerät fährt dann mit diesen Einstellungen fort. Die Vorwärmzeit kann nicht eingestellt werden.

#### **START/STOP-Taste:**

Nach der Auswahl des Programms oder der Einstellung von Temperatur und Zeit, drücken Sie die START/STOP-Taste, um den Garvorgang zu starten.

Während des Vorheizens: Drücken Sie die START/STOP-Taste, um den Betrieb zu unterbrechen, drücken Sie erneut, um fortzufahren.

Während des Garvorgangs: Drücken Sie die Taste START/STOP, um den Vorgang zu unterbrechen; auf dem Display wird die verbleibende Zeit angezeigt. Drücken Sie erneut, um fortzufahren.

Um die Funktion während des Vorheizens oder Garens zu ändern, drücken Sie zuerst START/STOP und wählen Sie dann die neue Funktion.

**TIPPS:** Nachdem Sie das voreingestellte Programm ausgewählt haben, drücken Sie die Taste START/STOP. Das Gerät beginnt mit dem Vorheizen und auf dem Display erscheint "PRE".

Wenn kein Vorheizen erforderlich ist, halten Sie die Taste OVEN oder PIZZA 3 Sekunden lang gedrückt. Das Vorheizen wird abgebrochen, das "PRE"-Zeichen verschwindet und das Display zeigt die Countdown-Zeit und die Temperatur des gewählten Programms an. Dann beginnt der Kochvorgang

**HINWEIS:** Die erforderliche Vorheizzeit hängt von der eingestellten Temperatur ab. Wenn die Temperatur im Ofen die eingestellte Temperatur erreicht, wird das Vorheizen beendet und Sie werden darauf hingewiesen, dass Sie die Speisen einfüllen sollen.

Wenn das Vorheizen abgeschlossen ist, gibt das Gerät 10 Pieptöne ab und auf dem Display erscheint die Meldung "FOOD ADD". Öffnen Sie die Tür, legen Sie die Zutaten ein und **vergessen Sie dann nicht**, die START/STOP-Taste zu drücken, um den Garvorgang zu starten.

Während des Garens können Sie die Zeit und die Temperatur jederzeit mit den Tasten "+" und "-" einstellen

**KOMMENTAR:** Die Meldung "ADD FOOD" (Lebensmittel hinzufügen) wird 10 Minuten lang angezeigt. Wenn der Benutzer nach 10 Minuten immer noch nicht die Tür öffnet, um Lebensmittel hinzuzufügen, und die START/STOP-Taste drückt, stellt das Gerät automatisch den Betrieb ein und geht in den Standby-Modus.

**OVEN-Taste:** Im Standby-Modus können Sie durch leichtes Berühren der Taste OVEN die folgenden Ofenfunktionen auswählen: Grillen, Backen, Braten, Oberhitze.

**PIZZA-Taste:** Im Standby-Modus können Sie die Pizza-Funktion durch leichtes Berühren der PIZZA-Taste auswählen: Dünne Pizza, Neapolitanische Pizza, Pfannepizza, New Yorker Pizza, Tiefkühlpizza und benutzerdefinierte Typen basieren auf benutzerdefinierten Zeit- und Temperatureinstellungen für die gewünschte Pizza.

**LIGHT-Taste:** Drücken Sie die LIGHT-Taste, um die Innenbeleuchtung für eine Minute einzuschalten.

**Taste PIZZA EXPERT MODE:** Sobald Sie das voreingestellte Pizzaprogramm ausgewählt haben, drücken Sie die Taste Pizza-Expertenmodus. Das Gerät schaltet in den Pizza-Experten-Modus, d. h. jedes Programm läuft 30 Minuten lang ununterbrochen, um große Mengen an Pizzen zuzubereiten.

Im Modus Pizza-Experte können Sie weder die Zeit noch die Temperatur einstellen, und dieser Modus ist nur für die Pizza-Funktion geeignet.

**KOMMENTAR:** Wenn Sie den Vorheizvorgang im Pizzaexpertenmodus nicht benötigen, drücken Sie die PIZZA-Taste länger als 3 Sekunden, um den Vorheizvorgang abzubrechen.

**VOR DER ERSTEN BENUTZUNG**

- Entfernen Sie sämtliches Verpackungsmaterial, Etiketten und Klebeband von dem Gerät.
- Nehmen Sie das gesamte Zubehör aus der Verpackung und lesen Sie diese Anleitung sorgfältig durch. Bitte beachten Sie besonders die Betriebsanleitung, Warnhinweise und wichtigen Sicherheitsvorkehrungen, um Verletzungen oder Sachschäden zu vermeiden.
- Waschen Sie das Zubehör in warmem Seifenwasser (**nicht den Pizzastein**), spülen Sie es ab und trocknen Sie es gründlich. Das Back-/Grillblech ist spülmaschinenfest. Waschen Sie das Hauptgerät **NIEMLS** in der Spülmaschine.

**KOCHFUNKTIONEN**

Vergewissern Sie sich vor dem Einschalten, dass das Gerät mit dem Stromnetz verbunden ist. Drücken Sie dann die Einschalttaste



Funktionen	Standard-Temperatur	Einstellbare Heizelementtemperatur	Untere Körpertemperatur Einstellbare Temperatur	Standardzeit	Einstellbare Zeit	Vorwärmen
<b>THIN &amp; CRISP</b>	310°C/590 °F	80-400°C/ 180-750°F	80-400°C/ 180-750°F	4min	1-10min	Ja
<b>NEAPOLITAN</b>	450°C/850 °F	80-450°C/ 180-850°F	80-450°C/ 180-850°F	3min	1-10min	Ja
<b>PAN PIZZA</b>	250°C/500 °F	80-400°C/ 180-750°F	80-400°C/ 180-750°F	14min	1-20min	Ja
<b>CUSTOM</b>	200°C/380 °F	80-450°C/ 180-850°F	80-450°C/ 180-850°F	10min	1-30min	Ja
<b>NEW YORK</b>	285°C/550 °F	80-400°C/ 180-750°F	80-400°C/ 180-750°F	6min	1-15min	Ja
<b>FROZEN</b>	270°C/520 °F	80-400°C/ 180-750°F	80-400°C/ 180-750°F	10min	1-20min	Ja
<b>GRILL</b>	300°C/570 °F	100-300°C/ 200-600°F	100-300°C/ 200-600°F	2min	1-15min	Ja
<b>ROAST</b>	350°C/700 °F	150-350°C/ 300-700°F	150-350°C/ 300-700°F	8min	1-20min	Ja
<b>BROIL</b>	200°C/500 °F	200°C/500°F	200-300°C /400-600°F	10min	5-20min	Nein
<b>BAKE</b>	175°C/350 °F	80-250°C/150-500°F	80-250°C/150-500°F	20min	1-120min	Ja

## REINIGUNG UND WARTUNG

1. Ziehen Sie vor der Reinigung des Geräts das Netzkabel ab und lassen Sie das Gerät vollständig abkühlen.
2. Die Innen- und Außenflächen des Zubehörs können mit einem weichen Baumwolltuch oder Schwamm mit einem neutralen Reinigungsmittel gereinigt und mit Wasser abgespült werden.
3. Verwenden Sie zur Reinigung keine harten Bürsten oder Gegenstände, um die Innenfläche des Zubehörs und die Schutzschicht des Zubehörs nicht zu beschädigen.
4. Verwenden Sie keine giftigen und ätzenden Reinigungsmittel wie Benzin, Verdüner oder Polituren.
5. Gereinigte Teile müssen vor der Verdrahtung trocken abgewischt werden.
6. Reinigen Sie das Heizregister nicht.
7. Tauchen Sie den Backofen nicht in Flüssigkeiten ein.
8. Das Zubehör kann separat gereinigt werden. Reinigen Sie das Zubehör nach jedem Gebrauch mit einem mit einem milden Reinigungsmittel getränkten Schwamm oder Tuch.
9. Mit Lebensmitteln in Berührung kommende Teile mit warmem Seifenwasser waschen und abtrocknen. Wischen Sie das Gehäuse des Geräts mit einem feuchten Tuch ab. Waschen oder bespritzen Sie den Ventilator niemals mit Wasser oder einer anderen Flüssigkeit.
10. Verwenden Sie keine Scheuermittel, Metallbürsten und -schwämme, organische Lösungsmittel oder andere Mittel und aggressive Flüssigkeiten. Sorgen Sie für eine sichere Verwendung des Zubehörs.
11. **Tauchen** Sie das Back-/Grillblech nach dem Backen **nicht sofort** in Wasser ein - es könnte aufgrund der hohen Temperatur reißen. Lassen Sie es zunächst ausreichend abkühlen.



### HINWEIS

**Tauchen Sie den Pizzastein niemals in Wasser, geben Sie ihn nicht in die Spülmaschine und spülen Sie ihn nicht unter fließendem Wasser ab!!!**

**Reinigen Sie sie nur mit einem Schaber oder einer trockenen Bürste.**

**Nach dem Abkühlen kann allenfalls ein leicht angefeuchtetes Tuch verwendet werden.**

**Verwenden Sie keine Reinigungsmittel!!!**

**Der Stein ist sehr porös und kann beim Backen reißen.**

## SERVICE NACH DEM VERKAUF

1. Das Unternehmen bietet eine kostenlose zweijährige Garantie auf das gesamte Gerät.
2. Das Datum des Beginns der Garantie ist das auf der Rechnung angegebene Datum.
3. Jede der folgenden Situationen ist nicht von der Garantie abgedeckt:
  - Schäden, die durch unsachgemäße Verwendung, Lagerung und Wartung durch Verbraucher verursacht werden.
  - Schäden, die durch Demontage und Reparaturen an nicht vom Unternehmen benannten Wartungsstellen verursacht werden.
  - Keine gültigen Rechnungen.
  - Schäden durch höhere Gewalt.
4. Das Kundendienstzentrum des Unternehmens ist nach wie vor bereit, Ihnen einen Service für Produkte zu bieten, die nicht unter die Garantie fallen.
5. Wenn das Produkt defekt ist, wenden Sie sich bitte an das von uns benannte Service-Center.

## BESONDERE ERKLÄRUNG

1. Der gesamte Inhalt dieses Dokuments wurde sorgfältig geprüft. Im Falle von Missverständnissen bezüglich des Drucks oder des Inhalts behält sich das Unternehmen das Recht auf eine endgültige Auslegung vor.
2. Soweit es sich um technische Verbesserungen des Produkts handelt, werden diese ohne Vorankündigung in die neue Gebrauchsanweisung eingearbeitet; bei Änderungen des Aussehens und der Farbe des Produkts ist das aktuelle Produkt maßgebend.
3. Dieses Produkt ist nur für den Heimgebrauch bestimmt.

## SICHERHEITSERKLÄRUNG

1. Solange das Heizgerät in Betrieb ist, sollte der Motor (Gebläse) unter allen Bedingungen gleichzeitig laufen.

**KOMMENTAR:** Das Gebläse schaltet sich ein, wenn das Gerät eine bestimmte Vorwärmtemperatur erreicht hat, und schaltet sich aus, wenn das Gerät das voreingestellte Programm beendet hat und abgekühlt ist.

2. Decken Sie das obere Gebläse während des Kochens nicht ab, um eine Überhitzung zu vermeiden.

3. Wenn Sie unter Arbeitsbedingungen die Tür öffnen, achten Sie besonders auf die Hitze.

Die Hitze könnte zu Verletzungen führen. Schützen Sie Ihre Hände mit dicken Handschuhen.

4. Wenn Sie die Tür öffnen, läuft das Gerät weiter, bis Sie ein anderes Programm wählen.

Seien Sie vorsichtig, wenn das Programm beendet ist - das Produkt kann heiß sein und es besteht die Gefahr von Verbrennungen. Nach Beendigung des Arbeitsprozesses schaltet sich das Gerät automatisch ab, um eine Überlastung zu vermeiden.

5. Vergewissern Sie sich, dass das Produkt vollständig abgekühlt ist, bevor Sie es reinigen oder nach dem Arbeitsprozess in das Produkt eingreifen, um Verbrennungen zu vermeiden.

6. Wenn eine Störung oder ein Problem auftritt, werden Sie vom Gerät gewarnt.

## PROBLEMBEBEHUNG

Fehlercode	Das Problem
E1	Unterbrochener oberer Temperatursensorkreislauf
E2	Abgetrennter Temperatursensorkreislauf an der Unterseite



**Beseitigung:** Wenn die Packungsbeilage, die Verpackung oder das Produktetikett ein durchgestrichenes Mülltonnensymbol enthält, bedeutet dies, dass in der Europäischen Union alle auf diese Weise gekennzeichneten elektrischen und elektronischen Produkte, Batterien und Akkus am Ende ihrer Lebensdauer in getrennte Abfallbehälter gegeben werden müssen. Diese Produkte dürfen nicht im unsortierten Siedlungsabfall entsorgt werden.



### KONFORMITÄTSERKLÄRUNG

Abacus Electric, s.r.o. erklärt hiermit, dass das Produkt SALENTE Vulcano den Anforderungen der für den Gerätetyp geltenden Normen und Vorschriften entspricht. Den vollständigen Text der Konformitätserklärung finden Sie unter <http://ftp.salente.cz/ce>.

#### Importeur / Hersteller

Abacus Electric, s.r.o.

Planá 2, 370 01, Tschechische Republik

E-Mail: [helpdesk@salente.eu](mailto:helpdesk@salente.eu)

Made in P.R.C.

Copyright © Abacus Electric, s.r.o.

[www.salente.eu](http://www.salente.eu)



Alle Rechte vorbehalten. Design und Aussehen können ohne vorherige Ankündigung geändert werden.

## Indice dei contenuti

INTRODUZIONE .....	58
LA VERSIONE PIÙ AGGIORNATA DEL MANUALE D'USO.....	58
AVVERTENZE E ISTRUZIONI DI SICUREZZA .....	58
CONTENUTO DELL'IMBALLAGGIO .....	59
SPECIFICHE .....	59
GRADO DI PROTEZIONE CONTRO LE SCOSSE ELETTRICHE.....	59
DESCRIZIONE DELLE SINGOLE PARTI.....	59
MEMBRI .....	60
DISPLAY .....	60
STAMPE.....	60
PULSANTI DI CONTROLLO .....	61
PRIMA DEL PRIMO UTILIZZO.....	62
FUNZIONI DI COTTURA .....	63
PULIZIA E MANUTENZIONE.....	63
SERVIZIO POST VENDITA.....	64
DICHIARAZIONE SPECIALE.....	64
DICHIARAZIONE DI SICUREZZA.....	64
RISOLUZIONE DEI PROBLEMI .....	65

- Prima di mettere in funzione il prodotto, leggere attentamente l'intero manuale d'uso fino alla fine, anche se si ha familiarità con l'uso di un prodotto simile in passato.
- Conservare il presente manuale d'uso per future consultazioni: è parte integrante del prodotto e può contenere importanti istruzioni per la messa in funzione, il funzionamento e la cura del prodotto.
- Assicurarsi che le persone che utilizzeranno l'apparecchio leggano il presente manuale d'uso.
- Se regalate, donate o vendete questo apparecchio a terzi, consegnate loro questo manuale d'uso insieme al prodotto e ricordate loro di leggerlo.
- Per la durata della garanzia, si consiglia di conservare l'imballaggio originale del prodotto, che proteggerà al meglio l'apparecchio durante il trasporto.

**LA VERSIONE PIÙ AGGIORNATA DEL MANUALE D'USO**

A causa delle continue innovazioni dei prodotti Salente e dei cambiamenti legislativi, è sempre possibile trovare la versione più aggiornata di questo manuale d'uso sul sito web [www.salente.eu](http://www.salente.eu) o semplicemente scansionando il codice QR riportato di seguito con il proprio telefono cellulare:

**AVVERTENZE E ISTRUZIONI DI SICUREZZA**

**Prima di utilizzare il prodotto per la prima volta, leggere attentamente il presente manuale d'uso.**

- 1. Non esporre l'apparecchio a gocce o spruzzi d'acqua. Non spruzzare o sciacquare con acqua o altri liquidi. Non immergerlo in acqua o in altri liquidi, nemmeno parzialmente.**
2. Prima di utilizzare il prodotto, assicurarsi di districare il cavo di alimentazione per evitare possibili incidenti.
3. La superficie del dispositivo può essere molto calda durante il funzionamento e dopo lo spegnimento. Non toccarlo a mani nude, c'è il rischio di ustioni.
- 4. Utilizzare il prodotto con estrema cautela in presenza di bambini. I bambini non devono utilizzare questo prodotto senza la supervisione di un adulto.**
5. Non maneggiare la spina in modo brusco. Non estrarre il cavo con uno strattone: rischio di scosse elettriche o scintille.
6. Non lasciare il cavo sospeso sul bordo del tavolo e non collocarlo su una superficie calda.
7. Se il cavo o la spina sono danneggiati, non utilizzare il dispositivo e contattare il servizio di assistenza.
8. Se il cavo di alimentazione è danneggiato, deve essere sostituito dal produttore o da un professionista per evitare pericoli.
9. Non danneggiare, piegare, allungare o torcere il cavo di alimentazione; non collocare oggetti pesanti sul cavo di alimentazione e non torcerlo.
10. Quando il dispositivo non è in uso, rimuovere la spina dalla presa. In questo modo si riduce il rischio di lesioni o incendi.
11. Utilizzare solo accessori originali.
12. Il prodotto deve essere collocato in un ambiente asciutto, non è destinato all'uso esterno.
13. Occuparsi della ventilazione. Lasciare almeno 15 cm di spazio libero intorno all'apparecchio su tutti i lati.
14. Conservare il prodotto in un luogo stabile e tenerlo lontano da materiali infiammabili.
15. Nell'unità di prodotto possono essere cucinati solo alimenti destinati al consumo. Non mettere all'interno grandi pezzi di cibo o oggetti metallici.
16. Non inserire nel dispositivo oggetti estranei come carta, plastica, tessuti o materiali infiammabili.
17. Scollegare l'unità e lasciarla raffreddare prima di trasportarla o ripararla.
18. Fare molta attenzione quando si apre lo sportello durante il funzionamento. Possono verificarsi ustioni dovute all'aria o al liquido caldo.
19. Non coprire la ventola superiore o le prese d'aria.
20. Questo prodotto è destinato esclusivamente all'uso domestico. Non utilizzare questo prodotto per scopi diversi da quelli specificati.
21. Le riparazioni devono essere effettuate esclusivamente da personale qualificato.
22. Questo apparecchio non può essere controllato da un timer esterno o da un telecomando separato.
23. Non utilizzare questo apparecchio per friggere.
- 24. L'apparecchio non deve essere utilizzato da bambini o da persone con ridotte capacità fisiche, sensoriali o mentali, a meno che non siano sorvegliati.**
25. Se il cavo di alimentazione è danneggiato, deve essere sostituito solo dal produttore, da un centro di assistenza autorizzato o da un'altra persona qualificata.
26. Scollegare l'apparecchio prima di pulirlo e ogni volta che non viene utilizzato.

**Attenzione, superficie calda**

- Questo apparecchio è progettato per l'uso domestico e per applicazioni simili, come ad esempio:
- cucina per i dipendenti di negozi, uffici e altri ambienti di lavoro.
  - clienti in hotel, motel e altre aree residenziali.



- ambiente tipo pensione.



**Non scollegare il cavo di alimentazione dalla presa finché la ventola superiore non si arresta automaticamente. La ventola deve continuare a funzionare per un certo tempo dopo la cottura per raffreddare l'apparecchio.**

#### CONTENUTO DELL'IMBALLAGGIO

- Forno per pizza
- Teglia da forno
- Pietra per pizza
- Pala per pizza
- Scoop
- Affettatrice per pizza
- Tagliapasta

#### SPECIFICHE

- Potenza nominale in ingresso: 1800 – 2200 W
- Corrente nominale: 9,2 A
- Alimentazione nominale: AC 220-240 V
- Frequenza nominale: 50/60 Hz
- Intervallo di temperatura: 80-450 C
- Timer: 30 min
- Diametro massimo della pizza: 33 cm
- Lunghezza del cavo di alimentazione: 1 m
- Dimensioni del forno: 455x477x274 mm
- Dimensioni interne: 341x341x126 mm
- Peso: 15,1 kg
- Materiale della porta: vetro
- Materiale della superficie interna: Acciaio rivestito in alluminio

#### GRADO DI PROTEZIONE CONTRO LE SCOSSE ELETTRICHE

Classe I - La protezione contro le scosse elettriche è garantita da un isolamento di base e dal collegamento delle parti inanimate dell'apparecchio al conduttore di protezione della rete.

#### DESCRIZIONE DELLE SINGOLE PARTI

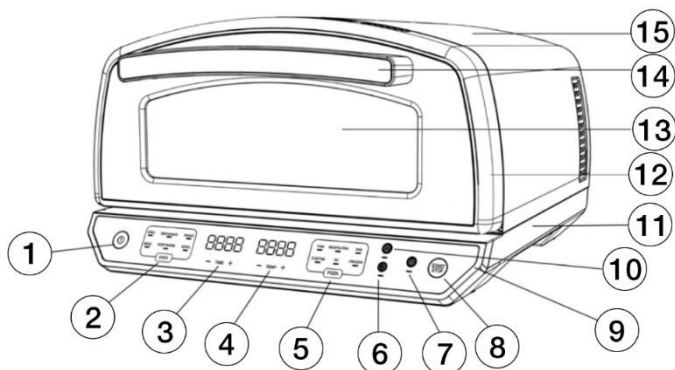

- 1) Pulsante di accensione/spengimento
- 2) Funzioni del forno
- 3) Tempo
- 4) Temperatura
- 5) Funzione pizza
- 6) Modalità esperto di pizza
- 7) Scelta del riscaldatore
- 8) Pulsante luce

- 9) Pulsante di avvio/arresto
- 10) Pulsante luce
- 11) Base
- 12) Porta
- 13) Finestra di vetro
- 14) Maniglia
- 15) Involucro metallico



Vassoio per cottura/grigliatura



Buccia di pizza



Pietra per pizza



Affettatrice per pizza



Pala per pizza



Tagliapasta

## DISPLAY

Il display del pannello di controllo mostra l'ora in formato HH:MM sul lato sinistro e la temperatura in 000C o 000F Fahrenheit sul lato destro.

**Osservazione:** Premere a lungo i pulsanti Temp + e - contemporaneamente per modificare i gradi Celsius in C o Fahrenheit in F visualizzati sul display di destra.



## STAMPE

**13. Premere il pulsante "FORNO" per selezionare le funzioni del forno:**

**La griglia:** Grigliate in casa per ottenere una cottura uniforme e un sapore di griglia.

**Arrosto:** Carne, verdure arrosto e altro ancora.

**Cuocere:** si usa per cuocere torte, dolcetti, dessert e altri piatti.

**Brogliare:** Questa funzione consente di grigliare i cibi direttamente con il calore dall'alto. Viene utilizzato solo l'elemento riscaldante superiore e il cibo viene scottato rapidamente dall'alto, creando una crosta croccante.

#### 14. Premere il pulsante "PIZZA" per selezionare le funzioni della pizza:

**Sottile:** Pizza sottile e allungata con crosta croccante.

**Napoletano:** Pasta sottile con bordi morbidi e croccanti.

**Signore:** Si cuoce in una teglia profonda o in una padella con una crosta spessa e densa.

**Custom:** Impostate il tempo e la temperatura che preferite e preparate la vostra pizza.

**New York:** Una pizza grande, tagliata a mano, con una cottura leggera e una crosta spessa.

**Congelato:** Trasformate la vostra pizza surgelata in un capolavoro in pochi minuti.

#### PULSANTI DI CONTROLLO

##### Pulsante di accensione:

Dopo aver collegato l'apparecchio alla rete elettrica, toccare leggermente il pulsante di accensione  per accenderlo. È quindi possibile selezionare qualsiasi funzione del pannello. Al termine del processo, toccare nuovamente il pulsante di accensione per spegnerlo. Quando il processo di cottura/grigliatura è terminato, l'apparecchio emette 5 segnali acustici e il display visualizza "END"; dopo 1 minuto l'apparecchio passa in modalità standby.

##### Pulsanti TEMP "+" e "-":

Utilizzare i pulsanti TEMPERATURA "+" e "-" per regolare la temperatura di cottura in qualsiasi funzione. Selezionare un programma qualsiasi e regolare la temperatura di cottura/griglia se necessario, quindi premere il pulsante START/STOP per avviare il processo.

Ad ogni breve pressione dei pulsanti "+" o "-" la temperatura cambia di 10 °F / 5 °C. Se si tiene premuto il pulsante per più di 2 secondi, la temperatura cambierà con incrementi di 30°F/10°C.

##### I pulsanti "+" e "-":

Usare i pulsanti TEMPO "+" e "-" per impostare il tempo di cottura in qualsiasi funzione, selezionare qualsiasi programma e regolare il tempo di cottura se necessario, quindi premere il pulsante START/STOP per avviare.

**Per impostare l'ora, premere brevemente il pulsante - l'ora aumenterà dopo 1 minuto. Se si tiene premuto il pulsante per più di 2 secondi, l'ora inizierà a cambiare dopo 5 minuti.**

**COMMENTO:** Se si desidera regolare la temperatura o il tempo durante la cottura, premere i pulsanti "+" o "-"; l'apparecchio continuerà con queste impostazioni. Non è possibile impostare il tempo di preriscaldamento.

##### Pulsante START/STOP:

Dopo aver selezionato il programma o impostato la temperatura e l'ora, premere il pulsante START/STOP per avviare la cottura.

Durante il preriscaldamento: premere il pulsante START/STOP per interrompere il funzionamento, premere nuovamente per riprenderlo.

Durante la cottura: premere il pulsante START/STOP per interrompere il funzionamento, il display visualizzerà il tempo rimanente. Premere nuovamente per continuare.

Per cambiare la funzione durante il preriscaldamento o la cottura, premere prima START/STOP e poi selezionare la nuova funzione.

**CONSIGLI:** Dopo aver selezionato il programma preimpostato, premere il pulsante START/STOP. L'apparecchio inizia a preriscaldarsi e il display visualizza "PRE".

Se il preriscaldamento non è necessario, tenere premuto il tasto FORNO o PIZZA per 3 secondi. Il preriscaldamento viene annullato, la scritta "PRE" scompare e il display visualizza il conto alla rovescia e la temperatura del programma selezionato. Poi inizia il processo di cottura

**NOTA:** Il tempo di preriscaldamento richiesto dipende dall'impostazione della temperatura; quando la temperatura all'interno del forno raggiunge la temperatura impostata, il preriscaldamento si interrompe e avverte di aggiungere il cibo.

Al termine del preriscaldamento, l'apparecchio emette un segnale acustico di 10 volte e sul display appare il messaggio "ADD FOOD". Aprire lo sportello, inserire gli ingredienti e ricordarsi di premere il pulsante START/STOP per avviare la cottura.

È possibile regolare il tempo e la temperatura in qualsiasi momento della cottura con i tasti "+" e "-".

**COMMENTO:** La notifica "ADD FOOD" rimarrà visualizzata per 10 minuti; dopo 10 minuti, se gli utenti non aprono ancora lo sportello per aggiungere il cibo all'interno e premono il pulsante START/STOP, l'unità smetterà automaticamente di funzionare e passerà in modalità standby.

**Tasto FORNO:** In modalità standby, è possibile selezionare le seguenti funzioni del forno toccando leggermente il tasto OVEN: Grigliare, cuocere, arrostitire, riscaldare.

**Tasto PIZZA:** In modalità standby, è possibile selezionare la funzione Pizza toccando leggermente il tasto PIZZA: La pizza sottile, la pizza napoletana, la pizza in teglia, la pizza newyorkese, la pizza surgelata e il tipo personalizzato si basano su impostazioni personalizzate di tempo e temperatura per la pizza desiderata.

**Pulsante di illuminazione:** Premere il pulsante LIGHT per accendere l'illuminazione interna per un minuto.

**Pulsante PIZZA EXPERT MODE:** Una volta selezionato il programma Pizza preimpostato, premere il pulsante Pizza Expert Mode. L'apparecchio entra in modalità Pizza Expert, il che significa che ogni programma funziona ininterrottamente per 30 minuti per preparare grandi quantità di pizze.

Non è possibile impostare l'ora o la temperatura mentre si lavora in modalità Pizza Expert e questa modalità è adatta solo alla funzione Pizza.

**COMMENTO:** In modalità Pizza Expert, se non è necessario il processo di preriscaldamento, premere a lungo il tasto PIZZA per più di 3 secondi per annullare il processo di preriscaldamento.

## PRIMA DEL PRIMO UTILIZZO

1. Rimuovere tutto il materiale di imballaggio, le etichette e il nastro adesivo dall'unità.
2. Rimuovere tutti gli accessori dalla confezione e leggere attentamente queste istruzioni. Prestare particolare attenzione alle istruzioni per l'uso, alle avvertenze e alle importanti precauzioni di sicurezza per evitare lesioni o danni alle cose.
3. Lavare gli accessori in acqua calda e sapone (**non la pietra per pizza**), quindi sciacquare e asciugare accuratamente. La teglia è lavabile in lavastoviglie. **Non** lavare **MAI** l'unità principale in lavastoviglie.



Prima dell'accensione, accertarsi che il dispositivo sia collegato alla rete elettrica. Quindi premere il pulsante di accensione

Funzioni	Temperatura predefinita	Temperatura dell'elemento riscaldante regolabile	Temperatura inferiore del corpo Regolabile	Tempo predefinito	Tempo regolabile	Preriscaldamento
<b>THIN&amp; CRISP</b>	310°C/590°F	80-400°C/ 180-750°F	80-400°C/ 180-750°F	4min	1-10min	Si
<b>NEAPOLITANO</b>	450°C/850°F	80-450°C/ 180-850°F	80-450°C/ 180-850°F	3min	1-10min	Si
<b>MR PIZZA</b>	250°C/500°F	80-400°C/ 180-750°F	80-400°C/ 180-750°F	14min	1-20min	Si
<b>CUSTOM</b>	200°C/380°F	80-450°C/ 180-850°F	80-450°C/ 180-850°F	10min	1-30min	Si
<b>NEW YORK</b>	285°C/550°F	80-400°C/ 180-750°F	80-400°C/ 180-750°F	6min	1-15min	Si
<b>GELATO</b>	270°C/520°F	80-400°C/ 180-750°F	80-400°C/ 180-750°F	10min	1-20min	Si
<b>GRILL</b>	300°C/570°F	100-300°C/ 200-600°F	100-300°C/ 200-600°F	2min	1-15min	Si
<b>ARROSTO</b>	350°C/700°F	150-350°C/ 300-700°F	150-350°C/ 300-700°F	8min	1-20min	Si
<b>BROIL</b>	200°C/500°F	200°C/500°F	200-300°C /400-600°F	10min	5-20min	No
<b>BISCOTTO</b>	175°C/350°F	80-250°C/150- 500°F	80-250°C/150- 500°F	20min	1-120min	Si

## PULIZIA E MANUTENZIONE

1. Prima di pulire il prodotto, scollegare il cavo di alimentazione e lasciare raffreddare completamente l'unità.
2. Le superfici interne ed esterne degli accessori possono essere pulite con un panno di cotone morbido o una spugna con un detergente neutro e lavate con acqua.
3. Non utilizzare spazzole o oggetti duri per la pulizia, per evitare di danneggiare la superficie interna dell'accessorio e il rivestimento protettivo dell'accessorio.
4. Non utilizzare detersivi tossici e caustici come benzina, diluenti o lucidanti.
5. Le parti pulite devono essere asciugate prima del cablaggio.
6. Non pulire la serpentina di riscaldamento.
7. Non immergere il forno in alcun liquido.
8. Gli accessori possono essere puliti separatamente. Dopo ogni utilizzo, pulire gli accessori con una spugna o un panno imbevuto di un detergente delicato.

9. Lavare le parti a contatto con gli alimenti con acqua calda e sapone e asciugare. Pulire il corpo dell'apparecchio con un panno umido. Non lavare o spruzzare mai il ventilatore con acqua o altri liquidi.
10. Non utilizzare detergenti abrasivi, spazzole e spugne metalliche, solventi organici o altri agenti e liquidi aggressivi. Garantire l'uso sicuro degli accessori.
11. **Non immergere immediatamente** la teglia in acqua dopo la cottura: potrebbe rompersi a causa dell'alta temperatura. Lasciare prima raffreddare a sufficienza.



#### **AVVISO**

**Non immergere mai la pietra per pizza in acqua, né metterla in lavastoviglie, né sciacquarla sotto l'acqua corrente!!!**

**Pulire solo con un raschietto o una spazzola asciutta.**

**Al massimo si può usare un panno leggermente inumidito dopo il raffreddamento.**

**Non utilizzare detergenti!**

**La pietra è molto porosa e potrebbe rompersi durante la cottura.**

#### **SERVIZIO POST VENDITA**

1. L'azienda offre una garanzia gratuita di due anni sull'intero apparecchio.
2. La data di decorrenza della garanzia è quella indicata sulla fattura.
3. Ciascuna delle seguenti situazioni non è coperta dalla garanzia:
  - Danni causati da uso, conservazione e manutenzione impropri da parte dei consumatori.
  - Danni causati da smontaggio e riparazione presso siti di manutenzione non designati dall'azienda.
  - Nessuna fattura valida.
  - Danno da forza maggiore.
4. Il Centro di assistenza clienti della Società è comunque disposto a fornire assistenza per i prodotti non coperti da garanzia.
5. Se il prodotto è difettoso, si prega di contattare il nostro centro di assistenza designato.

#### **DICHIARAZIONE SPECIALE**

1. Tutti i contenuti del presente documento sono stati attentamente verificati. In caso di malintesi sulla stampa o sul contenuto, l'azienda si riserva il diritto di interpretazione finale.
2. Per quanto riguarda i miglioramenti tecnici del prodotto, essi saranno incorporati nelle nuove istruzioni senza preavviso; in caso di modifica dell'aspetto e del colore del prodotto, farà fede il prodotto attuale.
3. Questo prodotto è destinato esclusivamente all'uso domestico.

#### **DICHIARAZIONE DI SICUREZZA**

1. In tutte le condizioni, finché il riscaldatore funziona, il motore (ventola) dovrebbe funzionare contemporaneamente.  
**COMMENTO:** La ventola si avvia quando l'apparecchio raggiunge una certa temperatura di preriscaldamento e si spegne quando l'apparecchio ha completato il programma prestabilito e si è raffreddato.
2. Non coprire la ventola superiore durante la cottura per evitare il surriscaldamento.
3. In condizioni di lavoro, se si apre la porta, prestare particolare attenzione al calore.  
Il calore potrebbe causare lesioni. Proteggere le mani con guanti spessi.
4. Se si apre lo sportello, il prodotto continua a funzionare finché non si seleziona un altro programma. Fare attenzione quando il programma è terminato: il prodotto può essere caldo e c'è il rischio di ustioni. Al termine del processo di lavoro, l'unità si spegne automaticamente per evitare un sovraccarico.
5. Assicurarsi che il prodotto sia completamente raffreddato prima della pulizia o di qualsiasi intervento sul prodotto dopo il processo di lavoro per evitare ustioni.
6. Se si verifica un guasto o un problema, l'apparecchio avvisa l'utente.

Codice di errore	Il problema
E1	Circuito del sensore di temperatura superiore scollegato
E2	Circuito del sensore di temperatura scollegato nella parte inferiore



**Smaltimento:** Se il foglio informativo, l'imballaggio o l'etichetta del prodotto contengono il simbolo del bidone barrato, significa che nell'Unione Europea tutti i prodotti elettrici ed elettronici, le pile e gli accumulatori contrassegnati in questo modo devono essere collocati in contenitori per rifiuti differenziati alla fine del loro ciclo di vita. Non smaltire questi prodotti nei rifiuti urbani non differenziati.



**DICHIARAZIONE DI CONFORMITÀ**

Abacus Electric, s.r.o. dichiara che il prodotto SALENTE Vulcano soddisfa i requisiti delle norme e dei regolamenti applicabili al tipo di apparecchiatura. Il testo completo della Dichiarazione di conformità è disponibile all'indirizzo <http://ftp.salente.cz/ce>.

**Importatore / Produttore**

Abacus Electric, s.r.o.  
 Planá 2, 370 01, Repubblica Ceca  
 Email: [helpdesk@salente.eu](mailto:helpdesk@salente.eu)



Prodotto in P.R.C.  
 Copyright © Abacus Electric, s.r.o.  
[www.salente.eu](http://www.salente.eu)

Tutti i diritti riservati. Il design e l'aspetto sono soggetti a modifiche senza preavviso.





