

MANUAL

Salente

MODEL

VERSION / DATE

SummerICE9

III. / 27. 11. 2025



CZ

SK

EN

HU

RO

DE

IT

SI

Obsah / Content / Tartalom / Conținut / Inhaltsübersicht / Indice / Vsebine

Česky	4
Slovensky	28
English	52
Magyar	76
Română	100
Deutsch	125
Italiano	151
Slovinčina	176

CZ

SK

EN

HU

RO

DE

IT

SI

Obsah

ÚVOD	4
NEJAKTUÁLNĚJŠÍ VERZE UŽIVATELSKÉHO MANUÁLU	4
BEZPEČNOSTNÍ UPOZORNĚNÍ A POKYNY	4
SPECIFICKÁ UPOZORNĚNÍ PRO SPOTŘEBIČE S POUŽITÝM CHLADÍCÍM PLYNEM R290	8
HLUČNOST	9
OBSAH BALENÍ	9
SPECIFIKACE	9
POPIS JEDNOTLIVÝCH ČÁSTÍ	12
PŘED PRVNÍM POUŽITÍM	16
POSTUP PRO STAŽENÍ APLIKACE A SPÁROVÁNÍ	17
PROVOZNÍ REŽIMY	18
OBSLUHA	19
AUTOMATICKÝ RESTART & PAMĚŤ POSLEDNÍHO NASTAVENÍ	21
AUTOMATICKÉ ODMRAZOVÁNÍ	21
JEDNORÁZOVÉ VYPUŠTĚNÍ KONDENZÁTU	22
TRVALÉ VYPOUŠTĚNÍ KONDENZÁTU	23
ČIŠTĚNÍ A ÚDRŽBA	24
ŘEŠENÍ PROBLÉMŮ	25

- Před uvedením tohoto výrobku do provozu si, prosím, pečlivě přečtěte celý tento uživatelský manuál až do jeho konce, a to i v případě, že jste z minulosti již obeznámeni s používáním výrobku podobného typu.
- Uschovejte tento uživatelský manuál pro případ další potřeby – je nedílnou součástí výrobku a může obsahovat důležité pokyny k uvedení výrobku do provozu, k jeho obsluze a péči o něj.
- Zajistěte, aby si i ostatní osoby, které budou tento spotřebič používat, přečetly tento uživatelský manuál.
- Jestliže tento spotřebič předáte, darujete nebo prodáte dalším osobám, předejte jim společně s tímto výrobkem i tento uživatelský manuál a upozorněte je na nutnost jeho přečtení.
- Po dobu záruky doporučujeme uschovat originální balení výrobku - spotřebič tak bude chráněn nejlepším možným způsobem při případné přepravě.

NEJAKTUÁLNĚJŠÍ VERZE UŽIVATELSKÉHO MANUÁLU

Vzhledem k neustále probíhajícím inovacím výrobků značky Salente a změnám v legislativě najdete vždy nejaktuálnější verzi tohoto uživatelského manuálu na webových stránkách www.salente.eu nebo jednoduchým naskenováním níže zobrazeného QR kódu mobilním telefonem:



BEZPEČNOSTNÍ UPOZORNĚNÍ A POKYNY

A) Obecná upozornění:

- Spotřebič používejte pouze tak, jak je uvedeno v tomto uživatelském manuálu.
- Tento spotřebič mohou používat děti ve věku 8 let a starší a osoby se sníženými fyzickými, smyslovými nebo mentálními schopnostmi nebo nedostatkem zkušeností a znalostí, pokud jsou pod dozorem nebo byly poučeny o používání spotřebiče bezpečným způsobem a rozumí případným nebezpečím.
- Spotřebič pečlivě vybalte a dejte pozor, abyste nevyhodili žádnou část obalového materiálu dříve, než najdete všechny součásti výrobku.

- Před prvním použitím odstraňte z výrobku všechny obaly a marketingové materiály.
- Pokud bude spotřebič používán v blízkosti dětí, dbejte zvýšené opatrnosti. Spotřebič vždy umísťujte mimo jejich dosah. Děti by měly být pod dozorem, aby bylo zajištěno, že si s výrobkem nebudou hrát.
- Nedovolte, aby byl spotřebič používán jako hračka.
- Výrobkem netřeste a dbejte, aby vám neupadl na zem.
- Nedotýkejte se spotřebiče mokřýma nebo vlhkýma rukama. To obzvláště platí, když je připojen k síťové zásuvce.
- Nepokoušejte se demontovat vnější plášť spotřebiče.
- Výrobce neodpovídá za škody způsobené nesprávným použitím spotřebiče a jeho příslušenství.
- **Spotřebič skladujte i přepravujte nejlépe ve svislé poloze. Pokud došlo při přepravě k naklonění o 45° a více, vyčkejte 24 hodin, než bude možné spotřebič zapnout.**
- Nevystavujte se proudění chladného vzduchu po dlouhou dobu. Mohlo by to mít nepříznivý vliv na vaše zdraví.

B) Umístění spotřebiče:

- Spotřebič vždy instalujte na vodorovné, tvrdé, hladké, suché a stabilní místo.
- Spotřebič nikdy nepokládejte na nakloněné plochy.
- Spotřebič používejte a uchovávejte mimo dosah výbušných plynů, vznětlivých, hořlavých a těžkých látek (rozpouštědla, laky, lepidla atd.).
- Spotřebič nevystavujte extrémním teplotám, přímému slunečnímu záření, nadměrné vlhkosti (např. koupelna, sauna, bazén atp.) a neumísťujte jej do nadměrně prašného prostředí.
- Spotřebič neumísťujte do blízkostí topných těles, otevřeného ohně a jiných spotřebičů nebo zařízení, která jsou zdroji tepla.
- Spotřebič nepoužívejte v dosahu silného elektromagnetického pole (např. mikrovlnná trouba).
- Spotřebič ani jeho příslušenství nepokládejte na elektrický nebo plynový vařič ani do jejich blízkosti, na okraj stolu nebo kuchyňské pracovní desky.
- Nevystavujte spotřebič kapající nebo stříkající vodě. Nepostříkujte jej ani neoplachujte vodou nebo jinou tekutinou. Neponořujte jej do vody ani jiné tekutiny, a to ani částečně.
- Spotřebič nepoužívejte k odkládání předmětů a při jeho skladování zajistěte, že na něm nebudou umístěné žádné další předměty.

- Je-li spotřebič v provozu, musí být ponechán dostatečný prostor pro cirkulaci vzduchu alespoň 30 cm po všech stranách spotřebiče.
- Otvory pro nasávání nebo vývod vzduchu ani jiné ventilační otvory nezakrývejte ani do nich nekladějte žádné předměty. Jinak by mohlo dojít k poškození spotřebiče.
- Nezakrývejte ventilační otvory výrobku.
- Spotřebič smí být instalován, provozován a skladován v místnostech, jejichž plocha je větší, než 10 m².
- Spotřebič je vybaven pojezdovými kolečky. Při manipulaci s ním dbejte zvýšené opatrnosti, aby např. nespadl ze schodů nebo nesjel ze šikmé plochy.

C) Účel použití spotřebiče:

- Spotřebič je určen pro použití v domácnostech, kancelářích a podobných prostorách. Nepoužívejte jej pro komerční, lékařské nebo jiné účely.
- Nepoužívejte spotřebič k jiným účelům, než pro které je určen.
- Spotřebič není určen pro nepřetržitý provoz.
- Spotřebič je určen pro použití v interiéru, nepoužívejte jej venku.
- Nepoužívejte tento spotřebič s programátorem, časovým spínačem, systémem dálkového ovládání nebo jakoukoliv jinou součástí, která by spínala spotřebič automaticky.

D) Příslušenství:

- Nikdy nepoužívejte příslušenství, které není s tímto výrobkem dodáváno nebo pro něj není určeno.
- Před každým použitím se přesvědčte, že zvolené příslušenství není poškozeno. Nikdy nepoužívejte spotřebič s poškozeným příslušenstvím.

E) Poškození a opravy spotřebiče:



Jakékoliv opravy smí provádět pouze autorizovaný servis.

- V žádném případě neopravujte spotřebič sami a neprovádějte na něm žádné úpravy! Veškeré opravy a seřízení tohoto výrobku svěřte odborné firmě/servisu. Zásahem do výrobku během platnosti záruky se vystavujete riziku ztráty záručních plnění.
- Nikdy spotřebič nepoužívejte, pokud nepracuje správně, pokud upadl na zem a poškodil se nebo pokud spadl do vody. V takovém případě jej svěřte do opravy odborné firmě/servisu.

- Pokud spotřebič spadne do vody, v žádném případě jej nepoužívejte a předejte jej autorizovanému servisnímu středisku ke kontrole.
- Pokud je spotřebič během používání převrácen, vypněte jej a okamžitě jej odpojte od hlavního napájecího zdroje. Vizuálně zkontrolujte, zda nedošlo k jakémukoli poškození spotřebiče a vyčkejte 24 hodin, než bude možné spotřebič opět zapnout.
- Pokud máte podezření, že byla spotřebič jakkoli poškozen, požádejte o pomoc autorizovaný servis.
- Odpojte napájení přístroje, pokud vytváří zvláštní zvuk nebo z něj vychází zápach či kouř.

F) Údržba a čištění spotřebiče:

- Spotřebič udržujte v čistotě. Při čištění dbejte pokynů uvedených v kapitole Čištění a údržba.
- Čištění a údržbu prováděnou uživatelem nesmějí provádět děti, pokud nejsou starší 8 let a pod dozorem. Děti mladší 8 let se musí držet mimo dosah výrobku.

G) Napájení

- Před připojením spotřebiče k síťové zásuvce se ujistěte, že se shoduje napětí uvedené na jeho typovém štítku s napětím ve vaší síťové zásuvce.
- Spotřebič nepřipojujte k síťové zásuvce, pokud není řádně sestaven.
- Síťová zásuvka musí být volně přístupná, aby bylo možné v případě nutnosti rychle odpojit síťový kabel od zdroje elektrické energie.
- Před použitím výrobku plně rozviňte jeho napájecí kabel.
- Napájecí kabel neomotávejte kolem výrobku.
- Napájecí kabel spotřebiče nepřipojujte a neodpojujte od elektrické zásuvky mokřma rukama.
- Dbejte na to, aby se vidlice napájecího kabelu nedostala do kontaktu s vlhkostí, vodou nebo jinou kapalinou. Pokud se tak přesto stane, vidlici před dalším použitím pečlivě vysušte.
- Neodpojujte spotřebič od síťové zásuvky tahem za napájecí kabel. Mohlo by dojít k poškození napájecího kabelu nebo síťové zásuvky. Napájecí kabel odpojujte od síťové zásuvky tahem za zástrčku.
- Na napájecí kabel nepokládejte těžké předměty.
- Dbejte na to, aby napájecí kabel nevisel přes okraj stolu nebo aby se nedotýkal horkého povrchu nebo ostrých předmětů.
- Nezakrývejte síťový kabel kobercem. Na síťový kabel neumísťujte koberce, lišty ani jiné krytiny. Neumisťujte síťový kabel pod nábytek

nebo spotřebiče. Umístěte síťový kabel tam, kde jej nic nemůže přejet ani o něj zavadit. Pokud k tomu dojde, okamžitě spotřebič odpojte ze zásuvky.

- Napájecí kabel čistěte vždy pouze suchým hadříkem, nikdy jej neomývejte vodou.
- Spotřebič vždy vypněte a odpojte od síťové zásuvky, pokud ho nebudete používat, pokud ho necháváte bez dozoru a před čištěním, údržbou nebo uskladněním.
- Napájecí kabel udržujte v suchu.
- Spotřebič připojujte pouze k řádně uzemněné síťové zásuvce.
- Spotřebič nepřipojujte do prodlužovacího kabelu.
- Neupravujte délku napájecího kabelu.
- Pokud je poškozen napájecí kabel, jeho výměnu svěřte odbornému servisnímu středisku, aby se zabránilo vzniku nebezpečné situace. Spotřebič s poškozeným napájecím kabelem je zakázáno používat.
- Při bouřce musí být spotřebič vypnut a jeho napájecí kabel vytažen ze síťové zásuvky, aby při zásahu blesku nedošlo k jeho poškození.
- Spotřebič vypněte a odpojte napájecí kabel ze síťové zásuvky, pokud vytváří zvláštní zvuk nebo z něj vychází zápach či kouř.

SPECIFICKÁ UPOZORNĚNÍ PRO SPOTŘEBIČE S POUŽITÝM CHLADÍCÍM PLYNEM R290



Spotřebič je naplněn hořlavým plynem R290. Hrozí nebezpečí vzniku ohně.

- Tento spotřebič obsahuje cca 195 g chladícího plynu R290.
- R290 je chladící plyn, který splňuje evropské předpisy o ochraně životního prostředí.
- Mějte na paměti, že chladící plyn v tomto spotřebiči je bez zápachu.
- K provádění odmrazení a čištění nepoužívejte jiné nástroje než ty, které doporučuje výrobce.
- Tento spotřebič je třeba umístit v prostředí bez přítomnosti zdrojů ohně, plynu nebo tepla na stálý chod (například otevřený oheň, plynové spotřebiče nebo elektrická topidla).
- Do spotřebiče nevrtejte, nedělejte díry ani jej nepropichujte.
- Spotřebič nezapalujte.

- Místnost, ve které je spotřebič instalován, provozován nebo uskladněn musí být taková, aby se zabránilo zadržování případně uniklého chladiva, které by mohly být příčinou výbuchu nebo požáru následkem vznícení chladiva po zapnutí elektrických topidel, elektrických vařičů, plynových grilů a trub nebo jiných zdrojů ohně, plynu nebo tepla a zažehnutí.



Přečtěte si tento návod k obsluze před zahájením používání spotřebiče.



UPOZORNĚNÍ: Tento spotřebič není určen k ovládání prostřednictvím programátoru, vnějšího časového spínače, dálkově ovládané zásuvky nebo dálkového ovládání.

HLUČNOST

Deklarovaná hodnota emise hluku tohoto spotřebiče je 65 dB(A), což představuje hladinu A akustického výkonu vzhledem k referenčnímu akustickému výkonu 1 pW.

OBSAH BALENÍ

- Klimatizace
- Dálkové ovládání
- Návod k obsluze
- Flexibilní hadice
- Spojka pro připojení flexibilní hadice ke klimatizaci
- Těsnění do okna
- Koncovka pro připojení flexibilní hadice na těsnění do okna
- Drenážní hadička

SPECIFIKACE

Chladicí výkon 12000 BTU/hod.

Pro místnosti 18-25 m²

3 funkce v jednom: chlazení, odvlhčování a letní ventilátor

Nastavení teploty v rozsahu 16-32 °C

Připojení do mobilní aplikace Tuya SmartLife pro telefony iPhone i Android

Energetická třída A s účinností EER 2,6

Extra tichý provoz 53/54/55 dB (nízké/střední/vysoké otáčky ventilátoru)

Dálkové ovládání

Digitální displej

Časovač 1-24 hodin

Výkon odvlhčování 28,8 litru/den

Noční režim s poklesem jasu displeje

Těsnění do okna je součástí balení

Hadice pro odvod teplého vzduchu s nastavitelnou délkou 24-150 cm

Postranní madla a pojezdová kolečka pro jednoduchou manipulaci

Typ a hmotnost chladiva: R290 (195 g)

Příkon 1033 W

Délka přívodního kabelu: 1,8 m

Informační list (zpracováno v souladu s nařízením EU 626/2011)

Popis	Označení	Hodnota
Značka	-	Salente
Modelové označení	-	SummerICE12
Chladivo	typ/hmotnost	R290/195 g
Potenciál globálního oteplování*	GWP	3
Jmenovitý příkon chlazení	PEER	1,33 kW
Jmenovitý příkon vytápění	PCOP	-
Jmenovitý výkon chlazení	PRATED	3,5 kW (12000 BTU/hod.)
Jmenovitý výkon vytápění	PRATED	-
Jmenovitý chladicí faktor	EER _{rated}	2,6
Jmenovitý topný faktor	COP _{rated}	-
Hladina akustického výkonu	LWA	65 dB(A)
Hlučnost		53/54/55 dB
Spotřeba el. energie při chlazení	QSD	1,33 kW
Spotřeba el. energie při vytápění	QSD	-
Spotřeba el. energie v pohotovostním stavu	PSB	0,5 W
Spotřeba el. energie při vypnutém termostatu	PTO	-

Průtok vzduchu	-	380 m ³ /h
Kapacita odvlhčování	-	28,8 l/den
Doporučený objem místnosti	-	48-65 m ³
Doporučená plocha místnosti	-	18-25 m ²
Flexibilní hadice pro odvod teplého vzduchu	délka/průměr	24-150 cm/15 cm
Rychlost otáček ventilátoru (horní motor)		950/850/750 ot./min.
Rychlost otáček ventilátoru (spodní motor)		1120 ot./min.
Energetická třída	chlazení/vytápění	A
Jmenovité napětí a frekvence	-	220-240V~/50 Hz
Jmenovitý proud	-	5,85 A
Rozměry výrobku	š × v × h	440 × 665 × 335 mm
Rozměry obalu	š × v × h	475 × 877 × 380 mm
Hmotnost samostatného výrobku	netto	29 kg
Hmotnost výrobku s obalem a příslušenstvím	brutto	34 kg
Výrobce	Abacus Electric, s.r.o., č.p. 2, 370 01 Planá, Česká republika	
Dodavatel pro český trh	Abacus Electric, s.r.o., č.p. 2, 370 01 Planá, Česká republika	
Kontakt pro další informace	www.salente.cz	

*Únik chladiva se podílí na změně klimatu. Chladivo s nižším potenciálem globálního oteplování (GWP) by se v případě úniku do ovzduší podílelo na globálním oteplování méně než chladivo s vyšším GWP. Toto zařízení obsahuje chladicí kapalinu s GWP ve výši 3. To znamená, že pokud by do ovzduší unikl 1 kg této chladicí kapaliny, dopad na globální oteplování by byl v horizontu 100 let 3 krát vyšší než 1 kg CO₂. Nenarušujte chladicí oběh ani sami výrobek nedemontujte, vždy se obraťte na odborníka.
Pozn.: Zařízení obsahuje fluorované skleníkové plyny zahrnuté v Kjótském protokolu.

Stupeň ochrany před úrazem elektrickým proudem

Třída I – Ochrana před úrazem elektrickým proudem je zajištěna základní izolací a spojením neživých částí spotřebiče s ochranným vodičem sítě.

POPIS JEDNOTLIVÝCH ČÁSTÍ

A

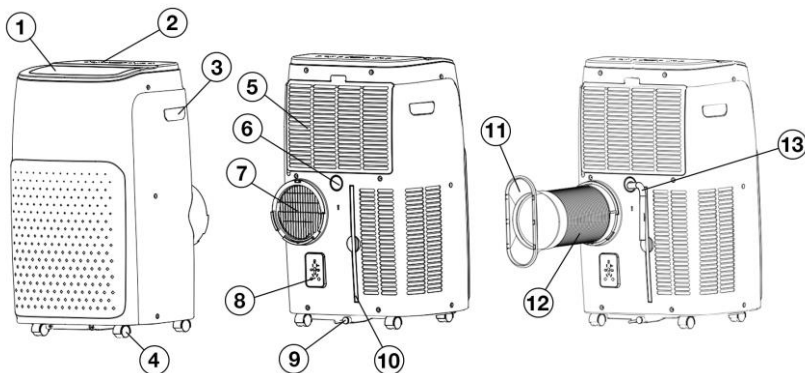

- 1) Výstupní lamela
- 2) Ovládací panel
- 3) Postranní madla
- 4) Pojezdová kolečka
- 5) Ochranná mřížka horního vzduchového filtru
- 6) Vypouštěcí otvor pro trvalý odtok kondenzátu
- 7) Ochranná mřížka výstupu teplého vzduchu

- 8) Prostor pro vidlici síťového kabelu
- 9) Vypouštěcí otvor pro přebytečný kondenzát
- 10) Spodní vzduchový filtr
- 11) Koncovka pro těsnění do okna
- 12) Flexibilní hadice pro odvod teplého vzduchu
- 13) Drenážní hadička

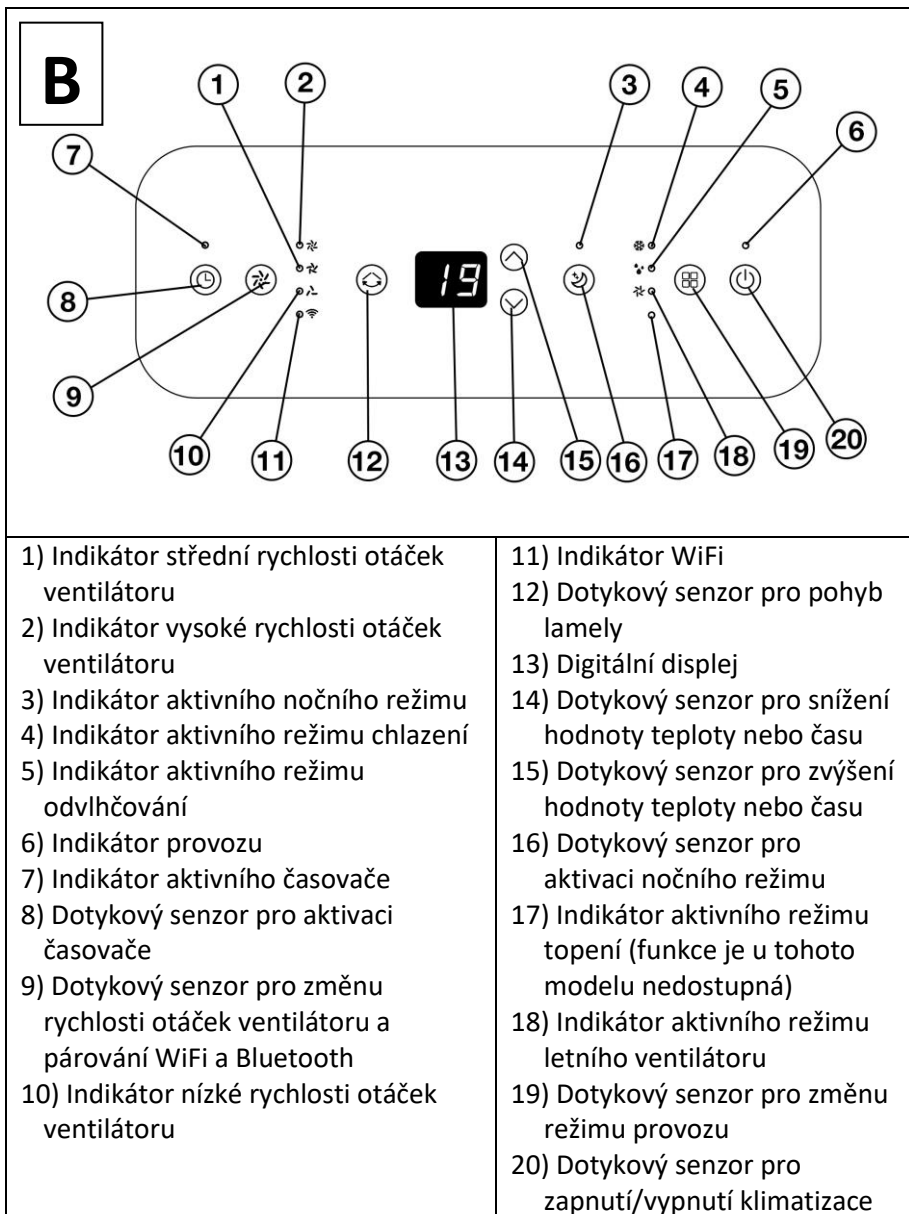

Poznámky:

- Indikátor **B17** není pro tento model k dispozici (slouží pro režim topení).

C

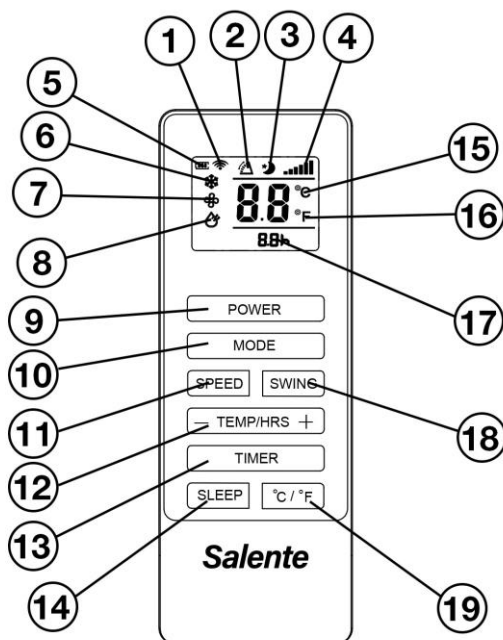

- 1) Indikátor stisknutí tlačítka dálkového ovladače
- 2) Indikátor pohybu lamely
- 3) Indikátor aktivního nočního režimu
- 4) Indikátor rychlosti ventilátoru
- 5) Indikátor stavu baterie
- 6) Indikátor aktivního režimu ochlazování
- 7) Indikátor aktivního režimu letního ventilátoru
- 8) Indikátor aktivního režimu odvlhčování
- 9) Tlačítko pro zapnutí/vypnutí klimatizace

- 10) Tlačítko pro změnu provozního režimu
- 11) Tlačítko pro změnu rychlosti otáček ventilátoru
- 12) Tlačítko pro snížení/zvýšení hodnoty teploty nebo času
- 13) Tlačítko pro aktivaci časovače
- 14) Tlačítko pro aktivaci nočního režimu
- 15) Indikátor jednotek teploty ve °C
- 16) Indikátor jednotek teploty ve °F
- 17) Indikátor navoleného času vypnutí (zapnutí)
- 18) Tlačítko pro aktivaci pohybu lamely
- 19) Tlačítko pro volbu jednotek teploty (°C nebo °F)

D

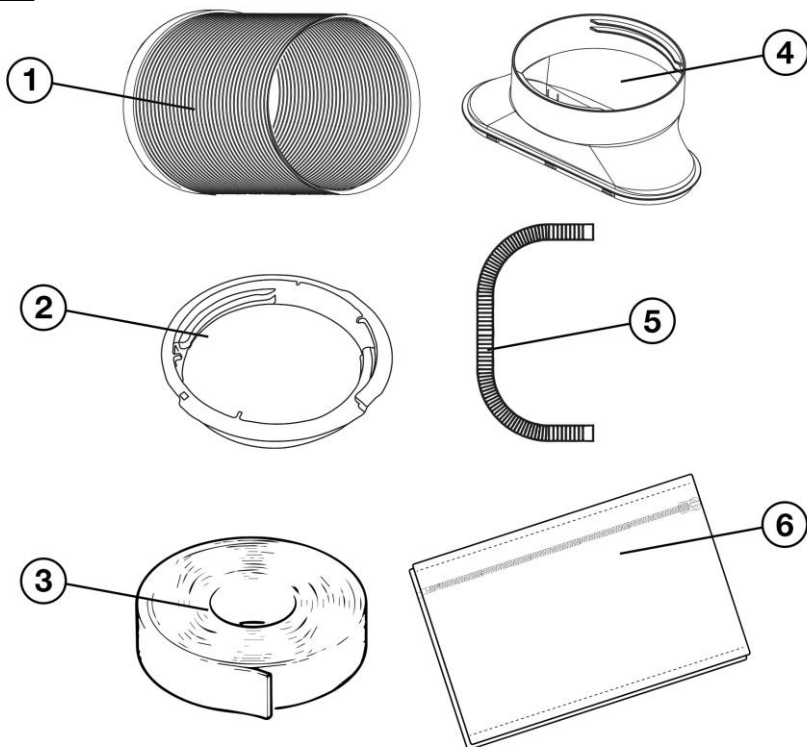

- 1) Flexibilní hadice pro odvod teplého vzduchu
- 2) Spojka flexibilní hadice s klimatizací
- 3) Páska se suchým zipem

- 4) Koncovka pro těsnění do okna
- 5) Flexibilní hadička pro odtok kondenzátu
- 6) Těsnění do okna se zipem

PŘED PRVNÍM POUŽITÍM

- 1) Zkontrolujte, zda nejsou na výrobku ochranné samolepky, fólie nebo jiné materiály určené pouze pro transport k zákazníkovi a chránící spotřebič před jeho poškrábáním nebo jiným poškozením. Takové před použitím odstraňte.
- 2) Před připojením do elektrické sítě zajistěte vizuální kontrolou, že je spotřebič neporušený a během přepravy nedošlo k žádnému poškození.
- 3) Zkontrolujte, že je řádně zasunuta gumová zátka vypouštěcího otvoru **A9**.

Před prvním použitím je třeba zajistit odvod teplého vzduchu z klimatizace mimo ochlazovaný prostor (platí pouze pro režim ochlazování, není nutné instalovat pro režim odvlhčování ani režim letního ventilátoru).

- 1) K tomuto účelu je dodávána flexibilní hadice **D1** se spojkou **D2** a koncovkou **D4**.
- 2) Spojku **D2** i koncovku **D4** našroubujte na oba konce flexibilní hadice **D1**.
- 3) Spojku **D2** následně shora zasuňte do ochranné mřížky výstupu teplého vzduchu **A7** tak, aby dosedl i její horní výstupek a těsně přilehla ke klimatizaci.

Nyní přistupte k instalaci těsnění do okna (těsnění je vhodné pro křídlová, vyklápěcí a střešní okna):

- 1) Otevřete okno.
- 2) U styčných ploch, kam budete lepit pásku se suchým zipem **D3**, doporučujeme provést dokonalé odmaštění nejlépe technickým lihem.
- 3) Z pásky **D3** odstraňte cca 10 cm ochranného papíru a začněte postupně lepit pásku **D3** na okenní rám (viz obr. **E1**).
- 4) Těsnění **D6** upevněte pomocí suchého zipu do mírně otevřeného okna podle obrázku **E** v závislosti na typu okna:
 - Vyklápěcí nebo střešní okno (obr. **E2**)
 - Křídlové okno (obr. **E3**)
- 5) Flexibilní hadici **D1** roztáhněte na potřebnou délku tak, aby nebyla nikde zlomená a pohodlně dosáhla od klimatizace až k oknu.
- 6) V místě, kam chcete vyvést do okna flexibilní hadici, rozevřete zip těsnění **D6**, zasuňte hadici **D1** i s koncovkou **D4** a zip zapněte.

Upozornění:

Použijte výhradně flexibilní hadici dodávanou výrobcem s touto klimatizací. Použití jiné nebo delší hadice může mít za následek snížení výkonu klimatizace nebo dokonce její přetížení a poškození.

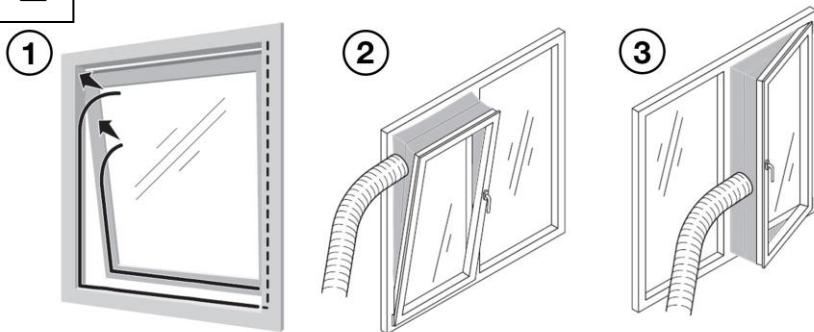
E

POSTUP PRO STAŽENÍ APLIKACE A SPÁROVÁNÍ

1) Mobilním telefonem naskenujte níže zobrazený QR kód a stáhněte si aplikaci Smart Life. Aplikaci můžete také vyhledat manuálně v App Store (Apple iPhone) nebo Google Play (Android) pod názvem „Smart Life“, poznáte ji taky podle níže vyobrazené modré ikony.



2) Staženou aplikaci Smart Life otevřete a zaregistrujete se (v případě, že registraci ještě nemáte).

Připojení pomocí Bluetooth

- 1) Na mobilním telefonu zapněte funkci Bluetooth.
- 2) Klimatizaci připojte k elektrické síti a zapněte dotykem na senzor **B20**.
- 3) Na cca 5 sekund podržte na klimatizaci dotykový senzor **B9**, dokud se nerozblíká indikátor **B11** indikující připravenost klimatizace ke spárování.
- 4) Otevřete aplikaci Smart Life.
- 5) Klimatizace se automaticky spáruje s mobilním telefonem.

Připojení pomocí WiFi

- 1) Mobilní telefon připojte k WiFi síti 2,4 GHz (tato klimatizace nepodporuje síť 5 GHz).
- 2) Klimatizaci připojte k elektrické síti a zapněte dotykem na senzor **B20**.
- 3) Na cca 5 sekund podržte na klimatizaci dotykový senzor **B9**, dokud se nerozblíká indikátor **B11** indikující připravenost klimatizace ke spárování.
- 4) Otevřete aplikaci Smart Life a klepněte na modré „+“ vpravo nahoře a následně na „**Add Device**“.
- 5) Klimatizaci najdete v kategorii „**Large Home Appliances**“ pod názvem „**Salente SummerIce12**“ nebo „**Portable Air Conditioner (BLE+Wi-Fi)**“.
- 6) Dále postupujte dle pokynů v aplikaci.

Upozornění:

Aplikace podléhá neustálým aktualizacím. V případě, že dojde ke změně systematiky párování, doporučujeme stáhnout si z webu výrobce aktuální verzi tohoto uživatelského manuálu (viz QR kód v úvodu tohoto uživatelského manuálu.

PROVOZNÍ REŽIMY

Režim ochlazování (klimatizování)

V tomto režimu je možné prostor klimatizovat v rozsahu 16-32 °C.

Poznámka: Pokud teplota v místnosti dosáhne teploty 16 °C, klimatizace se automaticky vypne. Znovu se automaticky zapne až po opětovném dosažení teploty 17 °C.

Režim odvlhčování

V tomto režimu funguje klimatizace jako odvlhčovač s kapacitou 28,8 litru denně.

Rychlost otáček ventilátoru je automaticky nastavena na nízkou a nelze ji měnit.

Upozornění:

V tomto režimu je nutné připojit k vypouštěcímu otvoru A6 drenážní hadičku pro odvod vody.

Poznámka:

1) Pokud teplota v místnosti dosáhne teploty 15 °C, klimatizace se automaticky vypne. Znovu se automaticky zapne až po dosažení teploty 17 °C.

2) V rozsahu teploty v místnosti 15-20 °C klimatizace odvlhčuje vždy 6 minut a pak se na 3 minuty automaticky vypne. Následně dojde k opětovnému zahájení odvlhčování. Tímto je klimatizace chráněna proti zamrznutí okruhu.

Režim letního ventilátoru

V tomto režimu funguje klimatizace jako klasický letní ventilátor, kdy dochází pouze k cirkulaci vzduchu bez možnosti ochladit místnost na určitou teplotu. Je však možné navolit rychlost otáček ventilátoru a tím i rychlost proudění vzduchu.

OBSLUHA

Ovládání základních funkcí pomocí ovládacího panelu (viz obr. B)

- 1) Zástrčku přívodního kabelu zapojte do elektrické zásuvky.
- 2) Indikátor **B6** se rozsvítí.
- 3) Klimatizaci zapněte dotykem na senzor **B20**.
- 4) Opakovaným dotykem na senzor **B19** postupně volíte jeden z požadovaných provozních režimů:
 - Režim chlazení (rozsvítí se indikátor **B4**)
 - Režim odvlhčování (rozsvítí se indikátor **B5**)
 - Režim letního ventilátoru (rozsvítí se indikátor **B18**)
- 5) Požadovanou cílovou teplotu navolíte dotykem na senzory **B15** (pro zvýšení hodnoty teploty) a **B14** (pro snížení hodnoty teploty). Cílová teplota se zobrazuje na displeji **B13**.
- 6) Požadovanou rychlost ventilátoru a tím i rychlost proudění vzduchu navolíte opakovaným dotykem na senzor **B9**:
 - Nízkou rychlost (750 ot./min.) signalizuje indikátor **B10**.
 - Střední rychlost (850 ot./min.) signalizuje indikátor **B1**.
 - Vysokou rychlost (950 ot./min.) signalizuje indikátor **B2**.

Směr proudění vzduchu můžete regulovat motoricky poháněnou lamelou **A1**. Její pohyb spustíte nebo zastavíte dotykem na senzor **B12**.

Nastavení časovače pomocí ovládacího panelu (viz obr. B)

Automatické vypnutí klimatizace za určitý čas

- 1) Pokud si přejete, aby se klimatizace za určitý čas automaticky vypnula, dotkněte se za jejího provozu senzoru **B8** (rozsvítí se indikátor **B7** a na displeji **B13** se rozblíká hodnota „0“).
- 2) Požadovaný čas v rozsahu 1-24 hodin v krocích po 1 hodině navolte dotykem na senzory **B15** (pro zvýšení hodnoty času) a **B14** (pro snížení hodnoty času).
- 3) Navolený čas čtyřikrát problikne a na displeji **B13** se opětovně zobrazí navolená cílová teplota. Nastavení časovače je nyní uloženo.
- 4) Aktivní nastavení časovače je indikováno rozsvícením indikátoru **B7**.
- 5) Časovač je možné zrušit navolením hodnoty času na nulu.

Automatické zapnutí klimatizace za určitý čas

Pokud si přejete, aby se klimatizace za určitý čas automaticky zapnula, postupujte stejně jako v předchozím odstavci, ale u vypnuté klimatizace.

Nastavení nočního režimu pomocí ovládacího panelu (viz obr. B)

Na ovládacím panelu a displeji je možno aktivovat noční režim, kdy dojde k poklesu jasu displeje a jasu všech indikátorů a po hodině provozu dojde k automatickému navýšení cílové teploty o 1 °C. Po další hodině dojde k navýšení o další 1 °C (celkově se tak cílová teplota v nočním režimu navýší o 2 °C).

Noční režim poběží 12 hodin, poté se klimatizace automaticky vypne.

Noční režim aktivujete a deaktivujete dotykem na senzor **B16** na ovládacím panelu a je indikován rozsvícením indikátoru **B3**.

Poznámka: Noční režim lze aktivovat pouze v režimu ochlazování.

Ovládání pomocí dálkového ovladače (viz obr. C)

Všechny výše popsané funkce, které lze ovládat z horního ovládacího panelu klimatizace lze ovládat také pomocí dodávaného dálkového ovladače.

Navíc lze na dálkovém ovladači:

- přepínat mezi jednotkami teploty °C a °F tlačítkem **C19**.
- navolit automatickou rychlost otáček ventilátoru tlačítkem **C11**, která je indikována postupným problikáváním indikátoru rychlosti **C4**.

AUTOMATICKÝ RESTART & PAMĚŤ POSLEDNÍHO NASTAVENÍ

Tento model klimatizace je vybaven funkcí automatického restartu v případě výpadku elektrického proudu. Po obnovení elektrického proudu se klimatizace automaticky znovu uvede do provozu.

Obdobnou funkcí je paměť posledního nastavení, kdy si klimatizace i po vypnutí pamatuje poslední nastavení:

- Provozního režimu
- Teploty
- Rychlosti otáček ventilátoru

Poznámka: paměť neukládá noční režim ani nastavení časovače

AUTOMATICKÉ ODMRAZOVÁNÍ

Při nízkých teplotách v místnosti může dojít v provozním režimu ochlazování k namrznání chladících kondenzátorů uvnitř klimatizace. V takovém případě klimatizace automaticky zahájí proces odmrazování a indikátor **B6** se rozbliká.

Automatické odmrazování se zahájí v okamžiku, kdy teplota na chladících kondenzátorech dosáhne -1 °C a bude pokračovat po dobu 10 minut nebo do dosažení teploty +7 °C na chladících kondenzátorech.

JEDNORÁZOVÉ VYPUŠTĚNÍ KONDENZÁTU

V případě, že se na displeji objeví chybová hláška „Ft“, došlo k naplnění nádržky na kondenzát a je potřeba ji vyprázdnit. Kapacita nádržky je 0,65 litru.

- 1) Nejprve klimatizaci vypněte dotykem na senzor **B20** a zcela ji odpojte od elektrické sítě vytažením koncovky síťového kabelu z elektrické zásuvky.
- 2) Flexibilní hadičku **D5** umístěte jedním koncem do nádoby, kam poteče kondenzát a druhým koncem ji nasadíte na vypouštěcí otvor **A9**, který otevřete jeho gumovou zátkou (viz obr. **F**).

Upozornění:

Po odstranění gumové zátky začne ihned vytékat kondenzát.

F

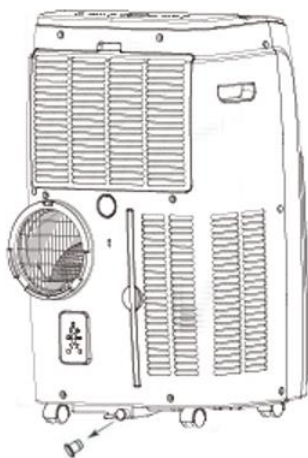

TRVALÉ VYPOUŠTĚNÍ KONDENZÁTU

Při běžných provozních podmínkách není nutné odvádět kondenzát trvale, protože uvnitř klimatizace dochází v průběhu provozu k jeho postupnému odpařování. Trvalé vypouštění kondenzátu je nutné za těchto okolností:

- Při provozním režimu odvlhčování.
- Při zvýšené vlhkosti v místnosti, kdy se na displeji klimatizace často objevuje chybová hláška „Ft“.

V takových případech postupujte následovně:

- 1) Nejprve klimatizaci vypněte dotykem na senzor **B20** a zcela ji odpojte od elektrické sítě vytažením koncovky síťového kabelu z elektrické zásuvky.
- 2) Flexibilní hadičku **D5** umístěte jedním koncem do nádoby, kam poteče kondenzát a druhým koncem ji nasadte na vypouštěcí otvor **A6**, který otevřete jeho gumovou zátkou (viz obr. G).

Upozornění:

Po odstranění gumové zátky začne ihned vytékat kondenzát.

G

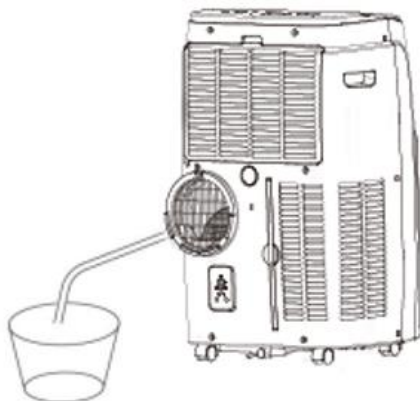

ČIŠTĚNÍ A ÚDRŽBA

Čištění vnějších částí

Pro čištění vnějších částí klimatizace používejte jemný hadřík navlhčený ve vlažné vodě. Nepoužívejte drsné čisticí prostředky, ředidla nebo rozpouštědla, jinak by mohlo dojít k poškození povrchu klimatizace.

Čištění ochranných mřížek filtrů

Pravidelně každé dva týdny provozu doporučujeme vyčistit obě ochranné mřížky filtrů (mřížka horního filtru **A5** a spodního filtru **A10**).

- 1) Mřížku horního filtru **A5** vyklopte mírným zatlačením na její pojistku v horní části.
- 2) Spodní filtr **A10** vysuňte z klimatizace tahem k sobě.
- 3) Při slabším znečištění je lze opatrně vysát vysavačem s použitím kartáčového nástavce.
- 4) Při silnějším znečištění je omyjte pod tekoucí vlažnou vodou a před opětovným nasazením na tělo klimatizace je nechte dokonale vyschnout.

Upozornění:

- V žádném případě neuvádějte klimatizaci do provozu bez nasazených ochranných mřížek filtrů. Může dojít k výraznému snížení životnosti spotřebiče nebo k jeho poškození.
- V žádném případě se nedotýkejte vnitřních částí klimatizace (chladících kondenzátorů) po odejmutí ochranných mřížek. Kondenzátory jsou velmi ostré a může dojít k řeznému poranění pokožky.

H

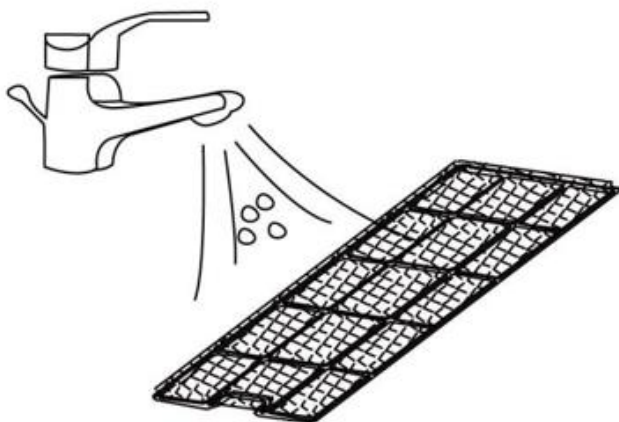

Problém		Kontrola	Řešení
Klimatizace nefunguje		Zkontrolujte bezpečné připojení napájení.	Pevně zasuňte napájecí kabel do zásuvky.
		Zkontrolujte, zda se rozsvítí ukazatel hladiny vody?	Vvprázdňte vypouštěcí vanu odstraněním gumové zátky.
		Zkontrolujte teplotu v místnosti.	Rozsah provozní teploty je 5-35 °C.
Klimatizace nechladí dostatečně		Zkontrolujte, zda není vzduchový filtr znečištěný.	V případě potřeby vyčistěte vzduchový filtr.
		Zkontrolujte, zda není ucpaný vzduchový kanál.	Odstranění překážky.
		Zkontrolujte, zda jsou dveře nebo okno v místnosti otevřené.	Dveře a okna nechte zavřené.
		Zkontrolujte, zda je zvolen požadovaný provozní režim a zda je správně nastavena teplota.	Nastavte režim a teplotu na správnou nastavenou hodnotu podle návodu.
		Výfuková hadice je odpojena.	Zkontrolujte, zda je výfuková hadice pevně připojena.
Únik vody		Přetečení při přemísťování jednotky.	Před přepravou vvprázdňte nádrž na vodu.
		Zkontrolujte, zda není vypouštěcí hadice zalomená nebo ohnutá.	Narovnejte hadici, abyste se vhnuli existujícímu sifonu.
Nadměrný hluk		Zkontrolujte, zda je jednotka bezpečně umístěna.	Umístěte jednotku na vodorovný a pevný podklad.
		Zkontrolujte, zda nejsou uvolněné, vibrující díly.	Zajistěte a utáhněte díly.
		Hluk zní jako tekoucí voda.	Hluk pochází z proudícího chladiva. To je normální.
Chybové hlášení na displeji	E0	Chyba vnitřní elektroniky	Odnešte klimatizaci do autorizovaného servisu
	E1	Poškozený teplotní senzor	Odnešte klimatizaci do autorizovaného servisu
	E2	Poškozená tepelná pojistka	Odnešte klimatizaci do autorizovaného servisu
	Ft	Plná nádržka vody	Vvprázdňte nádržku pomocí otvoru ve spodní části klimatizace



— **Likvidace:** Pokud informační leták, obal nebo štítek výrobku obsahuje symbol přeškrtnuté popelnice, znamená to, že v Evropské unii musí být všechny takto označené elektrické a elektronické výrobky, baterie a akumulátory po skončení jejich životnosti umístěny do kontejnerů na tříděný odpad. Nevyhazujte tyto výrobky do netříděného komunálního odpadu.



PROHLÁŠENÍ O SHODĚ

Společnost Abacus Electric, s.r.o. tímto prohlašuje, že výrobek SALENTE SummerIce12 splňuje požadavky norem a předpisů platných pro daný typ zařízení. Úplné znění prohlášení o shodě naleznete na adrese <http://ftp.salente.cz/ce>.

Dovozce / Výrobce

Abacus Electric, s.r.o.

Planá 2, 370 01, Česká republika

e-mail: helpdesk@salente.eu



Made in P.R.C.

Copyright © Abacus Electric, s.r.o.

www.salente.eu

Všechna práva vyhrazena.

Design a vzhled se mohou změnit bez předchozího upozornění.

Obsah

ÚVOD	28
NAJAKTUÁLNEJŠIU VERZIU POUŽÍVATEĽSKEJ PRÍRUČKY	28
BEZPEČNOSTNÉ UPOZORNENIA A POKYNY	28
OSOBITNÉ UPOZORNENIA PRE SPOTREBIČE POUŽÍVAJÚCE CHLADIACI PLYN R290	32
HLUK	33
OBSAH BALENIA	33
ŠPECIFIKÁCIE	33
POPIS JEDNOTLIVÝCH ČASTÍ	36
PRED PRVÝM POUŽITÍM	40
POSTUP PREBERANIA APLIKÁCIE A PÁROVANIA	41
PREVÁDZKOVÉ REŽIMY	42
OBSLUHA	43
AUTOMATICKÝ REŠTART A PAMÄŤ POSLEDNÝCH NASTAVENÍ	45
AUTOMATICKÉ ODMRAZOVANIE	45
JEDNORAZOVÉ VYPÚŠŤANIE KONDENZÁTU	45
TRVALÉ VYPÚŠŤANIE KONDENZÁTU	46
ČISTENIE A ÚDRŽBA	47
RIEŠENIE PROBLÉMOV	49

- Pred uvedením tohto výrobku do prevádzky si pozorne prečítajte celý návod na použitie až do konca, a to aj v prípade, že ste s používaním podobného typu výrobku oboznámení už v minulosti.
- Tento návod na obsluhu si uschovajte pre budúce použitie - je neoddeliteľnou súčasťou výrobku a môže obsahovať dôležité pokyny na uvedenie do prevádzky, obsluhu a starostlivosť o výrobok.
- Uistite sa, že si tento návod na použitie prečítali aj ďalšie osoby, ktoré budú tento spotrebič používať.
- Ak tento spotrebič darujete, darujete alebo predáte iným osobám, dajte im spolu s týmto výrobkom aj tento návod na použitie a upozornite ich, aby si ho prečítali.
- Počas záručnej lehoty odporúčame uschovať originálny obal výrobku - počas prepravy tak bude spotrebič čo najlepšie chránený.

NAJAKTUÁLNEJŠIU VERZIU POUŽÍVATEĽSKEJ PRÍRUČKY

Vzhľadom na neustále inovácie produktov spoločnosti Salente a zmeny v legislatíve nájdete vždy najaktuálnejšiu verziu tejto používateľskej príručky na webovej stránke www.salente.eu alebo jednoduchým naskenovaním nižšie uvedeného QR kódu pomocou mobilného telefónu:



BEZPEČNOSTNÉ UPOZORNENIA A POKYNY

A) Všeobecné oznámenia:

- Spotrebič používajte len tak, ako je popísané v tomto návode na použitie.
- Tento spotrebič môžu používať deti od 8 rokov a osoby so zníženými fyzickými, zmyslovými alebo mentálnymi schopnosťami alebo s nedostatkom skúseností znalostí, ak sú pod dohľadom alebo boli poučené bezpečnom používaní spotrebiča a rozumejú možným nebezpečenstvám.
- Spotrebič opatrne vybalte a dávajte pozor, aby ste nevyhodili žiadny obalový materiál skôr, ako nájdete všetky súčasti výrobku.
- Pred prvým použitím odstráňte z výrobku všetky obaly a marketingové materiály.

- Ak sa má spotrebič používať v blízkosti detí, dbajte na zvýšenú opatrnosť. Spotrebič vždy umiestnite mimo ich dosahu. Deti by mali byť pod dohľadom, aby sa s výrobkom nehrali.
- Nedovoľte, aby sa spotrebič používal ako hračka.
- Výrobkom netraste a dbajte na to, aby nespadol na zem.
- Nedotýkajte sa spotrebičamokrýmialebo vlhkýmirkami. Toplatínajmäpripripenído elektrickejšásuvky.
- Nepokúšajte sa odstrániť vonkajší kryt spotrebiča.
- Výrobca nezodpovedá za škody spôsobené nesprávnym používaním spotrebiča a jeho príslušenstva.
- **Spotrebič skladujte a prepravujte prednostne vo zvislej polohe. Ak sa spotrebič počas prepravy naklonil o 45° alebo viac, pred zapnutím počkajte 24 hodín.**
- Nevystavujte sa dlhodobo studenému vzduchu. Mohlo by to mať nepriaznivý vplyv na vaše zdravie.

B) Umiestnenie spotrebiča:

- Spotrebič vždy inštalujte na vodorovné, pevné, hladké, suché a stabilné miesto.
- Spotrebič nikdy neumiestňujte na šikmé plochy.
- Spotrebič používajte a skladujte mimo dosahu výbušných plynov, horľavých, horľavých a prchavých látok (rozpúšťadlá, laky, lepidlá atď.).
- Spotrebič nevystavujte extrémnym teplotám, priamemu slnečnému žiareniu, nadmernej vlhkosti (napr. v kúpeľni, saune, bazéne atď.) ani ho neumiestňujte do príliš prašného prostredia.
- Neumiestňujte spotrebič do blízkosti ohrievačov, otvoreného ohňa alebo iných spotrebičov či zariadení, ktoré sú zdrojom tepla.
- Nepoužívajte spotrebič v dosahu silného elektromagnetického poľa (napr. mikrovlnná rúra).
- Neumiestňujte spotrebič ani jeho príslušenstvo na elektrický alebo plynový sporák alebo do jeho blízkosti, ani na okraj stola alebo kuchynskej pracovnej dosky.
- Spotrebič nevystavujte kvapkajúcej alebo striekajúcej vode. Nestriekajte ho ani neoplachujte vodou alebo inou tekutinou. Neponárajte ho do vody ani do inej tekutiny, a to ani čiastočne.
- Spotrebič nepoužívajte na ukladanie predmetov a dbajte na to, aby sa na spotrebič pri ukladaní neukladali žiadne iné predmety.
- Keď je spotrebič v prevádzke, musí byť na všetkých stranách spotrebiča ponechaný dostatočný priestor na cirkuláciu vzduchu, najmenej 30 cm.

- Nezakrývajte otvory na prívod a odvod vzduchu ani iné vetracie otvory a nekladajte do nich žiadne predmety. V opačnom prípade by mohlo dôjsť k poškodeniu spotrebiča.
- Nezakrývajte vetracie otvory výrobku.
- Spotrebič sa môže inštalovať, prevádzkovať a skladovať v miestnostiach väčších ako 10^{m²}.
- Spotrebič je vybavený kolieskami. Pri manipulácii s ním buďte mimoriadne opatrní, napr. aby ste zabránili jeho pádu zo schodov alebo skĺznutiu zo šikmej plochy.

C) Účel spotrebiča:

- Spotrebič je určený na použitie v domácnostiach, kanceláriách a podobných priestoroch. Nepoužívajte ho na komerčné, lekárske ani iné účely.
- Nepoužívajte spotrebič na iné účely, než na ktoré je určený.
- Spotrebič nie je určený na nepretržitú prevádzku.
- Spotrebič je určený na používanie v interiéri, nepoužívajte ho vonku.
- Nepoužívajte tento spotrebič s programátorom, časovačom, systémom diaľkového ovládania alebo akýmkoľvek iným komponentom, ktorý by automaticky zapínal spotrebič.

D) Príslušenstvo:

- Nikdy nepoužívajte príslušenstvo, ktoré sa nedodáva s týmto výrobkom alebo nie je preň určené.
- Pred každým použitím sa uistite, že vybrané príslušenstvo nie je poškodené. Spotrebič nikdy nepoužívajte s poškodeným príslušenstvom.

E) Poškodenie a oprava spotrebiča:



Akékoľvek opravy môže vykonávať len autorizované servisné stredisko.

- Spotrebič nikdy neopravujte sami a nevykonávajte na ňom žiadne úpravy! Všetky opravy a úpravy tohto výrobku zverte odbornej firme/servisu. Zášahom do výrobku počas platnosti záruky sa vystavujete riziku straty záručných výhod.
- Spotrebič nikdy nepoužívajte, ak nefunguje správne, ak spadol na zem a poškodil sa alebo ak spadol do vody. V takom prípade ho dajte opraviť odbornej firme/servisu.

- Ak spotrebič spadne do vody, v žiadnom prípade ho nepoužívajte a odovzdajte ho na kontrolu autorizovanému servisnému stredisku.
- Ak sa spotrebič počas používania prevráti, vypnite ho a okamžite ho odpojte od hlavného napájania. Vizuálne skontrolujte, či spotrebič nie je poškodený, a pred opätovným zapnutím spotrebiča počkajte 24 hodín.
- Ak máte podozrenie, že spotrebič bol akýmkoľvek spôsobom poškodený, požiadajte o pomoc autorizované servisné stredisko.
- Ak spotrebič vydáva zvláštne zvuky alebo vydáva zápach či dym, odpojte ho od napájania.

F) Údržba a čistenie spotrebičov:

- Udržujte spotrebič v čistote. Pri čistení postupujte podľa pokynov v kapitole Čistenie a údržba.
- Čistenie a údržbu používateľom nesmú vykonávať deti, pokiaľ nemajú najmenej 8 rokov a nie sú pod dozorom. Deti mladšie ako 8 rokov sa musia od výrobku držať ďalej.

G) Napájanie

- Pred pripojením spotrebiča k sieťovej zásuvke sa uistite, že napätie na typovom štítku zodpovedá napätiu vo vašej sieťovej zásuvke.
- Spotrebič nepripájajte do sieťovej zásuvky, pokiaľ nie je správne zostavený.
- Sieťová zásuvka musí byť voľne prístupná, aby bolo možné v prípade potreby rýchlo odpojiť sieťový kábel od zdroja napájania.
- Pred použitím výrobku úplne odviňte napájací kábel.
- Neobtáčajte napájací kábel okolo výrobku.
- Napájací kábel spotrebiča nepripájajte ani neodpájajte zo zásuvky mokrými rukami.
- Dbajte na to, aby sa vidlica napájacieho kábla nedostala do kontaktu s vlhkosťou, vodou alebo inými kvapalinami. Ak sa to aj tak stane, pred ďalším použitím vidličku starostlivo osušte.
- Neodpájajte spotrebič od sieťovej zásuvky ťahaním za napájací kábel. Mohlo by dôjsť k poškodeniu napájacieho kábla alebo elektrickej zásuvky. Odpojte napájací kábel od sieťovej zásuvky vytiahnutím zástrčky.
- Na napájací kábel nekladte ťažké predmety.
- Dbajte na to, aby napájací kábel nevisel cez okraj stola ani sa nedotýkal horúcich povrchov alebo ostrých predmetov.

- Sieťový kábel nezakrývajte kobercom. Na sieťový kábel neumiestňujte koberce, soklové lišty ani iné krytiny. Sieťový kábel neumiestňujte pod nábytok alebo spotrebiče. Umiestnite sieťový kábel na miesto, cez ktoré nemožno prejsť alebo oň zakopnúť. Ak sa tak stane, okamžite spotrebič odpojte od elektrickej siete.
- Napájací kábel vždy čistite len suchou handričkou, nikdy ho neumývajte vodou.
- Spotrebič vždy vypnite a odpojte zo zásuvky, keď sa nepoužíva, keď zostáva bez dozoru a pred čistením, údržbou alebo skladovaním.
- Napájací kábel udržiajte v suchu.
- Spotrebič pripájajte len do riadne uzemnenej sieťovej zásuvky.
- Spotrebič nezapájajte do predlžovacej šnúry.
- Dĺžku napájacieho kábla neupravujte.
- Ak je napájací kábel poškodený, nechajte ho vymeniť v kvalifikovanom servisnom stredisku, aby ste predišli nebezpečnej situácii. Je zakázané používať spotrebič s poškodeným napájacím káblom.
- V prípade búrky musí byť spotrebič vypnutý a jeho napájací kábel odpojený od sieťovej zásuvky, aby sa zabránilo poškodeniu v prípade zásahu bleskom.
- Vypnite spotrebič a odpojte napájací kábel od sieťovej zásuvky, ak vydáva zvláštny zvuk alebo ak vydáva zápach či dym.

OSOBITNÉ UPOZORNENIA PRE SPOTREBIČE POUŽÍVAJÚCE CHLADIACI PLYN R290



Spotrebič je naplnený horľavým plynom R290. Existuje riziko požiaru.

- Tento spotrebič obsahuje približne 195 g chladiaceho plynu R290.
- R290 je chladiaci plyn, ktorý spĺňa európske environmentálne predpisy.
- Upozorňujeme, že chladiaci plyn v tomto spotrebiči je bez zápachu.
- Na rozmrazovanie a čistenie nepoužívajte iné nástroje ako tie, ktoré odporúča výrobca.
- Tento spotrebič by mal byť umiestnený v prostredí bez zdrojov ohňa, plynu alebo tepla pre nepretržitú prevádzku (napr. otvorený oheň, plynové spotrebiče alebo elektrické ohrievače).
- Do spotrebiča nevrťajte, nerobte do neho diery ani ho neprepichujte.
- Nezapínajte spotrebič.

- Miestnosť, v ktorej je spotrebič nainštalovaný, prevádzkovaný alebo skladovaný, musí byť taká, aby sa zabránilo zadržaniu akéhokoľvek uniknutého chladiva, ktoré by mohlo spôsobiť výbuch alebo požiar v dôsledku vznietenia chladiva pri zapnutí a zapálení elektrických ohrievačov, elektrických sporákov, plynových grilov a rúr alebo iných zdrojov ohňa, plynu alebo tepla.



Pred použitím spotrebiča si prečítajte tento návod na obsluhu.



VAROVANIE: Tento spotrebič nie je určený na ovládanie pomocou programátora, externého časovača, diaľkovej zásuvky alebo diaľkového ovládania.

HLUK

Deklarovaná hodnota emisií hluku tohto spotrebiča je 65 dB(A), čo je hladina akustického výkonu A vzhľadom na referenčný akustický výkon 1 pW.

OBSAH BALENIA

- Klimatizácia
- Diaľkové ovládanie
- Návod na obsluhu
- Pružné hadice
- Spojka na pripojenie flexibilnej hadice ku klimatizácii
- Tesnenia pre okná
- Prípojka pre flexibilnú hadicu na okenné tesnenie
- Odvodňovacia hadica

ŠPECIFIKÁCIE

Chladiaci výkon 12000 BTU/hod.

Pre miestnosti 18-25^m2

3 funkcie v jednom: chladenie, odvlhčovanie a letný ventilátor

Nastavenie teploty od 16 do 32 °C

Prepojenie s mobilnou aplikáciou Tuya SmartLife pre telefóny iPhone a Android

Energetická trieda A s EER 2,6

Mimoriadne tichá prevádzka 53/54/55 dB (nízka/stredná/vysoká rýchlosť ventilátora)

Diaľkové ovládanie

Digitálny displej

Časovač 1-24 hodín

Odvlhčovacie výkon 28,8 l/deň

Nočný režim s poklesom jas displeja

Vrátane tesnenia okien

Hadica na horúci vzduch s nastaviteľnou dĺžkou 24-150 cm

Bočné rukoväte a kolieska na jednoduchú manipuláciu

Typ a hmotnosť chladiva: R290 (195 g)

Príkion 1033 W

Dĺžka prívodného kábla: 1,8 m

Informačný list (vypracovaný v súlade s nariadením EÚ č. 626/2011)

Popis	Mark	Hodnota
Značka	-	Salente
Označenie modelu	-	SummerICE12
Chladivo	typ/hmotnosť	R290/195 g
Potenciál globálneho otepľovania*	GWP	3
Menovitý chladiaci príkion	PEER	1,33 kW
Menovitý vykurovací príkion	PCOP	-
Menovitý chladiaci výkon	PRATED	3,5 kW (12000 BTU/hod.)
Menovitý vykurovací výkon	PRATED	-
Menovitý chladiaci faktor	EER _{rated}	2,6
Menovitý vykurovací faktor	COP _{rated}	-
Hladina akustického výkonu	LWA	65 dB(A)
Hluk		53/54/55 dB
Spotreba elektrickej energie počas chladenia	QSD	1,33 kW
Spotreba elektrickej energie počas vykurovania	QSD	-
Spotreba energie v pohotovostnom režime	PSB	0,5 W

Spotreba energie pri vypnutom termostate	PTO	-
Prúdenie vzduchu	-	380 m ³ /h
Kapacita odvlhčovania	-	28,8 l/deň
Odporúčaný objem miestnosti	-	48-65 m ³
Odporúčaná plocha miestnosti	-	18-25 m ²
Flexibilná hadica na odvod teplého vzduchu	dĺžka/priemer	24-150 cm/15 cm
Rýchlosť ventilátora (horný motor)		950/850/750 ot./min.
Rýchlosť ventilátora (spodný motor)		1120 ot./min.
Energetická trieda	chladenie/vykurovanie	A
Menovité napätie a frekvencia	-	220-240V~/50 Hz
Menovitý prúd	-	5,85 A
Rozmery výrobku	š × v × h	440 × 665 × 335 mm
Rozmery balenia	š × v × h	475 × 877 × 380 mm
Hmotnosť jednotlivého výrobku	netto	29 kg
Hmotnosť výrobku s obalom a príslušenstvom	brutto	34 kg
Výrobca	Abacus Electric, s.r.o., č.p. 2, 370 01 Planá, Česká republika	
Dodávateľ pre český trh	Abacus Electric, s.r.o., č.p. 2, 370 01 Planá, Česká republika	
Kontakt pre ďalšie informácie	www.salente.cz	

* Únik chladiva prispieva k zmene klímy. Chladivo s nižším potenciálom globálneho otepľovania (GWP) by v prípade uvoľnenia do atmosféry prispievalo ku globálnemu otepľovaniu menej ako chladivo s vyšším GWP. Toto zariadenie obsahuje chladivo s GWP 3. To znamená, že ak by sa 1 kg tohto chladiva uvoľnil do atmosféry, vplyv na globálne otepľovanie by bol trikrát väčší ako vplyv 1 kg_{CO2} počas 100 rokov. Nezasahujte do chladiaceho okruhu ani výrobok sami nerozoberajte, vždy sa poraďte s odborníkom. Pozn.: Zariadenie obsahuje fluórované skleníkové plyny, na ktoré sa vzťahuje Kjótsky protokol.

tupeň ochrany pred úrazom elektrickým prúdom

Trieda I - Ochrana pred úrazom elektrickým prúdom je zabezpečená základnou izoláciou a pripojením neživých častí spotrebiča k ochrannému vodiču siete.

POPIS JEDNOTLIVÝCH ČASTÍ

A

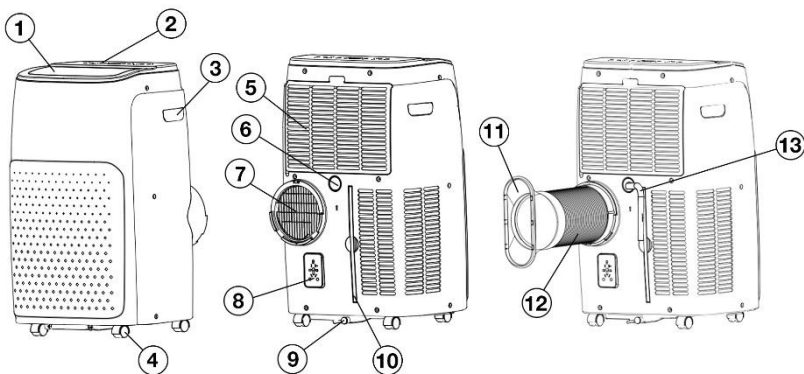

1) Výstupná lamela

2) Ovládací panel

3) Bočné rukoväte

4) Bežiacie kolesá

5) Ochranná mriežka pre horný
vzduchový filter

6) Vypúšťací otvor na trvalý odvod
kondenzátu

7) Ochranná mriežka na výstupe
teplého vzduchu

8) Priestor pre vidlicu
napájacieho kábla

9) Vypúšťací otvor pre
prebytočný kondenzát

10) Spodný vzduchový filter

11) Koncový uzáver pre okenné
tesnenie

12) Flexibilná hadica na odvod
horúceho vzduchu

13) Odvodňovacia hadica

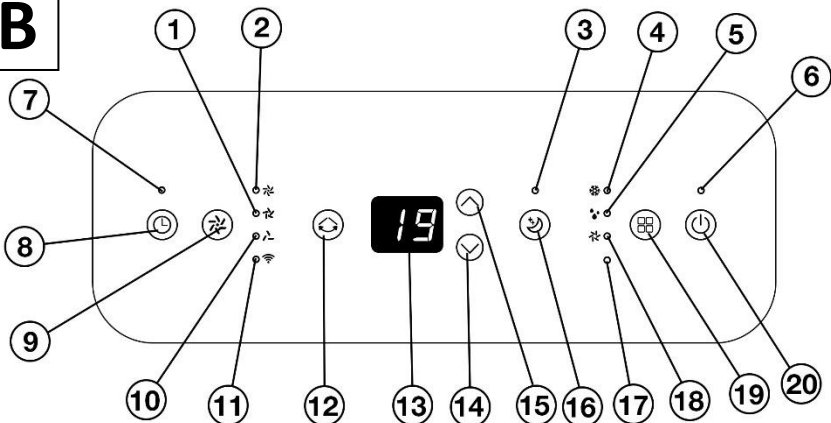
B

- 1) Indikátor rýchlosti stredného ventilátora
- 2) Indikátor vysokých otáčok ventilátora
- 3) Indikátor aktívneho nočného režimu
- 4) Indikátor režimu aktívneho chladenia
- 5) Indikátor režimu aktívneho odvlhčovania
- 6) Indikátor prevádzky
- 7) Indikátor aktívneho časovača
- 8) Dotykový senzor na aktiváciu časovača
- 9) Dotykový senzor na zmenu rýchlosti ventilátora a spárovanie WiFi a Bluetooth
- 10) Indikátor nízkych otáčok ventilátora

- 11) Indikátor WiFi
- 12) Dotykový snímač pohybu čepele
- 13) Digitálny displej
- 14) Dotykový snímač na zníženie hodnoty teploty alebo času
- 15) Dotknite sa snímača, aby ste zvýšili hodnotu teploty alebo času
- 16) Dotykový senzor na aktiváciu nočného režimu
- 17) Indikátor režimu aktívneho vykurovania (funkcia nie je k dispozícii na tomto modeli)
- 18) Indikátor aktívneho režimu letného ventilátora
- 19) Dotykový snímač na zmenu prevádzkového režimu
- 20) Dotykový senzor na zapnutie/vypnutie klimatizácie

Poznámky:

- Indikátor **B17** nie je pre tento model k dispozícii (používa sa pre režim vykurovania).

C

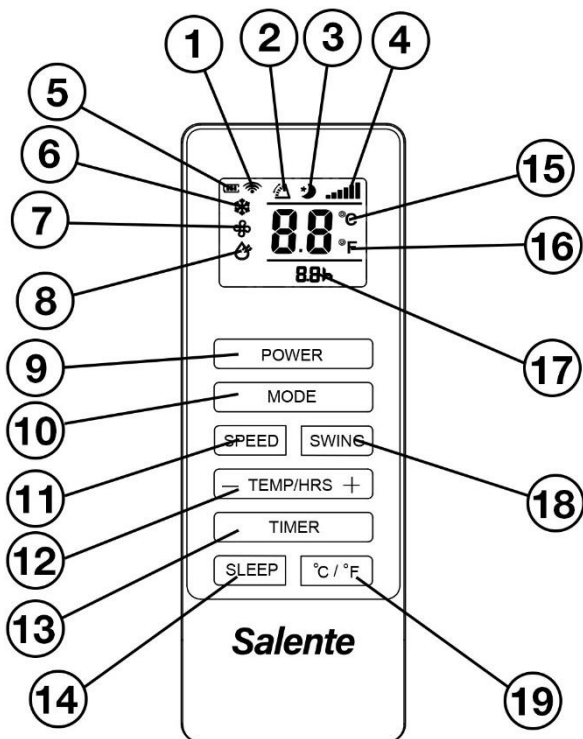

- 1) Indikátor stlačenia tlačidla diaľkového ovládania
- 2) Indikátor pohybu lamiel
- 3) Indikátor aktívneho nočného režimu
- 4) Indikátor rýchlosti ventilátora
- 5) Indikátor stavu batérie
- 6) Indikátor režimu aktívneho chladenia
- 7) Indikátor aktívneho režimu letného ventilátora
- 8) Indikátor režimu aktívneho odvlhčovania
- 9) Tlačidlo zapnutia/vypnutia klimatizácie

- 10) Tlačidlo na zmenu prevádzkového režimu
- 11) Tlačidlo na zmenu rýchlosti ventilátora
- 12) Tlačidlo na zníženie/zvýšenie hodnoty teploty alebo času
- 13) Tlačidlo aktivácie časovača
- 14) Tlačidlo na aktiváciu nočného režimu
- 15) Indikátor jednotky teploty v °C
- 16) Indikátor jednotky teploty v °F
- 17) Indikátor zvoleného času vypnutia (zapnutia)
- 18) Tlačidlo na aktiváciu pohybu noža
- 19) Tlačidlo na výber jednotiek teploty (°C alebo °F)

D

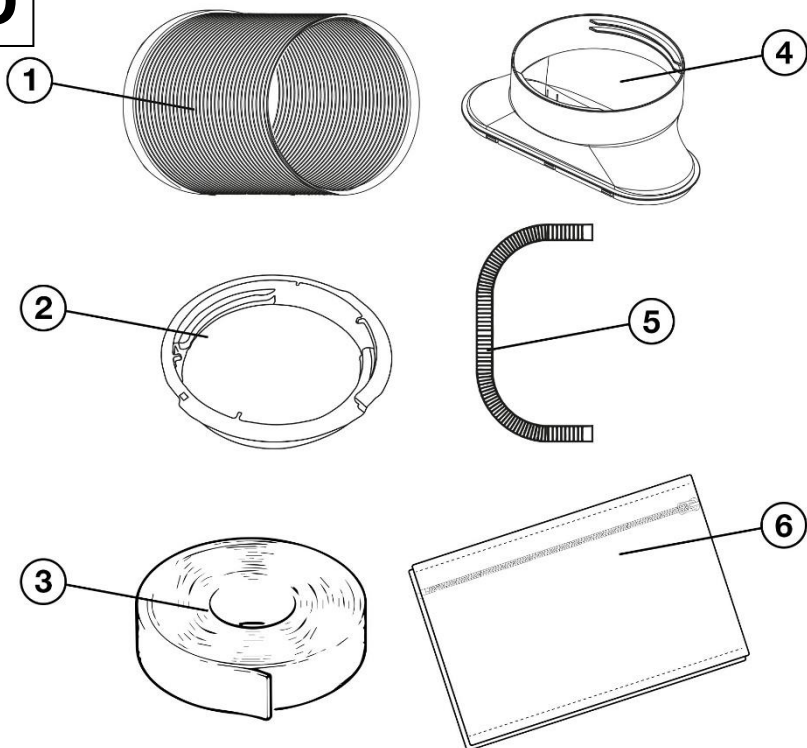

1) Flexibilná hadica na odvod horúceho vzduchu

2) Flexibilná hadicová spojka s klimatizáciou

3) Suchý zips

4) Koncový uzáver pre okenné tesnenie

5) Flexibilná hadica na odvod kondenzátu

6) Okenné tesnenie so zipsom

PRED PRVÝM POUŽITÍM

- 1) Skontrolujte, či na výrobku nie sú ochranné nálepky, fólie alebo iné materiály určené len na prepravu k zákazníkovi, ktoré chránia spotrebič pred poškriabaním alebo iným poškodením. Pred použitím ich odstráňte.
- 2) Pred pripojením k elektrickej sieti sa vizuálnou kontrolou presvedčte, či je spotrebič neporušený a či počas prepravy nedošlo k jeho poškodeniu.
- 3) Skontrolujte, či je gumová zátka vypúšťacieho otvoru **A9** správne zasunutá.

Pred prvým použitím sa uistite, že teplý vzduch z klimatizácie je odvádzaný mimo chladeného priestoru (platí len pre režim chladenia, nie je potrebné inštalovať pre režim odvlhčovania alebo letného ventilátora).

- 1) Na tento účel sa dodáva flexibilná hadica **D1** so spojkou **D2** a koncovkou **D4**.
- 2) Naskrutkujte spojku **D2** a koncovku **D4** na oba konce ohybnej hadice **D1**.
- 3) Spojku **D2** zasunite zhora do mriežky výstupu horúceho vzduchu **A7** tak, aby jej horný výstupok tiež dosiahol a tesne priliehal ku klimatizačnému zariadeniu.

Teraz pokračujte v inštalácii tesnenia okna (tesnenie je vhodné pre krídlové, výklopné a strešné okná):

- 1) Otvorte okno.
- 2) Kontaktné plochy, na ktoré budete lepiť suchý zips **D3**, odporúčame dokonale odmasť, najlepšie technickým liehom.
- 3) Odstráňte približne 10 cm ochranného papiera z pásky **D3** a začnite postupne lepiť pásku **D3** na okenný rám (pozri obr. **E1**).
- 4) Pripevnite tesnenie **D6** pomocou suchého zipsu k mierne otvorenému oknu, ako je znázornené na obrázku **E**, v závislosti od typu okna:
 - Výklopné alebo strešné okno (obr. **E2**)
 - Krídlové okno (obr. **E3**)
- 5) Natiahnite flexibilnú hadicu **D1** na požadovanú dĺžku tak, aby sa nikde nelámala a pohodlne dosiahla od klimatizácie k oknu.
- 6) V mieste, kde chcete viesť flexibilnú hadicu k oknu, rozopnite zips tesnenia **D6**, vložte hadicu **D1** s koncovkou **D4** a zapnite ju.

Varovanie:

Používajte iba flexibilnú hadicu dodávanú výrobcom s touto klimatizáciou. Použitie inej alebo dlhšej hadice môže mať za následok zníženie výkonu klimatizácie alebo dokonca preťaženie a poškodenie klimatizácie.

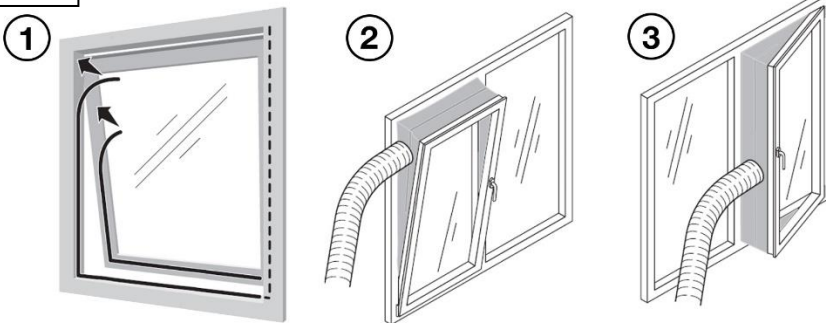
E

POSTUP PREBERANIA APLIKÁCIE A PÁROVANIA

1) Naskenujte nižšie uvedený QR kód pomocou mobilného telefónu a stiahnite si aplikáciu Smart Life. Aplikáciu môžete vyhľadať aj manuálne v App Store (Apple iPhone) alebo Google Play (Android) pod názvom "Smart Life", spoznáte ju aj podľa modrej ikony zobrazenej nižšie.



2) Otvorte stiahnutú aplikáciu Smart Life a zaregistrujte sa (v prípade, že ešte nemáte registráciu).

Pripojenie Bluetooth

- 1) Zapnite funkciu Bluetooth na mobilnom telefóne.
- 2) Pripojte klimatizáciu k elektrickej sieti a zapnite ju dotykom snímača **B20**.
- 3) Podržte dotykový snímač **B9** na klimatizácii približne 5 sekúnd, kým nezačne blikáť indikátor **B11**, ktorý signalizuje, že klimatizácia je pripravená na spárovanie.
- 4) Otvorte aplikáciu Smart Life.
- 5) Klimatizácia sa automaticky spáruje s mobilným telefónom.

Pripojenie WiFi

- 1) Pripojte mobilný telefón k sieti WiFi 2,4 GHz (táto klimatizácia nepodporuje 5 GHz).
- 2) Pripojte klimatizáciu k elektrickej sieti a zapnite ju dotykcom snímača **B20**.
- 3) Podržte dotykový snímač **B9** na klimatizácii približne 5 sekúnd, kým nezačne blikať indikátor **B11**, ktorý signalizuje, že klimatizácia je pripravená na spárovanie.
- 4) Otvorte aplikáciu Smart Life a ťuknite na modré "+" vpravo hore a potom na "**Pridať zariadenie**".
- 5) Klimatizáciu nájdete v kategórii "**Veľké domáce spotrebiče**" pod názvom "**Salente SummerIce12**" alebo "**Prenosná klimatizácia (BLE+Wi-Fi)**".
- 6) Ďalej postupujte podľa pokynov v aplikácii.

Varovanie:

Aplikácia podlieha neustálym aktualizáciám. V prípade zmeny systému párovania odporúčame stiahnuť si aktuálnu verziu tejto používateľskej príručky z webovej stránky výrobcu (pozri QR kód v úvode tejto používateľskej príručky.

PREVÁDZKOVÉ REŽIMY

Režim chladenia (klimatizácia)

V tomto režime je možné klimatizovať miestnosť v rozsahu 16-32 °C.

Poznámka: Ak teplota v miestnosti dosiahne 16 °C, klimatizácia sa automaticky vypne. Automaticky sa zapne až vtedy, keď teplota opäť dosiahne 17 °C.

Režim odvlhčovania

V tomto režime pracuje klimatizácia ako odvlhčovač vzduchu s výkonom 28,8 litra za deň.

Rýchlosť ventilátora je automaticky nastavená na nízku hodnotu a nie je možné ju zmeniť.

Varovanie:

V tomto režime je potrebné pripojiť vypúšťaciu hadicu k vypúšťaciemu otvoru A6 na vypustenie vody.

Poznámka:

- 1) Ak teplota v miestnosti dosiahne 15 °C, klimatizácia sa automaticky vypne. Znovu sa automaticky zapne až po dosiahnutí teploty 17 °C.
- 2) V rozsahu teploty v miestnosti 15-20 °C klimatizácia odvlhčuje vždy 6 minút a potom sa na 3 minúty automaticky vypne. Následne dôjde k opätovnému začatiu odvlhčovania. Týmto je klimatizácia chránená proti zamrznutiu okruhu.

Režim letného ventilátora

V tomto režime klimatizácia pracuje ako klasický letný ventilátor, ktorý iba cirkuluje vzduch bez možnosti ochladiť miestnosť na určitú teplotu. Je však možné nastaviť rýchlosť ventilátora, a tým aj prietok vzduchu.

OBSLUHA

Ovládanie základných funkcií prostredníctvom ovládacieho panela (pozri obr. B)

- 1) Zapojte zástrčku napájacieho kábla do elektrickej zásuvky.
- 2) Rozsvieti sa indikátor **B6**.
- 3) Zapnite klimatizáciu dotykem snímača **B20**.
- 4) Opakovaným dotykem senzora **B19** vyberte jeden z požadovaných prevádzkových režimov:
 - Režim chladenia (rozsvieti sa indikátor **B4**)
 - Režim odvlhčovania (rozsvieti sa indikátor **B5**)
 - Režim letného ventilátora (rozsvieti sa indikátor **B18**)
- 5) Nastavte požadovanú cieľovú teplotu dotykem snímačov **B15** (pre zvýšenie hodnoty teploty) a **B14** (pre zníženie hodnoty teploty). Cieľová teplota sa zobrazí na displeji **B13**.
- 6) Ak chcete nastaviť požadovanú rýchlosť ventilátora, a tým aj prietok vzduchu, opakovane sa dotknite snímača **B9**:
 - Nízke otáčky (750 ot./min.) sú indikované ukazovateľom **B10**.
 - Stredné otáčky (850 ot./min.) sú indikované ukazovateľom **B1**.
 - Vysoké otáčky (950 ot./min.) sú indikované ukazovateľom **B2**.

Smer prúdenia vzduchu sa dá ovládať motorom poháňanou lopatkou **A1**. Jeho pohyb môžete spustiť alebo zastaviť dotykem snímača **B12**.

Nastavenie časovača pomocou ovládacieho panela (pozri obr. B)

Automatické vypnutie klimatizácie po určitom čase

- 1) Ak chcete, aby sa klimatizácia po určitom čase automaticky vypínala, dotknite sa snímača **B8** počas chodu klimatizácie (rozsvieti sa indikátor **B7** a na displeji **B13** bliká "0").
- 2) Nastavte požadovaný čas v rozsahu 1-24 hodín v prírastkoch po 1 hodine dotykem snímačov **B15** (pre zvýšenie hodnoty času) a **B14** (pre zníženie hodnoty času).
- 3) Zvolený čas štyrikrát zabliká a na displeji **B13** sa opäť zobrazí zvolená cieľová teplota. Nastavenia časovača sú teraz uložené.
- 4) Aktívne nastavenie časovača je indikované rozsvietením indikátora **B7**.
- 5) Časovač je možné zrušiť nastavením hodnoty času na nulu.

Automatické zapnutie klimatizácie po určitom čase

Ak chcete, aby sa klimatizácia automaticky zapínala po určitom čase, postupujte rovnako ako v predchádzajúcom odseku, ale s vypnutou klimatizáciou.

Nastavenie nočného režimu pomocou ovládacieho panela (pozri obr. B)

Na ovládacom paneli a displeji je možné aktivovať nočný režim, kedy sa zníži jas displeja a jas všetkých indikátorov a po jednej hodine prevádzky sa cieľová teplota automaticky zvýši o 1 °C. Po nasledujúcej hodine sa cieľová teplota zvýši o ďalší 1 °C (v nočnom režime sa zvýši celkovo o 2 °C). Nočný režim bude fungovať 12 hodín, potom sa klimatizácia automaticky vypne.

Nočný režim sa aktivuje a deaktivuje dotykem snímača **B16** na ovládacom paneli a je signalizovaný rozsvietením indikátora **B3**.

Poznámka: Nočný režim je možné aktivovať len v režime chladenia.

Ovládanie pomocou diaľkového ovládania (pozri obr. C)

Všetky vyššie opísané funkcie, ktoré možno ovládať z horného ovládacieho panela klimatizácie, možno ovládať aj pomocou dodaného diaľkového ovládania.

Okrem toho možno diaľkové ovládanie použiť na:

- prepínať medzi jednotkami teploty °C a °F pomocou tlačidla **C19**.
- tlačidlom **C11** nastavte automatickú rýchlosť ventilátora, ktorá je signalizovaná postupným blikaním indikátora rýchlosti **C4**.

AUTOMATICKÝ REŠTART A PAMÄŤ POSLEDNÝCH NASTAVENÍ

Tento model klimatizácie je vybavený funkciou automatického reštartu v prípade výpadku prúdu. Po obnovení napájania sa klimatizácia automaticky reštartuje.

Podobnou funkciou je pamäť posledného nastavenia, kedy si klimatizácia pamätá posledné nastavenie aj po vypnutí:

- Prevádzkový režim
- Teploty
- Rýchlosti ventilátora

Poznámka: do pamäte sa neukladajú nastavenia nočného režimu ani časovača

AUTOMATICKÉ ODMRAZOVANIE

Pri nízkych izbových teplotách môžu chladiace kondenzátory vo vnútri klimatizácie v režime chladenia zamrznúť. V takom prípade klimatizácia automaticky spustí proces odmrazovania a indikátor **B6** bude blikať. Automatické odmrazovanie sa spustí, keď teplota na chladiacich kondenzátoroch dosiahne $-1\text{ }^{\circ}\text{C}$ a bude pokračovať 10 minút alebo kým teplota na chladiacich kondenzátoroch nedosiahne $+7\text{ }^{\circ}\text{C}$.

JEDNORAZOVÉ VYPÚŠŤANIE KONDENZÁTU

Ak sa na displeji zobrazí chybové hlásenie "**Ft**", nádrž na kondenzát je plná a je potrebné ju vyprázdniť. Objem nádržky je 0,65 litra.

- 1) Najprv vypnite klimatizáciu dotykom snímača **B20** a úplne ju odpojte od elektrickej siete vytiahnutím konca napájacieho kábla zo zásuvky.
- 2) Umiestnite ohybnú hadicu **D5** jedným koncom do nádoby, do ktorej bude prúdiť kondenzát, a druhým koncom na vypúšťací otvor **A9**, ktorý otvoríte pomocou gumovej zátky (pozri obrázok **F**).

Varovanie:

Po odstránení gumovej zátky začne kondenzát okamžite vytekať.

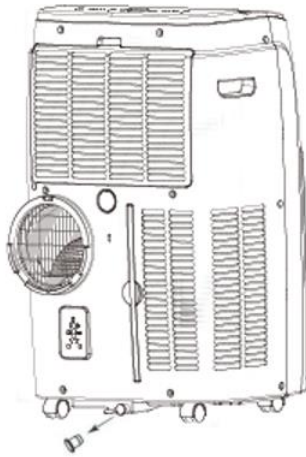
F

TRVALÉ VYPÚŠŤANIE KONDENZÁTU

Za normálnych prevádzkových podmienok nie je potrebné kondenzát trvalo vypúšťať, pretože sa počas prevádzky postupne odparuje vo vnútri klimatizácie. Trvalé vypúšťanie kondenzátu je potrebné v nasledujúcich prípadoch:

- V režime odvlhčovania.
- Keď je vlhkosť v miestnosti zvýšená, na displeji klimatizácie sa často zobrazí chybové hlásenie "Ft".

V takýchto prípadoch postupujte takto:

- 1) Najprv vypnite klimatizáciu dotykom snímača **B20** a úplne ju odpojte od elektrickej siete vytiahnutím konca napájacieho kábla zo zásuvky.
- 2) Umiestnite ohybnú hadicu **D5** jedným koncom do nádoby, do ktorej bude prúdiť kondenzát, a druhým koncom na vypúšťací otvor **A6**, ktorý otvoríte pomocou gumovej zátky (pozri obrázok G).

Varovanie:

Po odstránení gumovej zátky začne kondenzát okamžite vytekať.

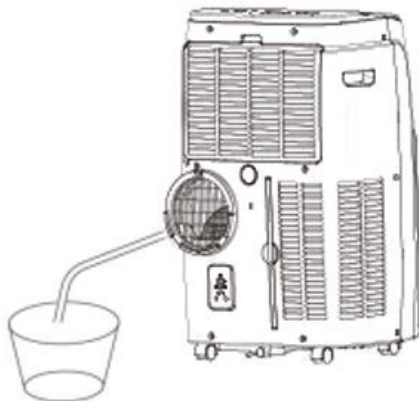
G

ČISTENIE A ÚDRŽBA

Čistenie vonkajších častí

Na čistenie vonkajšej strany klimatizácie použite mäkkú handričku navlhčenú vlažnou vodou. Nepoužívajte drsné čistiace prostriedky, riedidlá alebo rozpúšťadlá, pretože by mohli poškodiť povrch klimatizácie.

Čistenie ochranných mriežok filtra

Obe ochranné mriežky filtra (hornú mriežku filtra **A5** a dolnú mriežku filtra **A10**) sa odporúča čistiť každé dva týždne prevádzky.

- 1) Vyklepte hornú mriežku filtra **A5** miernym zatlačením na jej zámok v hornej časti.
- 2) Vytiahnite spodný filter **A10** z klimatizačného zariadenia tak, že ho potiahnete smerom k sebe.
- 3) Pri ľahšom znečistení ich môžete jemne povysávať vysávačom s použitím kefového nadstavca.
- 4) Pri silnejšom znečistení ich umyte pod tečúcou vlažnou vodou a pred opätovnou montážou na telo klimatizácie ich nechajte dôkladne vyschnúť.

Varovanie:

- Klimatizáciu nikdy nepoužívajte bez nasadených ochranných mriežok filtra. Životnosť spotrebiča sa môže výrazne skrátiť alebo poškodiť.
- Po odstránení ochranných mriežok sa nikdy nedotýkajte vnútorných častí klimatizácie (chladiacich kondenzátorov). Kondenzátory sú veľmi ostré a môžu porezať pokožku.

H

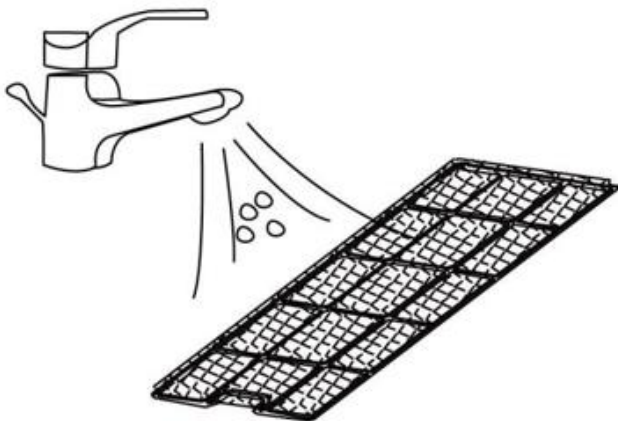

Problém	Kontrola	Riešenie
Nefungujúca klimatizácia	Skontrolujte, či je pripojenie k napájaniu bezpečné.	Napájací kábel pevne zasunúť do elektrickej zásuvky.
	Skontrolujte, či sa rozsvieti indikátor hladiny vody?	Vyprázdniť odtokovú misku odstránením gumovej zátky.
	Skontrolujte teplotu v miestnosti.	Rozsah prevádzkových teplôt je 5-35 °C.
Klimatizácia nechladí dostatočne	Skontrolujte, či vzduchový filter nie je znečistený.	V prípade potreby vyčistite vzduchový filter.
	Skontrolujte, či nie je vzduchový kanál zablokovaný.	Odstránenie prekážky.
	Skontrolujte, či sú dvere alebo okno v miestnosti otvorené.	Dvere a okná nechajte zatvorené.
	Skontrolujte, či je zvolený požadovaný prevádzkový režim a či je správne nastavená teplota.	Nastavte režim a teplotu na správne nastavenie podľa pokynov.
	Výfuková hadica je odpojená.	Skontrolujte, či je výfuková hadica pevne pripojená.
Únik vody	Preplnenie pri premiestňovaní jednotky.	Pred prepravou vyprázdniť nádrž na vodu.
	Skontrolujte, či nie je výpúšťacia hadica zalomená alebo ohnutá.	Narovnať hadicu, aby ste sa vyhli existujúcemu sifónu.
Nadmerný hluk	Skontrolujte, či je jednotka bezpečne umiestnená.	Jednotku umiestniť na vodorovný a pevný povrch.
	Skontrolujte, či nie sú uvoľnené, vibrujúce časti.	Dielv zaistite a utiahnite.
	Hluk znie ako tečúca voda.	Hluk spôsobuje prúdiaca chladiaca kvapalina. To je normálne.

Chybové hlásenie na displeji	E0	Chyba internej elektroniky	Odneste klimatizáciu do autorizovaného servisného strediska
	E1	Poškodený snímač teploty	Odneste klimatizáciu do autorizovaného servisného strediska
	E2	Poškodená tepelná poistka	Odneste klimatizáciu do autorizovaného servisného strediska
	Ft	Plná nádržka vody	Vyprázdňte zásobník cez otvor v spodnej časti klimatizácie



— Likvidácia: Ak informačný leták, obal alebo etiketa výrobku obsahuje symbol prečiarknutého koša, znamená to, že v Európskej únii sa všetky takto označené elektrické a elektronické výrobky, batérie a akumulátory musia po skončení ich životnosti umiestniť do kontajnerov na separovaný odpad. Tieto výrobky nevyhadzujte do netriedeného komunálneho odpadu.



VYHLÁSENIE O ZHODE

Spoločnosť Abacus Electric, s.r.o. týmto vyhlasuje, že výrobok SALENTE Summerlce12 spĺňa požiadavky noriem a predpisov platných pre daný typ zariadenia. Úplné znenie vyhlásenia o zhode nájdete na adrese <http://ftp.salente.cz/ce>.

Dovozca / výrobca

Abacus Electric, s.r.o.

Planá 2, 370 01, Česká republika

e-mail: helpdesk@salente.eu



Made in P.R.C.

Copyright © Abacus Electric, s.r.o.

www.salente.eu

Všetky práva vyhradené.

Dizajn a vzhľad sa môžu zmeniť bez predchádzajúceho upozornenia.

Table of Contents

INTRODUCTION	52
THE MOST UP-TO-DATE VERSION OF THE USER MANUAL.....	52
SAFETY WARNINGS AND INSTRUCTIONS.....	52
SPECIFIC WARNINGS FOR APPLIANCES USING R290 REFRIGERANT GAS.....	56
NOISE	57
PACKAGING CONTENT	57
SPECIFICATIONS	57
DESCRIPTION OF INDIVIDUAL PARTS.....	60
BEFORE FIRST USE	64
PROCEDURE FOR DOWNLOADING THE APP AND PAIRING	65
OPERATING MODES.....	66
SERVICE.....	67
AUTOMATIC RESTART & MEMORY OF LAST SETTINGS	69
AUTOMATIC DEFROST	69
SINGLE DISCHARGE OF CONDENSATE	69
PERMANENT CONDENSATE DISCHARGE	70
CLEANING AND MAINTENANCE.....	71
PROBLEM SOLVING.....	72

INTRODUCTION

WELCOME TO THE SALENTE FAMILY

- Before putting this product into operation, please read this entire user manual carefully through to the end, even if you are familiar with the use of a similar type of product in the past.
- Keep this user manual for future reference - it is an integral part of the product and may contain important instructions on commissioning, operation and care of the product.
- Make sure that other people who will be using this appliance read this user manual.
- If you give, donate or sell this appliance to others, please give them this user manual together with this product and remind them to read it.
- During the warranty period, we recommend keeping the original packaging of the product - this will protect the appliance in the best possible way during transport.

THE MOST UP-TO-DATE VERSION OF THE USER MANUAL

Due to Salente's ongoing product innovations and changes in legislation, you can always find the most up-to-date version of this user manual on the website www.salente.eu or by simply scanning the QR code shown below with your mobile phone:



SAFETY WARNINGS AND INSTRUCTIONS

A) General notices:

- Use the appliance only as described in this user manual.
- This appliance may be used by children aged 8 years and older and persons with reduced physical, sensory or mental abilities or lack of experience and knowledge, provided they are supervised or have been instructed in the safe use of the appliance and understand the potential hazards.
- Unpack the appliance carefully, taking care not to throw away any of the packaging material before you have found all the components of the product.
- Remove all packaging and marketing materials from the product before first use.

- If the appliance is to be used around children, please take extra care. Always place the appliance out of their reach. Children should be supervised to ensure that they do not play with the product.
- Do not allow the appliance to be used as a toy.
- Do not shake the product and make sure it does not fall to the ground.
- Do not touch the appliance with wet or damp hands. This is especially true when connected to a power outlet.
- Do not attempt to remove the outer casing of the appliance.
- The manufacturer is not liable for any damage caused by improper use of the appliance and its accessories.
- **Store and transport the appliance preferably in an upright position. If the appliance has tilted 45° or more during transport, wait 24 hours before switching on.**
- Do not expose yourself to cold air for long periods of time. It could have an adverse effect on your health.

B) Appliance location:

- Always install the appliance in a horizontal, hard, smooth, dry and stable place.
- Never place the appliance on inclined surfaces.
- Use and store the appliance away from explosive gases, flammable, combustible and volatile substances (solvents, varnishes, adhesives, etc.).
- Do not expose the appliance to extreme temperatures, direct sunlight, excessive humidity (e.g. bathroom, sauna, swimming pool, etc.) or place it in excessively dusty environments.
- Do not place the appliance near heaters, open flames or other appliances or equipment that are sources of heat.
- Do not use the appliance within the range of a strong electromagnetic field (e.g. microwave oven).
- Do not place the appliance or its accessories on or near an electric or gas cooker or on the edge of a table or kitchen worktop.
- Do not expose the appliance to dripping or splashing water. Do not spray or rinse it with water or other liquid. Do not immerse it in water or any other liquid, even partially.
- Do not use the appliance to store objects and ensure that no other objects are placed on the appliance when storing it.
- When the appliance is in operation, sufficient space must be left for air circulation of at least 30 cm on all sides of the appliance.

- Do not cover the air intake or outlet openings or other ventilation openings or insert objects into them. Otherwise, the appliance could be damaged.
- Do not cover the ventilation openings of the product.
- The appliance may be installed, operated and stored in rooms larger than 10^{m2}.
- The appliance is equipped with castors. Take extra care when handling it, e.g. to prevent it from falling down stairs or sliding off a sloping surface.

C) Purpose of the appliance:

- The appliance is designed for use in homes, offices and similar areas. Do not use it for commercial, medical or other purposes.
- Do not use the appliance for purposes other than those for which it is intended.
- The appliance is not designed for continuous operation.
- The appliance is designed for indoor use, do not use it outdoors.
- Do not use this appliance with a programmer, timer, remote control system, or any other component that would automatically switch the appliance on.

D) Accessories:

- Never use accessories that are not supplied with or intended for this product.
- Before each use, make sure that the selected accessory is not damaged. Never use the appliance with damaged accessories.

E) Damage and repair of the appliance:



Any repairs may only be carried out by an authorised service centre.

- Never repair the appliance yourself and do not make any adjustments to it! Entrust all repairs and adjustments to this product to a professional company/service. Tampering with the product while the warranty is in effect puts you at risk of losing warranty benefits.
- Never use the appliance if it is not working properly, if it has fallen on the ground and become damaged, or if it has fallen into water. In this case, have it repaired by a professional company/service.
- If the appliance falls into water, do not use it under any circumstances and hand it over to an authorised service centre for inspection.

- If the appliance is knocked over during use, turn it off and immediately disconnect it from the main power supply. Visually inspect the appliance for any damage and wait 24 hours before switching the appliance back on.
- If you suspect that the appliance has been damaged in any way, ask for assistance from an authorised service centre.
- Disconnect the power to the appliance if it makes a strange sound or emits an odour or smoke.

F) Appliance maintenance and cleaning:

- Keep the appliance clean. When cleaning, follow the instructions in the Cleaning and Maintenance chapter.
- Cleaning and maintenance by the user must not be carried out by children unless they are at least 8 years old and supervised. Children under 8 years of age must stay away from the product.

G) Power supply

- Before connecting the appliance to the mains socket, make sure that the voltage on the rating plate matches the voltage at your mains socket.
- Do not connect the appliance to the mains socket unless it is properly assembled.
- The mains socket must be freely accessible so that the mains cable can be quickly disconnected from the power source if necessary.
- Fully unwind the power cord before using the product.
- Do not wrap the power cord around the product.
- Do not connect or disconnect the power cord of the appliance from the power outlet with wet hands.
- Make sure that the power cord fork does not come into contact with moisture, water or other liquids. If this still happens, dry the fork carefully before using it again.
- Do not disconnect the appliance from the mains socket by pulling the power cord. The power cord or power outlet could be damaged. Disconnect the power cord from the mains socket by pulling the plug.
- Do not place heavy objects on the power cord.
- Make sure that the power cord does not hang over the edge of the table or touch hot surfaces or sharp objects.
- Do not cover the mains cable with the carpet. Do not place carpets, skirting boards or other coverings on the mains cable. Do not place the mains cable under furniture or appliances. Place the mains cable

where it cannot be run over or tripped over. If this happens, unplug the appliance immediately.

- Always clean the power cable with a dry cloth only, never wash it with water.
- Always switch off and unplug the appliance when not in use, when left unattended and before cleaning, maintenance or storage.
- Keep the power cord dry.
- Only connect the appliance to a properly earthed mains socket.
- Do not plug the appliance into an extension cord.
- Do not adjust the length of the power cable.
- If the power cable is damaged, have it replaced by a qualified service centre to avoid a dangerous situation. It is forbidden to use the appliance with a damaged power cord.
- In the event of a storm, the appliance must be switched off and its power cord unplugged from the mains socket to prevent damage in the event of a lightning strike.
- Switch off the appliance and disconnect the power cord from the mains socket if it makes a strange noise or if it emits an odour or smoke.

SPECIFIC WARNINGS FOR APPLIANCES USING R290 REFRIGERANT GAS



The appliance is filled with flammable R290 gas. There is a risk of fire.

- This appliance contains approximately 195 g of R290 refrigerant gas.
- R290 is a refrigerant gas that meets European environmental regulations.
- Please note that the refrigerant gas in this appliance is odourless.
- Do not use tools other than those recommended by the manufacturer to perform defrosting and cleaning.
- This appliance should be placed in an environment free from sources of fire, gas or heat for continuous operation (e.g. open flames, gas appliances or electric heaters).
- Do not drill, poke holes or puncture the appliance.
- Do not light the appliance.

- The room in which the appliance is installed, operated or stored shall be such as to prevent the containment of any escaped refrigerant which could cause an explosion or fire as a result of the refrigerant igniting when electric heaters, electric cookers, gas grills and ovens or other sources of fire, gas or heat are switched on and ignited.



Read this instruction manual before using the appliance.



WARNING: This appliance is not intended to be controlled by a programmer, external timer, remote socket or remote control.

NOISE

The declared noise emission value of this appliance is 65 dB(A), which is the A sound power level relative to a reference sound power of 1 pW.

PACKAGING CONTENT

- Air Conditioning
- Remote control
- Operating Instructions
- Flexible hoses
- Coupling for connecting the flexible hose to the air conditioner
- Seals for windows
- Connection for flexible hose to the window seal
- Drainage hose

SPECIFICATIONS

Cooling capacity 12000 BTU/hr.

For rooms 18-25^m2

3 functions in one: cooling, dehumidification and summer fan

Temperature setting from 16-32 °C

Connection to the Tuya SmartLife mobile app for iPhone and Android phones

Energy Class A with an EER of 2.6

Extra quiet operation 53/54/55 dB (low/medium/high fan speed)

Remote control

Digital display
 Timer 1-24 hours
 Dehumidification capacity 28.8 litres/day
 Night mode with display brightness drop
 Window seal included
 Hot air hose with adjustable length 24-150 cm
 Side handles and castors for easy handling
 Type and weight of refrigerant: R290 (195 g)
 Power input 1033 W
 Length of the supply cable: 1,8 m

Information sheet (prepared in accordance with EU Regulation 626/2011)		
Description	Mark	Value
Brand	-	Salente
Model designation	-	SummerICE12
Refrigerant	type/weight	R290/195 g
Global warming potential*	GWP	3
Rated cooling input	<i>PEER</i>	1,33 kW
Rated heating input	<i>PCOP</i>	-
Rated cooling capacity	<i>PRATED</i>	3.5 kW (12000 BTU/hr.)
Nominal heating capacity	<i>PRATED</i>	-
Nominal cooling factor	<i>EER_{rated}</i>	2,6
Nominal heating factor	<i>COP_{rated}</i>	-
Sound power level	LWA	65 dB(A)
Noise		53/54/55 dB
Electricity consumption during cooling	<i>QSD</i>	1,33 kW
Electricity consumption during heating	<i>QSD</i>	-
Standby power consumption	<i>PSB</i>	0,5 W
Power consumption when the thermostat is off	<i>PTO</i>	-
Air flow	-	380 m ³ /h
Dehumidification capacity	-	28.8 l/day
Recommended room volume	-	48-65 m ³
Recommended room area	-	18-25m ²

Flexible hose for warm air discharge	length/diameter	24-150 cm/15 cm
Fan speed (upper engine)		950/850/750 ot./min.
Fan speed (lower engine)		1120 rpm.
Energy class	cooling/heating	A
Rated voltage and frequency	-	220-240V~/50 Hz
Rated current	-	5,85 A
Product dimensions	W × H × D	440 × 665 × 335 mm
Packaging dimensions	W × H × D	475 × 877 × 380 mm
Weight of individual product	net	29 kg
Product weight with packaging and accessories	gross	34 kg
Producer	Abacus Electric, s.r.o., No. 2, 370 01 Planá, Czech Republic	
Supplier for the Czech market	Abacus Electric, s.r.o., No. 2, 370 01 Planá, Czech Republic	
Contact for further information	www.salente.cz	

* Refrigerant leakage contributes to climate change. A refrigerant with a lower global warming potential (GWP) would contribute less to global warming if released into the atmosphere than a refrigerant with a higher GWP. This equipment contains a coolant with a GWP of 3. This means that if 1 kg of this coolant were released into the atmosphere, the impact on global warming would be 3 times greater than 1 kg of CO₂ over a 100-year period. Do not interfere with the cooling circuit or dismantle the product yourself, always consult a specialist.

Note.: The equipment contains fluorinated greenhouse gases covered by the Kyoto Protocol.

Degree of protection against electric shock

Class I - Protection against electric shock is ensured by basic insulation and by connecting the inanimate parts of the appliance to the mains protective conductor.

DESCRIPTION OF INDIVIDUAL PARTS

A

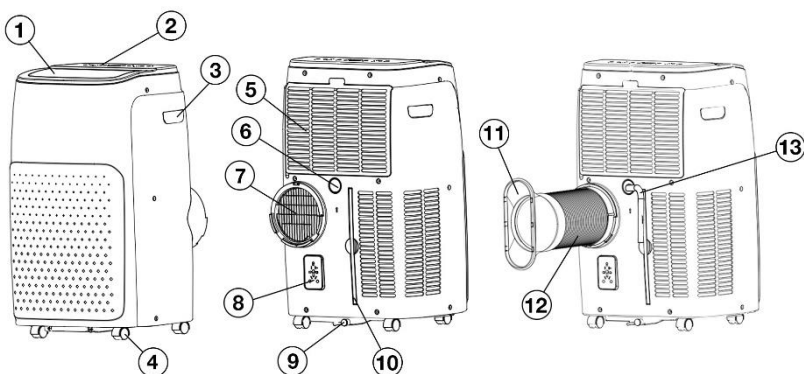

- 1) Output lamella
- 2) Control panel
- 3) Side handles
- 4) Running wheels
- 5) Protective grille for upper air filter
- 6) Drain hole for permanent condensate drainage
- 7) Warm air outlet protection grille

- 8) Space for the power cable fork
- 9) Drain hole for excess condensate
- 10) Lower air filter
- 11) End cap for window seal
- 12) Flexible hose for hot air discharge
- 13) Drainage hose

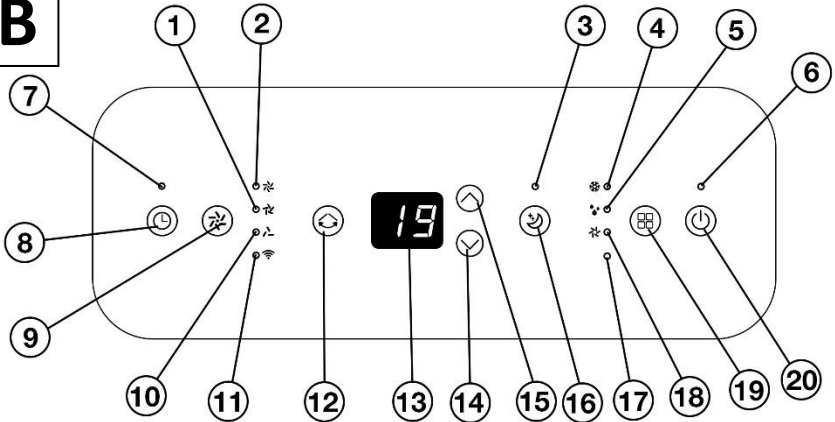
B

- | | |
|--|---|
| <ol style="list-style-type: none">1) Medium fan speed indicator2) High fan speed indicator3) Active night mode indicator4) Active cooling mode indicator5) Active dehumidification mode indicator6) Operation indicator7) Active timer indicator8) Touch sensor to activate the timer9) Touch sensor to change fan speed and pair WiFi and Bluetooth10) Low fan speed indicator | <ol style="list-style-type: none">11) WiFi indicator12) Touch sensor for blade movement13) Digital display14) Touch sensor for lowering the temperature or time value15) Touch sensor to increase the temperature or time value16) Touch sensor to activate night mode17) Active heating mode indicator (function is not available on this model)18) Summer fan active mode indicator19) Touch sensor to change the operation mode20) Touch sensor for switching the air conditioning on/off |
|--|---|

Notes:

- Indicator **B17** is not available for this model (it is used for heating mode).

C

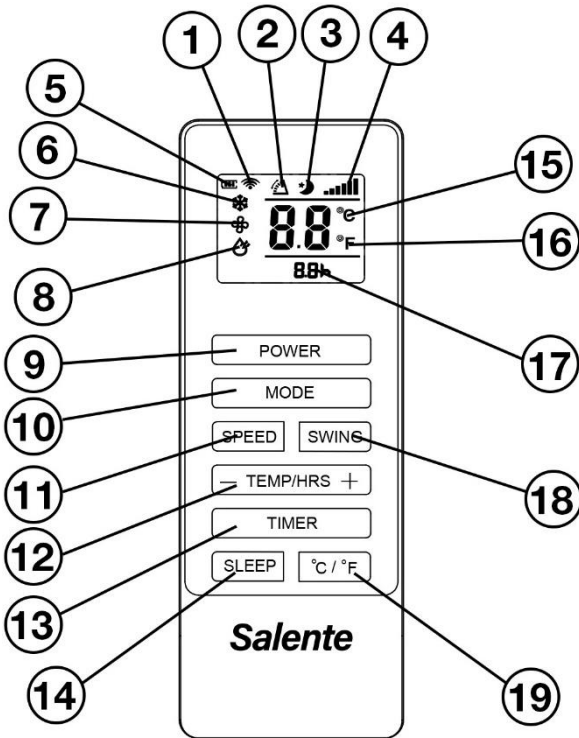

- 1) Remote control button press indicator
- 2) Slat movement indicator
- 3) Active night mode indicator
- 4) Fan speed indicator
- 5) Battery status indicator
- 6) Active cooling mode indicator
- 7) Summer fan active mode indicator
- 8) Active dehumidification mode indicator
- 9) Air conditioning on/off button

- 10) Button to change the operating mode
- 11) Button to change fan speed
- 12) Button to decrease/increase the temperature or time value
- 13) Timer activation button
- 14) Button to activate night mode
- 15) Temperature unit indicator in °C
- 16) Temperature unit indicator in °F
- 17) Selected off (on) time indicator
- 18) Button to activate the movement of the blade
- 19) Button to select temperature units (°C or °F)

D

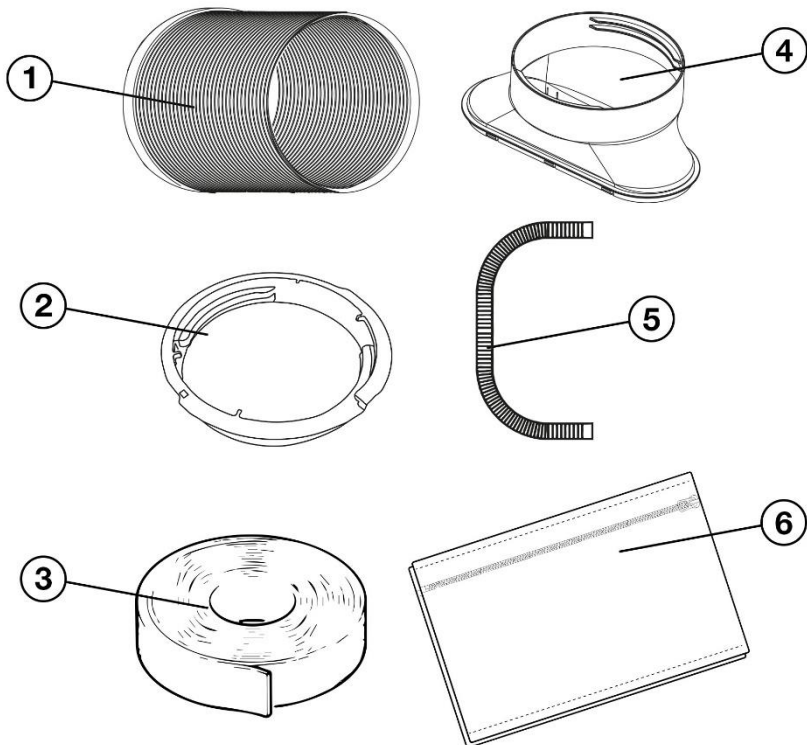

- 1) Flexible hose for hot air discharge
- 2) Flexible hose coupling with air conditioning
- 3) Velcro tape

- 4) End cap for window seal
- 5) Flexible condensate drain hose
- 6) Window seal with zipper

BEFORE FIRST USE

- 1) Check the product for protective stickers, films or other materials intended only for transport to the customer to protect the appliance from scratches or other damage. Remove such before use.
- 2) Before connecting to the mains, ensure by visual inspection that the appliance is intact and no damage has occurred during transportation.
- 3) Check that the rubber plug of drain hole **A9** is properly inserted.

Before first use, ensure that the warm air from the air conditioner is exhausted outside the space to be cooled (applies to cooling mode only, no need to install for dehumidification or summer fan mode).

- 1) Flexible hose **D1** with coupling **D2** and end cap **D4** is supplied for this purpose.
- 2) Screw the coupling **D2** and the end cap **D4** onto both ends of the flexible hose **D1**.
- 3) Insert the coupling **D2** from above into the hot air outlet grille **A7** so that its upper protrusion also reaches and fits tightly against the air conditioner.

Now proceed to install the window seal (the seal is suitable for casement, tilt and roof windows):

- 1) Open a window.
- 2) For the contact surfaces where you will be gluing the **D3** Velcro tape, we recommend a perfect degreasing, preferably with technical alcohol.
- 3) Remove approx. 10 cm of protective paper from the **D3** tape and start to glue the **D3** tape to the window frame one by one (see Fig. **E1**).
- 4) Fasten the **D6** gasket with Velcro to the slightly open window as shown in Figure **E**, depending on the type of window:
 - Tilt-out or sunroof (Fig. **E2**)
 - Casement window (fig. **E3**)
- 5) Stretch the flexible hose **D1** to the required length so that it is not broken anywhere and comfortably reaches from the air conditioner to the window.
- 6) At the point where you want to route the flexible hose to the window, unzip the zipper of the seal **D6**, insert the hose **D1** with the end cap **D4** and zip it up.

Warning:

Use only the flexible hose supplied by the manufacturer with this air conditioner. Using a different or longer hose may result in reduced air

conditioning performance or even overload and damage the air conditioner.

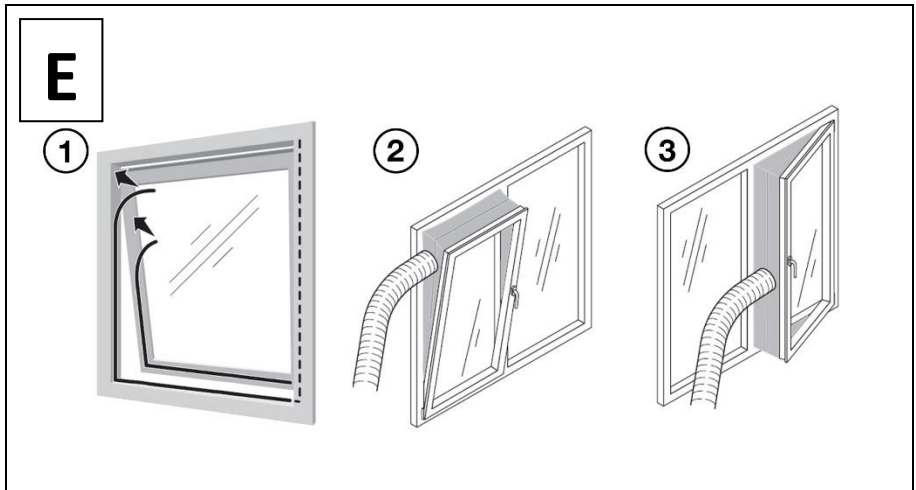

PROCEDURE FOR DOWNLOADING THE APP AND PAIRING

1) Scan the QR code below with your mobile phone and download the Smart Life app. You can also search for the app manually in the App Store (Apple iPhone) or Google Play (Android) under the name "Smart Life", you can also recognize it by the blue icon shown below.



2) Open the downloaded Smart Life app and register (in case you don't have a registration yet).

Bluetooth connectivity

- 1) Turn on the Bluetooth function on your mobile phone.
- 2) Connect the air conditioner to the mains and switch on by touching the **B20** sensor.

- 3) Hold touch sensor **B9** on the air conditioner for about 5 seconds until indicator **B11** flashes to indicate the air conditioner is ready to pair.
- 4) Open the Smart Life app.
- 5) The air conditioner automatically pairs with your mobile phone.

WiFi connectivity

- 1) Connect your mobile phone to a 2.4 GHz WiFi network (this air conditioner does not support 5 GHz).
- 2) Connect the air conditioner to the mains and switch on by touching the **B20** sensor.
- 3) Hold touch sensor **B9** on the air conditioner for about 5 seconds until indicator **B11** flashes to indicate the air conditioner is ready to pair.
- 4) Open the Smart Life app and tap the blue "+" on the top right, then "**Add Device**".
- 5) The air conditioner can be found in the "**Large Home Appliances**" category under the name "**Salente SummerIce12**" or "**Portable Air Conditioner (BLE+Wi-Fi)**".
- 6) Next, follow the instructions in the app.

Warning:

The application is subject to constant updates. In case the pairing system is changed, we recommend downloading the current version of this user manual from the manufacturer's website (see QR code in the introduction of this user manual).

OPERATING MODES

Cooling mode (air conditioning)

In this mode, the room can be conditioned in the range of 16-32 °C.

Remark: If the room temperature reaches 16 °C, the air conditioner switches off automatically. It will only switch on again automatically when the temperature reaches 17 °C again.

Dehumidification mode

In this mode, the air conditioner works as a dehumidifier with a capacity of 28.8 litres per day.

The fan speed is automatically set to low and cannot be changed.

Warning:

In this mode it is necessary to connect a drain hose to the drain hole A6 to drain the water.

Note:

- 1) If the room temperature reaches 15 °C, the air conditioning will automatically turn off. It will automatically turn back on only after the temperature reaches 17 °C.
- 2) Within the room temperature range of 15-20 °C, the air conditioning dehumidifies for 6 minutes and then automatically turns off for 3 minutes. Dehumidification will then resume. This protects the air conditioning system from freezing.

Summer fan mode

In this mode, the air conditioner operates like a classic summer fan, circulating air only without the possibility to cool the room to a certain temperature. However, it is possible to set the fan speed and thus the air flow rate.

SERVICE**Control of basic functions via the control panel (see Fig. B)**

- 1) Plug the power cord plug into an electrical outlet.
- 2) The **B6** indicator lights up.
- 3) Switch on the air conditioner by touching the **B20** sensor.
- 4) Repeatedly touch sensor **B19** to select one of the desired operating modes:
 - Cooling mode (indicator **B4** lights up)
 - Dehumidification mode (indicator **B5** lights up)
 - Summer fan mode (indicator **B18** lights up)
- 5) Set the desired target temperature by touching sensors **B15** (to increase the temperature value) and **B14** (to decrease the temperature value). The target temperature is shown on display **B13**.
- 6) To set the desired fan speed and thus the air flow rate, touch sensor **B9** repeatedly:
 - Low speed (750 rpm) is indicated by the **B10** indicator.
 - The medium speed (850 rpm) is indicated by the **B1** indicator.
 - High speed (950 rpm) is indicated by the **B2** indicator.

The direction of air flow can be controlled by motor-driven blade **A1**. You can start or stop its movement by touching the **B12** sensor.

Setting the timer using the control panel (see Fig. B)

Automatic air conditioning switch-off after a certain time

- 1) If you want the air conditioner to switch off automatically after a certain time, touch sensor **B8** while the air conditioner is running (indicator **B7** lights up and "0" flashes on display **B13**).
- 2) Set the desired time in the range of 1-24 hours in 1 hour increments by touching sensors **B15** (to increase the time value) and **B14** (to decrease the time value).
- 3) The selected time flashes four times and the selected target temperature is shown again on display **B13**. The timer settings are now saved.
- 4) Active timer setting is indicated by the **B7** indicator lighting up.
- 5) The timer can be cancelled by setting the time value to zero.

Automatic air conditioning switch-on after a certain time

If you want the air conditioning to switch on automatically after a certain time, do the same as in the previous paragraph, but with the air conditioning switched off.

Setting the night mode using the control panel (see Fig. B)

On the control panel and display, it is possible to activate the night mode, when the brightness of the display and the brightness of all indicators will decrease and after one hour of operation the target temperature will automatically increase by 1°C. After the next hour, the target temperature will increase by another 1 °C (for a total increase of 2 °C in night mode). The night mode will run for 12 hours, after which the air conditioner will switch off automatically.

The night mode is activated and deactivated by touching the sensor **B16** on the control panel and is indicated by lighting the indicator **B3**.

Remark: Night mode can only be activated in cooling mode.

Control by remote control (see Fig. C)

All of the functions described above that can be controlled from the top control panel of the air conditioner can also be controlled using the supplied remote control.

In addition, the remote control can be used to:

- switch between °C and °F temperature units using the **C19** button.
- set the automatic fan speed with the **C11** button, which is indicated by the gradual flashing of the **C4** speed indicator.

AUTOMATIC RESTART & MEMORY OF LAST SETTINGS

This air conditioner model is equipped with an automatic restart function in the event of a power failure. When the power is restored, the air conditioner will automatically restart.

A similar feature is the last setting memory, where the air conditioner remembers the last setting even after switching off:

- Operating mode
- Temperatures
- Fan speeds

Note: memory does not store night mode or timer settings

AUTOMATIC DEFROST

At low room temperatures, the cooling condensers inside the air conditioner may freeze in cooling mode. In this case, the air conditioner will automatically start the defrosting process and the **B6** indicator will flash. Automatic defrosting will start when the temperature on the cooling condensers reaches $-1\text{ }^{\circ}\text{C}$ and will continue for 10 minutes or until the temperature on the cooling condensers reaches $+7\text{ }^{\circ}\text{C}$.

SINGLE DISCHARGE OF CONDENSATE

If the error message "**Ft**" appears on the display, the condensate tank is full and needs to be emptied. The tank capacity is 0.65 litres.

- 1) First, switch off the air conditioner by touching the **B20** sensor and completely disconnect it from the mains by pulling the power cord end from the power socket.
- 2) Place the flexible hose **D5** with one end into the container where the condensate will flow and with the other end onto the drain hole **A9**, which you open with its rubber stopper (see Figure F).

Warning:

When the rubber plug is removed, condensate will immediately start to flow out.

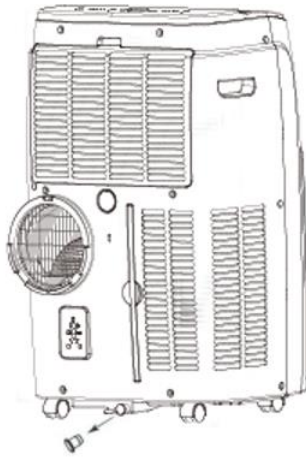
F

PERMANENT CONDENSATE DISCHARGE

Under normal operating conditions, it is not necessary to drain the condensate permanently, as it gradually evaporates inside the air conditioner during operation. Permanent drainage of condensate is necessary in the following circumstances:

- In dehumidification mode of operation.
- When the humidity in the room is elevated, the error message "**Ft**" often appears on the air conditioner display.

In such cases, proceed as follows:

- 1) First, switch off the air conditioner by touching the **B20** sensor and completely disconnect it from the mains by pulling the power cord end from the power socket.
- 2) Place the flexible hose **D5** with one end into the container where the condensate will flow and with the other end onto the drain hole **A6**, which you open with its rubber stopper (see Figure G).

Warning:

When the rubber plug is removed, condensate will immediately start to flow out.

G

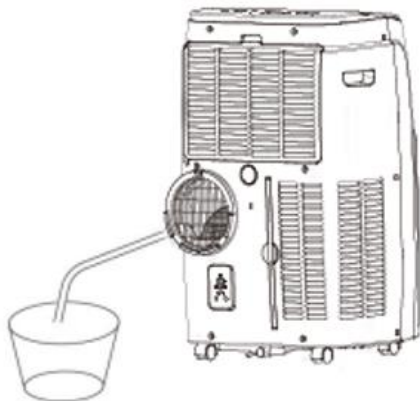

CLEANING AND MAINTENANCE

Cleaning of external parts

Use a soft cloth dampened with lukewarm water to clean the outside of the air conditioner. Do not use harsh cleaners, thinners or solvents, as this may damage the air conditioning surface.

Cleaning the filter protection grids

It is recommended to clean both filter protection grilles (upper filter grille **A5** and lower filter grille **A10**) every two weeks of operation.

- 1) Tilt the **A5** upper filter grille by pushing slightly on its lock at the top.
- 2) Pull the lower filter **A10** out of the air conditioner by pulling it towards you.
- 3) For lighter soiling, they can be gently vacuumed with a vacuum cleaner using the brush attachment.
- 4) For heavier soiling, wash them under running lukewarm water and allow them to dry thoroughly before reinstalling them on the air conditioner body.

Warning:

- **Never operate the air conditioner without the filter protection grilles in place. The life of the appliance may be significantly reduced or damaged.**
- **Never touch the internal parts of the air conditioner (cooling condensers) after removing the protective grilles. The condensers are very sharp and can cut the skin.**

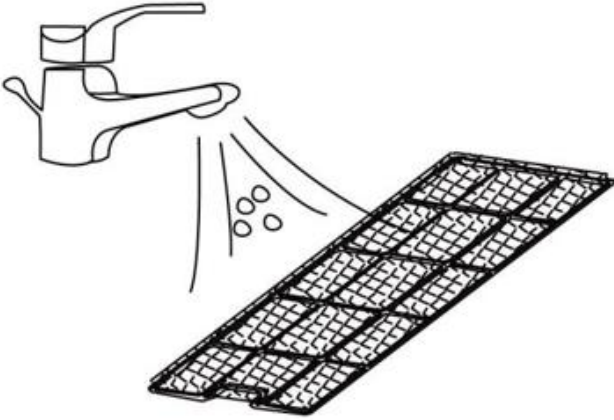
H

PROBLEM SOLVING

The Problem	Check	Solution
Air conditioning not working	Check for a secure power connection.	Insert the power cord firmly into the power outlet.
	Check if the water level indicator lights up?	Empty the drain pan by removing the rubber stopper.
	Check the room temperature.	The operating temperature range is 5-35°C.
Air conditioning does not cool sufficiently	Check that the air filter is not dirty.	If necessary, clean the air filter.
	Check that the air duct is not blocked.	Removing the obstacle.
	Check that the door or window in the room is open.	Keep doors and windows closed.
	Check that the desired operating mode is selected and that the temperature is set correctly.	Set the mode and temperature to the correct setting according to the instructions.

		The exhaust hose is disconnected.	Check that the exhaust hose is firmly connected.
Water leakage		Overflow when moving the unit.	Empty the water tank before transport.
		Check that the drain hose is not kinked or bent.	Straighten the hose to avoid the existing siphon.
Excessive noise		Check that the unit is securely positioned.	Place the unit on a horizontal and solid surface.
		Check for loose, vibrating parts.	Secure and tighten the parts.
		The noise sounds like running water.	The noise comes from the flowing refrigerant. That's normal.
Error message on the display	E0	Internal electronics error	Take your air conditioner to an authorised service centre
	E1	Damaged temperature sensor	Take your air conditioner to an authorised service centre
	E2	Damaged thermal fuse	Take your air conditioner to an authorised service centre
	Ft	Full water tank	Empty the reservoir through the hole in the bottom of the air conditioner



Disposal: If the information leaflet, packaging or product label contains a crossed-out bin symbol, this means that in the European Union all electrical and electronic products, batteries and accumulators marked in this way must be placed in separate waste containers at the end of their life. Do not dispose of these products in unsorted municipal waste.

 **DECLARATION OF CONFORMITY**

Abacus Electric, s.r.o. hereby declares that the SALENTE SummerIce12 product meets the requirements of the standards and regulations applicable to the type of equipment. The full text of the Declaration of Conformity can be found at <http://ftp.salente.cz/ce>.

Importer / Manufacturer

Abacus Electric, s.r.o.
Planá 2, 370 01, Czech Republic
e-mail: helpdesk@salente.eu



Made in P.R.C.
Copyright © Abacus Electric, s.r.o.
www.salente.eu

All rights reserved.
Design and appearance are subject to change without notice.

Tartalomjegyzék

BEVEZETÉS	76
A FELHASZNÁLÓI KÉZIKÖNYV LEGFRISSEBB VERZIÓJA	76
BIZTONSÁGI FIGYELMEZTETÉSEK ÉS UTASÍTÁSOK.....	76
KÜLÖNLEGES FIGYELMEZTETÉSEK AZ R290 HŰTŐKÖZEGGÁZT HASZNÁLÓ KÉSZÜLÉKEKRE VONATKOZÓAN	80
ZÖRÖM	81
CSEMAGOLÁSI TARTALOM.....	81
SPECIFIKÁCIÓK	82
AZ EGYES ALKATRÉSZEK LEÍRÁSA.....	84
AZ ELSŐ HASZNÁLAT ELŐTT.....	88
AZ ALKALMAZÁS LETÖLTÉSÉNEK ÉS A PÁROSÍTÁSNAK AZ ELJÁRÁSA.....	89
ÜZEMMÓDOK	90
SZOLGÁLTATÁS	91
AUTOMATIKUS ÚJRAINDÍTÁS ÉS A LEGUTÓBBI BEÁLLÍTÁSOK MEMÓRIÁJA	93
AUTOMATIKUS LEOLVASZTÁS	93
KONDEZÁTUM EGYSZERI ELVEZETÉSE	93
ÁLLANDÓ KONDEZÁTUM ELVEZETÉS	94
TISZTÍTÁS ÉS KARBANTARTÁS.....	95
PROBLÉMAMEGOLDÁS	96

- A termék üzembe helyezése előtt kérjük, olvassa el figyelmesen a teljes használati útmutatót, még akkor is, ha korábban már ismerte egy hasonló típusú termék használatát.
- Őrizze meg ezt a felhasználói kézikönyvet a későbbi használatra - a termék szerves részét képezi, és fontos utasításokat tartalmazhat a termék üzembe helyezésével, üzemeltetésével és gondozásával kapcsolatban.
- Győződjön meg róla, hogy a készüléket használni szándékozó személyek is elolvasták ezt a használati útmutatót.
- Ha ezt a készüléket másoknak adja, ajándékozza vagy eladja, kérjük, adja át nekik ezt a használati útmutatót a termékkel együtt, és emlékeztesse őket, hogy olvassák el.
- A garanciaidő alatt javasoljuk, hogy a termék eredeti csomagolását őrizze meg - ez a lehető legjobban védi a készüléket a szállítás során.

A FELHASZNÁLÓI KÉZIKÖNYV LEGFRISSEBB VERZIÓJA

A Salente folyamatos termékinnovációi és a jogszabályi változások miatt a jelen használati útmutató mindig a legfrissebb változatát találja meg a www.salente.eu weboldalon, vagy egyszerűen az alább látható QR-kódot beolvasva mobiltelefonjával:



BIZTONSÁGI FIGYELMEZTETÉSEK ÉS UTASÍTÁSOK

A) Általános közlemények:

- A készüléket csak a jelen használati útmutatóban leírtak szerint használja.
- Ezt a készüléket használhatják 8 éves vagy idősebb gyermekek, valamint csökkent fizikai, érzékszervivagy szellemi képességekkel rendelkező, illetve tapasztalat és ismeretek hiányában lévő személyek, feltéve, hogy felügyelet alatt állnak, vagy eligazítást kaptak a készülék biztonságos használatáról, és megértették a lehetséges veszélyeket.
- Óvatosan csomagolja ki a készüléket, ügyelve arra, hogy ne dobja ki a csomagolóanyagot, amíg nem találja meg a termék összes alkatrészét.
- Az első használat előtt távolítsa el minden csomagoló- és marketinganyagot a termékről.

- Ha a készüléket gyermekek közelében kell használni, kérjük, legyen különösen óvatos. A készüléket mindig helyezze el a gyermekek számára elérhetetlen helyre. A gyermekeket felügyelni kell, hogy ne játsszanak a termékkel.
- Ne engedje, hogy a készüléket játékként használják.
- Ne rázza a terméket, és ügyeljen arra, hogy ne essen a földre.
- Ne érintse meg a készüléket nedves vagy nedves kézzel. Ez különösen akkor igaz, ha a konnektorhoz csatlakoztatva van.
- Ne próbálja meg eltávolítani a készülék külső burkolatát.
- A gyártó nem vállal felelősséget a készülék és tartozékai nem rendeltetésszerű használatából eredő károkért.
- **A készüléket lehetőleg függőleges helyzetben tárolja és szállítsa. Ha a készülék szállítás közben 45°-kal vagy annál nagyobb mértékben megdől, várjon 24 órát a bekapcsolás előtt.**
- Ne tegye ki magát hosszú ideig hideglevegőnek. Ez káros hatással lehet az egészségére.

B) A készülék helye:

- A készüléket mindig vízszintes, kemény, sima, száraz és stabil helyen helyezze el.
- Soha ne helyezze a készüléket ferde felületekre.
- A készüléket robbanásveszélyes gázoktól, gyúlékony, éghető és illékony anyagoktól (oldószerek, lakkok, ragasztók stb.) távol használja és tárolja.
- Ne tegye ki a készüléket szélsőséges hőmérsékletnek, közvetlen napfénynek, túlzott páratartalomnak (pl. fürdőszoba, szauna, úszómedence stb.), és ne helyezze túl poros környezetbe.
- Ne helyezze a készüléket fűtőtestek, nyílt lángok vagy más, hőforrást jelentő készülékek vagy berendezések közelébe.
- Ne használja a készüléket erős elektromágneses mező hatósugarában (pl. mikrohullámú sütő).
- Ne helyezze a készüléket vagy tartozékait elektromos vagy gázfőzőlappal vagy annak közelébe, illetve asztal vagy konyhai munkalap szélére.
- Ne tegye ki a készüléket csöpögő vagy fröccsenő víznek. Ne permetezze vagy öblítse le vízzel vagy más folyadékkal. Ne merítse vízbe vagy más folyadékba, még részben sem.
- Ne használja a készüléket tárgyak tárolására, és ügyeljen arra, hogy tároláskor ne helyezzen más tárgyakat a készülékre.

- Amikor a készülék üzemel, a készülék minden oldalán legalább 30 cm-es helyet kell hagyni a légáramláshoz.
- Ne takarja el a levegő be- vagy kimenetinyílásokat, illetve egyéb szellőzőnyílásokat, és ne helyezzen bele tárgyakat. Ellenkező esetben a készülék megsérülhet.
- Ne takarja le a termék szellőzőnyílásait.
- A készüléket $10^{\text{m}^2\text{-nél}}$ nagyobb helyiségben lehet telepíteni, üzemeltetni és tárolni.
- A készülék görgőkkel van felszerelve. Használatakor fokozott óvatossággal járjon el, pl. ne hogy leessen a lépcsőn vagy lecsússzon egy lejtős felületről.

C) A készülék rendeltetése:

- A készüléket otthonokban, irodákban és hasonló helyiségekben történő használatra tervezték. Ne használja kereskedelmi, orvosi vagy egyéb célokra.
- Ne használja a készüléket a rendeltetésétől eltérő célokra.
- A készüléket nem folyamatos üzemre tervezték.
- A készüléket beltéri használatra tervezték, ne használja kültéren.
- Ne használja ezt a készüléket programozóval, időzítővel, távirányítóval vagy bármilyen más olyan komponenssel, amely automatikusan bekapcsolná a készüléket.

D) Tartozékok:

- Soha ne használjon olyan tartozékokat, amelyeket nem ehhez a termékhez mellékeltek vagy nem ehhez a termékhez szántak.
- Minden használat előtt győződjön meg arról, hogy a kiválasztott tartozék nem sérült meg. Soha ne használja a készüléket sérült tartozékokkal.

E) A készülék sérülése és javítása:



Bármilyen javítást csak hivatalos szervizközpont végezhet.

- Soha ne javítsa a készüléket saját maga, és ne végezzen rajta semmilyen beállítást! A termék minden javítását és beállítást bízza szakemberre/szervizre. Ha a termékkel a garancia ideje alatt babrál, azzal a garanciális előnyök elvesztésének kockázatát kockáztatja.

- Soha ne használja a készüléket, ha az nem működik megfelelően, ha a földre esett és megsérült, vagy ha vízbe esett. Ebben az esetben javíttassa meg egy profi céggel/szervizzel.
- Ha a készülék vízbe kerül, semmilyen körülmények között ne használja, és adja át a készüléket ellenőrzésre egy hivatalos szervizközpontnak.
- Ha a készülék használat közben felborul, kapcsolja ki, és azonnal válassza le a fő áramforrásról. Ellenőrizze szemrevételezéssel a készüléket, hogy nincs-e rajta sérülés, és várjon 24 órát, mielőtt újra bekapcsolja a készüléket.
- Ha azt gyanítja, hogy a készülék bármilyen módon megsérült, kérjen segítséget egy hivatalos szerviztől.
- Kapcsolja ki a készüléket, ha furcsa hangot ad, szagot vagy füstöt bocsát ki.

F) Készülékek karbantartása és tisztítása:

- Tartsa tisztán a készüléket. Tisztításkor kövesse a Tisztítás és karbantartás fejezetben leírtakat.
- A tisztítást és a karbantartást a felhasználó csak 8 éves korig és felügyelet mellett végezheti gyermekekkel. A 8 év alatti gyermekeknek távol kell maradniuk a terméktől.

G) Tápegység

- Mielőtt csatlakoztatja a készüléket a hálózati aljzathoz, győződjön meg arról, hogy a címtáblán feltüntetett feszültség megegyezik az Ön hálózati aljzatának feszültségével.
- Csak akkor csatlakoztassa a készüléket a hálózati aljzathoz, ha az megfelelően össze van szerelve.
- A hálózati aljzatnak szabadon hozzáférhetőnek kell lennie, hogy a hálózati kábel szükség esetén gyorsan leválasztható legyen az áramforrásról.
- A termék használata előtt tekerje ki teljesen a tápkábelt.
- Ne tekerje a tápkábelt a termék köré.
- Ne csatlakoztassa vagy húzza ki a készülék tápkábelét a konnektorból nedves kézzel.
- Ügyeljen arra, hogy a tápkábel villája ne érintkezzen nedvességgel, vízzel vagy más folyadékkal. Ha ez még mindig előfordul, gondosan szárítsa meg a villát, mielőtt újra használná.
- Ne húzza ki a készüléket a hálózati aljzathoz a tápkábel meghúzásával. A tápkábel vagy a hálózati aljzat megsérülhet. Húzza ki a tápkábelt a hálózati aljzathoz a dugó kihúzásával.

- Ne helyezzen nehéz tárgyakat a tápkábelre.
- Ügyeljen arra, hogy a tápkábel ne lógjon az asztal széle fölé, és ne érjen forró felületekhez vagy éles tárgyakhoz.
- Ne takarja a hálózati kábelt szőnyeggel. Ne helyezzen szőnyeget, lábazati deszkákat vagy más burkolatokat a hálózati kábelre. Ne helyezze a hálózati kábelt bútorok vagy készülékek alá. A hálózati kábelt úgy helyezze el, hogy ne lehessen rajta áthaladni vagy megbotlani benne. Ha ez történik, azonnal húzza ki a készüléket a konnektorból.
- A tápkábelt mindig csak száraz ruhával tisztítsa meg, soha ne mossa le vízzel.
- Mindig kapcsolja ki és húzza ki a készüléket, ha nem használja, ha felügyelet nélkül hagyja, valamint tisztítás, karbantartás vagy tárolás előtt.
- Tartsa szárazon a tápkábelt.
- A készüléket csak megfelelően földelt hálózati aljzathoz csatlakoztassa.
- Ne csatlakoztassa a készüléket hosszabbító kábelhez.
- Ne állítsa be a tápkábel hosszát.
- Ha a tápkábel megsérült, a veszélyes helyzetek elkerülése érdekében cseréltesse ki szakképzett szervizben. Tilos a készüléket sérült tápkábelrel használni.
- Vihar esetén a készüléket ki kell kapcsolni, és a tápkábelt ki kell húzni a hálózati aljzathoz, hogy villámcsapás esetén ne keletkezzen kár.
- Kapcsolja ki a készüléket, és húzza ki a tápkábelt a hálózati aljzathoz, ha a készülék furcsa hangot ad ki, vagy ha szagot vagy füstöt bocsát ki.

KÜLÖNLEGES FIGYELMEZTETÉSEK AZ R290 HÚTŐKÖZEGGÁZT HASZNÁLÓ KÉSZÜLÉKEKRE VONATKOZÓAN



A készüléket gyúlékony R290 gázzal töltötték fel. Tűzveszély áll fenn.

- Ez a készülék körülbelül 195 g R290 hűtőközeggazt tartalmaz.
- Az R290 egy olyan hűtőközeggaz, amely megfelel az európai környezetvédelmi előírásoknak.
- Felhívjuk figyelmét, hogy a készülékben lévő hűtőközeg gáz szagtalan.
- A leolvasztás és tisztítás elvégzéséhez csak a gyártó által ajánlott eszközöket használjon.

- Ezt a készüléket olyan környezetben kell elhelyezni, ahol a folyamatos működéshez nem lehetnek tűz-, gáz- vagy hőforrások (pl. nyílt láng, gázkészülékek vagy elektromos fűtőtestek).
- Ne fúrja, lyukassza vagy lyukassza ki a készüléket.
- Ne gyújtsa meg a készüléket.
- A helyiségnek, amelyben a készüléket beszerelik, működtetik vagy tárolják, olyannak kell lennie, hogy megakadályozza a kiszabadult hűtőközeg visszatartását, amely robbanást vagy tüzet okozhat a hűtőközeg meggyulladására következtében, amikor elektromos fűtőtesteket, elektromos tűzhelyeket, gázgrilleket és sütőket vagy más tűz-, gáz- vagy hőforrásokat bekapcsolnak és meggyújtanak.



A készülék használata előtt olvassa el ezt a használati útmutatót.



FIGYELEM: Ez a készülék nem arra szolgál, hogy programozóval, külső időzítővel, távvezérlő aljzattal vagy távirányítóval vezéreljék.

ZÖRÖM

A készülék bejelentett zajkibocsátási értéke 65 dB(A), amely az 1 pW referencia-hangteljesítményhez viszonyított A hangteljesítményszint.

CSOMAGOLÁSI TARTALOM

- Légh Kondicionálás
- Távírányító
- Használati utasítás
- Rugalmas tömlő
- Csatlakozó a hajlékony tömlőnek a légh Kondicionálóhoz való csatlakoztatásához
- Ablakok tömítései
- Rugalmas tömlő csatlakoztatása az ablaktömítéshez
- Vízelvezető tömlő

SPECIFIKÁCIÓK

Hűtési kapacitás 12000 BTU/óra.

18-25^{m²-es} szobákhoz

3 funkció egyben: hűtés, párátlanítás és nyári ventilátor

Hőmérséklet beállítása 16-32 °C között

Csatlakozás a Tuya SmartLife mobilalkalmazáshoz iPhone és Android telefonokhoz

A energiaosztály, 2,6 EER értékkel

Extra halk működés 53/54/55 dB (alacsony/közepes/magas ventilátorsebesség)

Távirányító

Digitális kijelző

Időzítő 1-24 óra

Párátlanítási kapacitás 28,8 liter/nap

Éjszakai üzemmód a kijelző fényerejének csökkentésével

Ablaktömítés mellékelve

24-150 cm hosszúságú, állítható hosszúságú forrólevegős tömlő

Oldalsó fogantyúk és görgők a könnyű kezelhetőség érdekében

A hűtőközeg típusa és tömege: R290 (195 g)

Felvett teljesítmény 1033 W

A tápkábel hossza: 1,8 m

Tájékoztató (a 626/2011/EU rendeletnek megfelelően készült)

Leírás	Mark	Érték
Márka	-	Salente
Modell megnevezése	-	SummerICE12
Hűtőközeg	típus/súly	R290/195 g
Globális felmelegedési potenciál*	GWP	3
Névleges hűtési bemenet	PEER	1,33 kW
Névleges fűtési teljesítmény	PCOP	-
Névleges hűtési kapacitás	PRATED	3,5 kW (12000 BTU/óra)
Névleges fűtési teljesítmény	PRATED	-
Névleges hűtési tényező	EER _{rated}	2,6
Névleges fűtési tényező	COP _{rated}	-
Hangteljesítményszint	LWA	65 dB(A)

Zaj		53/54/55 dB
Villamosenergia-fogyasztás hűtés közben	QSD	1,33 kW
Villamosenergia-fogyasztás fűtés közben	QSD	-
Készenléti energiafogyasztás	PSB	0,5 W
Energiafogyasztás a termosztát kikapcsolt állapotában	PTO	-
Légáramlás	-	380 m ³ /h
Párátlanítási kapacitás	-	28,8 l/nap
Ajánlott szobai hangerő	-	48-65 m ³
Ajánlott szobafelület	-	18-25 m ²
Rugalmas tömlő a meleg levegő elvezetéséhez	hossz/átmérő	24-150 cm/15 cm
Ventilátor fordulatszám (felső motor)		950/850/750 fordulat/perc.
Ventilátor fordulatszám (alsó motor)		1120 fordulat/perc.
Energiaosztály	hűtés/fűtés	A
Névleges feszültség és frekvencia	-	220-240V~/50 Hz
Névleges áram	-	5,85 A
A termék méretei	W × H × D	440 × 665 × 335 mm
Csomagolási méretek	W × H × D	475 × 877 × 380 mm
Az egyes termékek súlya	netto	29 kg
A termék súlya csomagolással és tartozékokkal együtt	bruttó	34 kg
Gyártó	Abacus Electric, s.r.o., No. 2, 370 01 Planá, Cseh Köztársaság	
Beszállító a cseh piacra	Abacus Electric, s.r.o., No. 2, 370 01 Planá, Cseh Köztársaság	
További információért forduljon a következő címhez	www.salente.cz	

* A hűtőközegek szivárgása hozzájárul az éghajlatváltozáshoz. Egy alacsonyabb globális felmelegedési potenciállal (GWP) rendelkező hűtőközeg kevésbé járul hozzá a globális felmelegedéshez, ha a légkörbe

kerül, mint egy magasabb GWP-vel rendelkező hűtőközeg. Ez a berendezés 3 GWP értékű hűtőfolyadékot tartalmaz. Ez azt jelenti, hogy ha 1 kg ilyen hűtőközeg kerülne a légkörbe, a globális felmelegedésre gyakorolt hatása 100 év alatt háromszor nagyobb lenne, mint 1 kg_{CO2}-é. Ne avatkozzon bele a hűtőkörbe, és ne szerelje szét a terméket saját maga, mindig forduljon szakemberhez.

Megjegyzés...: A berendezés a Kiotói Jegyzőkönyv hatálya alá tartozó fluortartalmú üvegházhatású gázokat tartalmaz.

Az áramütés elleni védelem foka

I. osztály - Az áramütés elleni védelmet az alapszigetelés és a készülék élettelen részeinek a hálózati védővezetőhöz való csatlakoztatása biztosítja.

AZ EGYES ALKATRÉSZEK LEÍRÁSA

A

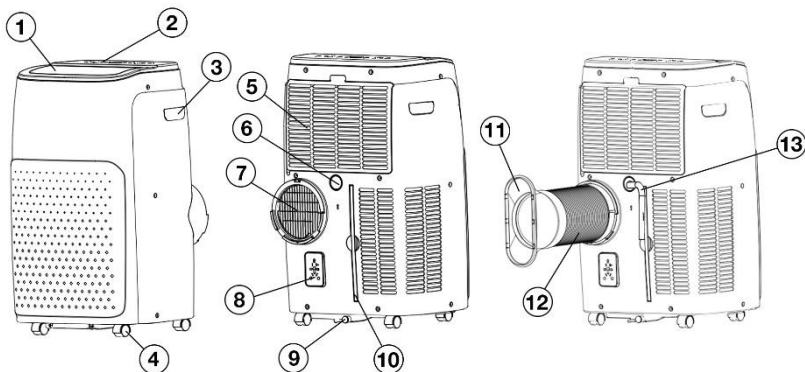

1) Kimeneti lamella

2) Vezérlőpanel

3) Oldalsó fogantyúk

4) Futó kerekek

5) Védőrács a felső légszűrőhöz

6) Lefolyónyílás az állandó kondenzátum elvezetéséhez

7) Meleglevegő-elvezető rács

8) Hely a tápkábel villának

9) Lefolyónyílás a felesleges kondenzátum számára

10) Alsó légszűrő

11) Végzáró sapka az ablaktömítéshez

12) Rugalmas tömlő a forró levegő elvezetéséhez

13) Vízelvezető tömlő

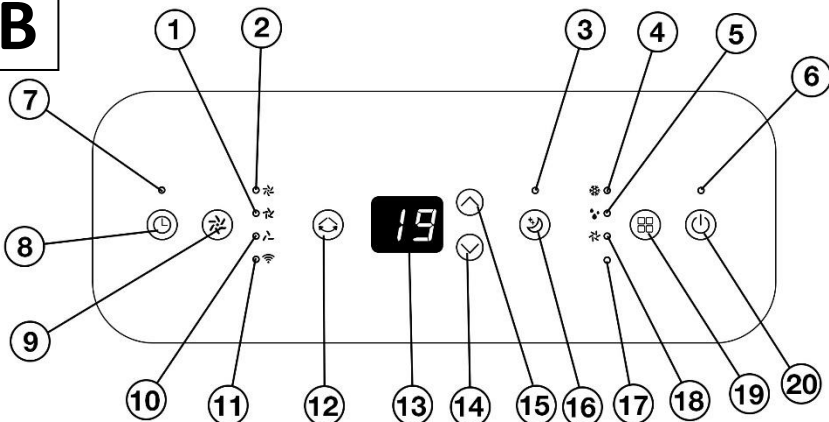
B

- 1) Közepes ventilátor fordulatszám jelző
- 2) Magas ventilátor fordulatszám jelző
- 3) Aktív éjszakai üzemmód jelző
- 4) Aktív hűtési üzemmód jelző
- 5) Aktív páratlanítási üzemmód jelzője
- 6) Működésjelző
- 7) Aktív időzítő kijelző
- 8) Érintésérzékelő az időzítő aktiválásához
- 9) Érintésérzékelő a ventilátor sebességének módosításához és a WiFi és Bluetooth párosításához
- 10) Alacsony ventilátor fordulatszám jelző

- 11) WiFi kijelző
- 12) Érintésérzékelő a penge mozgatásához
- 13) Digitális kijelző
- 14) Érintésérzékelő a hőmérséklet vagy az időérték csökkentéséhez
- 15) Érintse meg az érzékelőt a hőmérséklet vagy az idő értékének növeléséhez
- 16) Érintésérzékelő az éjszakai üzemmód aktiválásához
- 17) Aktív fűtési üzemmód kijelző (a funkció ezen a modellen nem érhető el)
- 18) Nyári ventilátor aktív üzemmódjának kijelzője
- 19) Érintésérzékelő a működési mód megváltoztatásához
- 20) Érintésérzékelő a légkondicionáló be-/kikapcsolásához

Megjegyzések:

- Indikátor **B17** ennél a modellenél nem áll rendelkezésre (fűtési üzemmódban használatos).

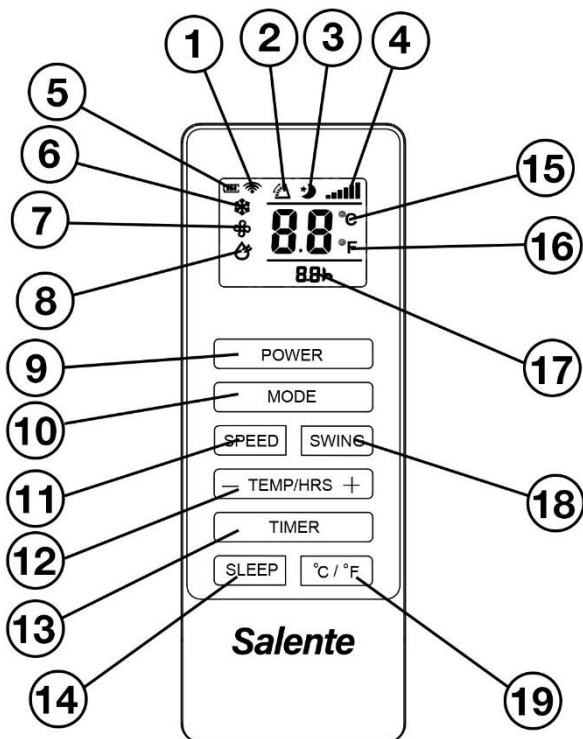
C

- 1) Távirányító gombnyomásjelző
- 2) A lamellák mozgásának jelzője
- 3) Aktív éjszakai üzemmód jelző
- 4) ventilátor sebességjelző
- 5) Az akkumulátor állapotjelzője
- 6) Aktív hűtési üzemmód jelző
- 7) Nyári ventilátor aktív üzemmódjának kijelzője
- 8) Aktív párátlanítási üzemmód jelzője
- 9) Léghűtés be/kikapcsoló gomb

- 10) Gomb a működési mód megváltoztatásához
- 11) Gomb a ventilátor sebességének módosítására
- 12) Gomb a hőmérséklet vagy az idő értékének csökkentésére/növelésére
- 13) Időzítő aktiváló gomb
- 14) Éjszakai üzemmódot aktiváló gomb
- 15) Hőmérséklet egységjelző °C-ban
- 16) Hőmérséklet egységjelző °F-ben
- 17) Kiválasztott kikapcsolási (bekapcsolási) időjelző
- 18) A penge mozgatásának aktiválására szolgáló gomb
- 19) Gomb a hőmérséklet egységek kiválasztásához (°C vagy °F)

D

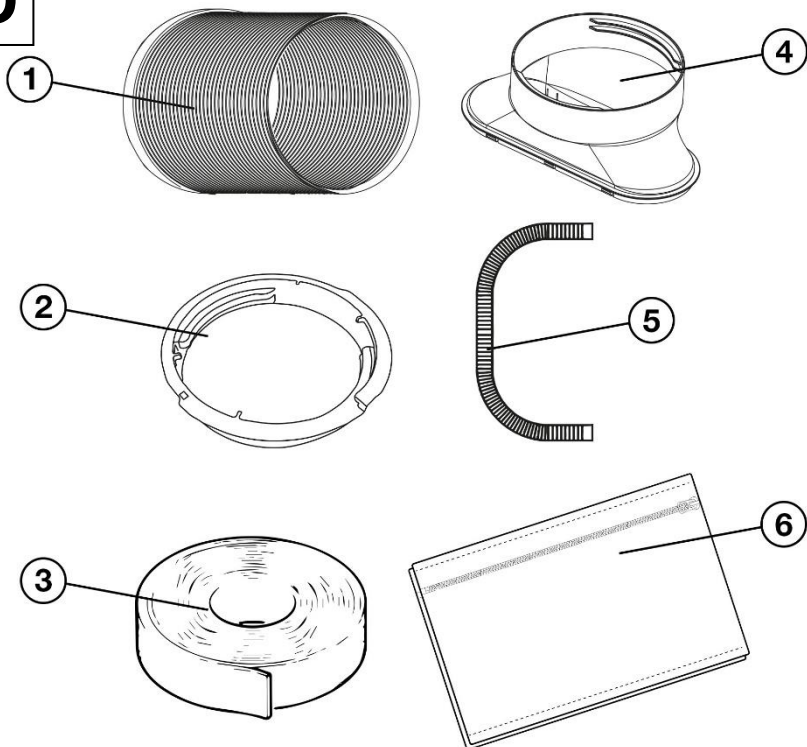

1) Rugalmas tömlő a forró levegő elvezetéséhez

2) Rugalmas tömlőcsatlakozó légkondicionálóval

3) tépőzárás szalag

4) Végzáró sapka az ablaktömítéshez

5) Rugalmas kondenzátum leeresztő tömlő

6) Ablaktömítés cipzárral

AZ ELSŐ HASZNÁLAT ELŐTT

- 1) Ellenőrizze, hogy a terméken nincsenek-e védőmatricák, fóliák vagy más, kizárólag a vevőhöz való szállításra szánt anyagok, amelyek a készüléket megvédik a karcolásoktól vagy más sérülésektől. Használat előtt távolítsa el ezeket.
- 2) A hálózatra való csatlakoztatás előtt szemrevételezéssel győződjön meg arról, hogy a készülék sértetlen, és a szállítás során nem sérült meg.
- 3) Ellenőrizze, hogy az **A9** leeresztőnyílás gumidugója megfelelően van-e behelyezve.

Az első használat előtt gondoskodjon arról, hogy a légkondicionálóból a meleg levegő a hűtendő helyiségen kívülre távozzon (csak a hűtési üzemmódra vonatkozik, párátlanítási vagy nyári ventilátor üzemmódhoz nem kell beszerezni).

- 1) A **D1** rugalmas tömlő a **D2** csatlakozóval és a **D4** végzáró sapkával együtt kerül szállításra.
- 2) Csavarozza a **D2** csatlakozót és a **D4** végzáró sapkát a **D1** tömlő mindkét végére.
- 3) Helyezze be a **D2** csatlakozót felülről a meleglevegő-kimeneti rács **A7-be** úgy, hogy annak felső nyúlványa is elérje a légkondicionálót, és szorosan illeszkedjen hozzá.

Ezután folytassa az ablaktömítés beszerelését (a tömítés a szárnyas, billenő és tetőablakokhoz alkalmas):

- 1) Nyisson meg egy ablakot.
- 2) Azokra az érintkezési felületekre, amelyekre a **D3** tépőzáras szalagot ragasztja, javasoljuk a tökéletes zsírtalanítást, lehetőleg műszaki alkohollal.
- 3) Távolítson el kb. 10 cm védőpapírt a **D3** szalagról, és kezdje el a **D3** szalagot egyenként az ablakkeretre ragasztani (lásd **E1.** ábra).
- 4) Rögzítse a **D6** tömítést tépőzárral a kissé nyitott ablakhoz az **E** ábrán látható módon, az ablak típusától függően:
 - Kihajtható vagy napfénytető (**E2** ábra)
 - Nyílászáró ablak (**E3** ábra)
- 5) Nyújtsa a **D1** rugalmas tömlőt a kívánt hosszúságúra, hogy sehol ne törjön meg, és kényelmesen elérjen a légkondicionálótól az ablakig.
- 6) Azon a ponton, ahol a hajlékony tömlőt az ablakhoz akarja vezetni, húzza ki a **D6** tömítés cipzárját, helyezze be a **D1** tömlőt a **D4** végzáró sapkával, és húzza fel a cipzárát.

Figyelmeztetés:

Csak a gyártó által a légkondicionálóhoz mellékelt hajlékony tömlőt használja. Más vagy hosszabb tömlő használata a légkondicionáló teljesítményének csökkenéséhez vagy akár túlterheléshez és a légkondicionáló károsodásához is vezethet.

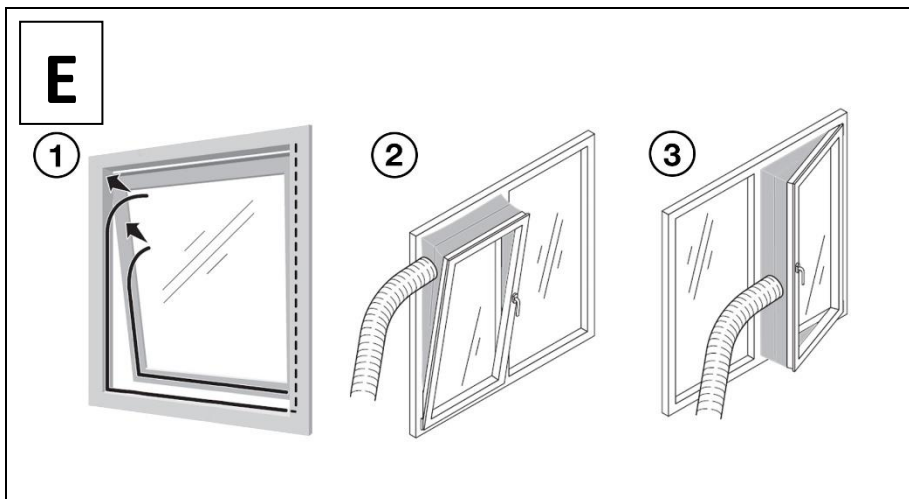

AZ ALKALMAZÁS LETÖLTÉSÉNEK ÉS A PÁROSÍTÁSNAK AZ ELJÁRÁSA

1) Szkenelje be mobiltelefonjával az alábbi QR-kódot, és töltsse le a Smart Life alkalmazást. Az alkalmazást manuálisan is megkeresheti az App Store-ban (Apple iPhone) vagy a Google Play-ben (Android) "Smart Life" néven, az alább látható kék ikonról is felismerheti.



2) Nyissa meg a letöltött Smart Life alkalmazást, és regisztráljon (ha még nem rendelkezik regisztrációval).

Bluetooth-kapcsolat

- 1) Kapcsolja be a Bluetooth funkciót a mobiltelefonján.
- 2) Csatlakoztassa a légkondicionálót a hálózathoz, és a **B20** érzékelő megérintésével kapcsolja be.
- 3) Tartsa a **B9** érintésérzékelőt a légkondicionálón körülbelül 5 másodpercig, amíg a **B11** jelzőfény villogva jelzi, hogy a légkondicionáló készen áll a párosításra.
- 4) Nyissa meg a Smart Life alkalmazást.
- 5) A légkondicionáló automatikusan párosodik a mobiltelefonjával.

WiFi kapcsolat

- 1) Csatlakoztassa mobiltelefonját egy 2,4 GHz-es WiFi hálózathoz (ez a légkondicionáló nem támogatja az 5 GHz-es frekvenciát).
- 2) Csatlakoztassa a légkondicionálót a hálózathoz, és a **B20** érzékelő megérintésével kapcsolja be.
- 3) Tartsa a **B9** érintésérzékelőt a légkondicionálón körülbelül 5 másodpercig, amíg a **B11** jelzőfény villogva jelzi, hogy a légkondicionáló készen áll a párosításra.
- 4) Nyissa meg a Smart Life alkalmazást, és koppintson a kék "+"-ra a jobb felső sarokban, majd a "Készülék hozzáadása" lehetőségre.
- 5) A légkondicionálót a "Nagy háztartási készülékek" kategóriában találja "Salente SummerIce12" vagy "Hordozható légkondicionáló (BLE+Wi-Fi)" néven.
- 6) Ezután kövesse az alkalmazásban található utasításokat.

Figyelmeztetés:

Az alkalmazás folyamatos frissítéseknek van kitéve. Amennyiben a párosítási rendszer megváltozik, javasoljuk, hogy töltsse le a jelen felhasználói kézikönyv aktuális verzióját a gyártó weboldaláról (lásd a QR-kódot a jelen felhasználói kézikönyv bevezetőjében).

ÜZEMMÓDOK

Hűtési üzemmód (légkondicionálás)

Ebben az üzemmódban a helyiséget 16-32 °C között lehet klimatizálni.

Megjegyzés: Ha a helyiség hőmérséklete eléri a 16 °C-ot, a légkondicionáló automatikusan kikapcsol. Csak akkor kapcsol be újra automatikusan, ha a hőmérséklet ismét eléri a 17 °C-ot.

Párátlanítási mód

Ebben az üzemmódban a légkondicionáló napi 28,8 literes kapacitással párátlanítóként működik.

A ventilátor sebessége automatikusan alacsonyra van állítva, és nem módosítható.

Figyelmeztetés:

Ebben az üzemmódban egy leeresztőtömlőt kell csatlakoztatni az A6 leeresztőnyíláshoz a víz leeresztéséhez.

Megjegyzés:

- 1) Ha a szobahőmérséklet eléri a 15 °C-ot, a légkondicionáló automatikusan kikapcsol. Csak akkor kapcsol vissza automatikusan, ha a hőmérséklet eléri a 17 °C-ot.*
- 2) A szobahőmérséklet 15-20 °C közötti tartományában a légkondicionáló 6 percig párátlanít, majd 3 percre automatikusan kikapcsol. Ezt követően a párátlanítás újraindul. Ez megvédi a légkondicionáló rendszert a körbefagyásától.*

Nyári ventilátor üzemmód

Ebben az üzemmódban a légkondicionáló úgy működik, mint egy klasszikus nyári ventilátor, csak a levegőt keringeti, anélkül, hogy a helyiséget egy bizonyos hőmérsékletre tudná hűteni. Lehetőség van azonban a ventilátor fordulatszámának és így a légáramlásnak a beállítására.

SZOLGÁLTATÁS

Az alapfunkciók vezérlése a kezelőpanelen keresztül (lásd a B ábrát)

- 1) Csatlakoztassa a tápkábel dugaszát egy konnektorba.
- 2) A **B6** jelzőfény kigyullad.
- 3) Kapcsolja be a légkondicionálót a **B20** érzékelő megérintésével.
- 4) Érintse meg többször a **B19** érzékelőt a kívánt üzemmódok egyikének kiválasztásához:
 - Hűtési üzemmód (**B4** jelzőfény világít)
 - Párátlanítási üzemmód (**B5** jelzőfény világít)
 - Nyári ventilátor üzemmód (**B18** jelzőfény világít)
- 5) Állítsa be a kívánt célhőmérsékletet a **B15** érzékelők (a hőmérsékletérték növeléséhez) és a **B14** érzékelők (a hőmérsékletérték csökkentéséhez) megérintésével. A célhőmérséklet a **B13** kijelzőn jelenik meg.

6) A kívánt ventilátorsebesség és ezáltal a légáramlás beállításához érintse meg többször a **B9** érzékelőt:

- Az alacsony fordulatszámot (750 rpm) a **B10** jelző jelzi.
- A közepes fordulatszámot (850 rpm) a **B1** jelző mutatja.
- A magas fordulatszámot (950 fordulat/perc) a **B2** jelző jelzi.

A légáramlás iránya motoros meghajtású **A1** lapátokkal szabályozható. A **B12** érzékelő megérintésével elindíthatja vagy leállíthatja a mozgását.

Az időzítő beállítása a kezelőpanel segítségével (lásd a B ábrát)

Automatikus légkondicionáló kikapcsolás egy bizonyos idő után

- 1) Ha azt szeretné, hogy a légkondicionáló egy bizonyos idő után automatikusan kikapcsoljon, érintse meg a **B8** érzékelőt, miközben a légkondicionáló működik (a **B7** kijelző világít és a **B13** kijelzőn a "0" villog).
- 2) Állítsa be a kívánt időt az 1-24 órás tartományban 1 órás lépésekben a **B15** érzékelők (az időérték növeléséhez) és a **B14** érzékelők (az időérték csökkentéséhez) megérintésével.
- 3) A kiválasztott idő négyszer villog, és a kiválasztott célhőmérséklet ismét megjelenik a **B13** kijelzőn. Az időzítő beállításai mostantól mentésre kerülnek.
- 4) Az aktív időzítő beállítását a **B7** jelzőfény világítása jelzi.
- 5) Az időzítő az időérték nullára állításával törölhető.

Automatikus légkondicionáló bekapcsolása egy bizonyos idő után

Ha azt szeretné, hogy a légkondicionáló egy bizonyos idő után automatikusan bekapcsoljon, végezze el az előző bekezdésben leírtakat, de kikapcsolt légkondicionálóval.

Az éjszakai üzemmód beállítása a kezelőpanel segítségével (lásd B ábra)

A kezelőpanelen és a kijelzőn lehetőség van az éjszakai üzemmód aktiválására, amikor a kijelző fényereje és az összes kijelző fényereje csökken, és egy óra működés után a célhőmérséklet automatikusan 1°C-kal emelkedik. A következő óra elteltével a célhőmérséklet további 1°C-kal emelkedik (éjszakai üzemmódban összesen 2°C-kal).

Az éjszakai üzemmód 12 órán keresztül működik, amely után a légkondicionáló automatikusan kikapcsol.

Az éjszakai üzemmód a vezérlőpanelen lévő **B16** érzékelő megérintésével aktiválható és deaktiválható, és a **B3** jelzőfény világításával jelezhető.

Megjegyzés: Az éjszakai üzemmód csak hűtési üzemmódban aktiválható.

Vezérlés távirányítóval (lásd a C ábrát)

A légkondicionáló felső kezelőpaneljéről vezérelhető összes fent leírt funkció a mellékelt távirányítóval is vezérelhető.

Ezen kívül a távirányító a következőkre is használható:

- a **C19** gombbal válthat a °C és °F hőmérsékleti egységek között.
- a **C11** gombbal állítsa be az automatikus ventilátor sebességét, amit a **C4** sebességjelző fokozatos villogása jelez.

AUTOMATIKUS ÚJRAINDÍTÁS ÉS A LEGUTÓBBI BEÁLLÍTÁSOK MEMÓRIÁJA

Ez a légkondicionáló modell automatikus újraindítási funkcióval van felszerelve áramkimaradás esetén. Ha az áramellátás helyreáll, a légkondicionáló automatikusan újraindul.

Hasonló funkció az utolsó beállítás memóriája, amelynél a légkondicionáló a kikapcsolás után is megjegyzi a legutóbbi beállítást:

- Működési mód
- Hőmérsékletek
- Ventilátor fordulatszámok

Megjegyzés: a memória nem tárolja az éjszakai üzemmód vagy az időzítő beállításait.

AUTOMATIKUS LEOLVASZTÁS

Alacsony szobahőmérsékleten a légkondicionálóban lévő hűtőkondenzátorok hűtési üzemmódban befagyhatnak. Ebben az esetben a légkondicionáló automatikusan elindítja a leolvasztási folyamatot, és a **B6** jelzőfény villogni kezd.

Az automatikus leolvasztás akkor kezdődik, amikor a hűtőkondenzátorok hőmérséklete eléri a -1 °C-ot, és 10 percig vagy addig folytatódik, amíg a hűtőkondenzátorok hőmérséklete el nem éri a +7 °C-ot.

KONDEZÁTUM EGYSZERI ELVEZETÉSE

Ha a kijelzőn az "**Ft**" hibaüzenet jelenik meg, a kondenzátumtartály megtelt, és ki kell üríteni. A tartály kapacitása 0,65 liter.

- 1) Először kapcsolja ki a légkondicionálót a **B20** érzékelő megérintésével, és teljesen válassza le a hálózatról a tápkábel végének a konnektorból való kihúzásával.

2) Helyezze a **D5** hajlékony tömlőt egyik végével abba a tartályba, ahová a kondenzátum folyik, a másik végével pedig az **A9** leeresztőnyílásra, amelyet a gumidugóval kinyit (lásd az **F** ábrát).

Figyelmeztetés:

A gumidugó eltávolításakor a kondenzátum azonnal elkezd kifolyni.

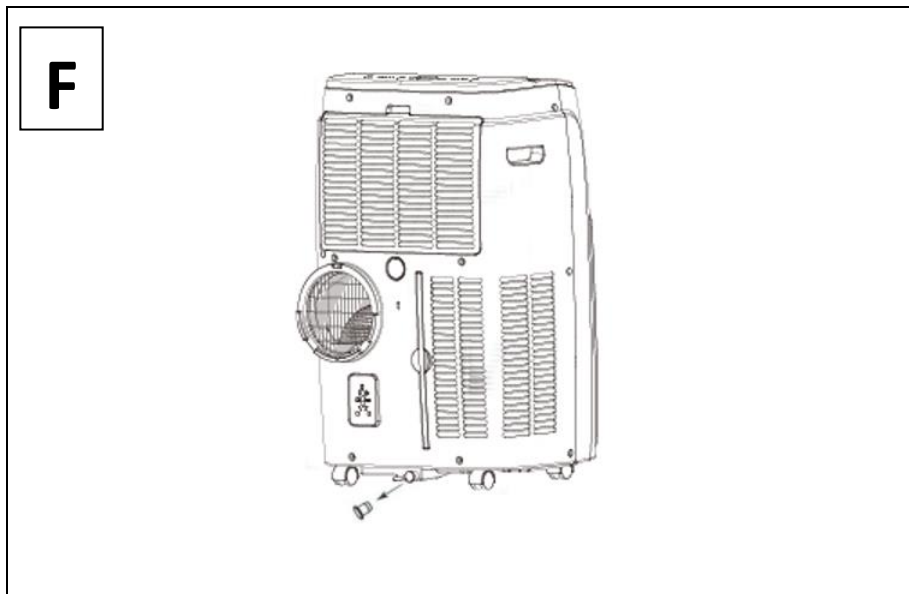

ÁLLANDÓ KONDENZÁTUM ELVEZETÉS

Normál üzemi körülmények között nem szükséges a kondenzátumot állandóan leereszteni, mivel az működés közben fokozatosan elpárolog a légkondicionáló berendezés belsejében. A kondenzátum állandó elvezetése a következő esetekben szükséges:

- Párátlanítási üzemmódban.
- Ha a helyiség páratartalma megemelkedik, a légkondicionáló kijelzőjén gyakran megjelenik az "**Ft**" hibaüzenet.

Ilyen esetekben a következőképpen járjon el:

- 1) Először kapcsolja ki a légkondicionálót a **B20** érzékelő megérintésével, és teljesen válassza le a hálózatról a tápkábel végének a konnektorból való kihúzásával.
- 2) Helyezze a **D5** hajlékony tömlőt egyik végével abba a tartályba, ahová a kondenzátum folyik, a másik végével pedig az **A6** leeresztőnyílásra, amelyet a gumidugóval kinyit (lásd a **G** ábrát).

Figyelmeztetés:

A gumidugó eltávolításakor a kondenzátum azonnal elkezd kifolyni.

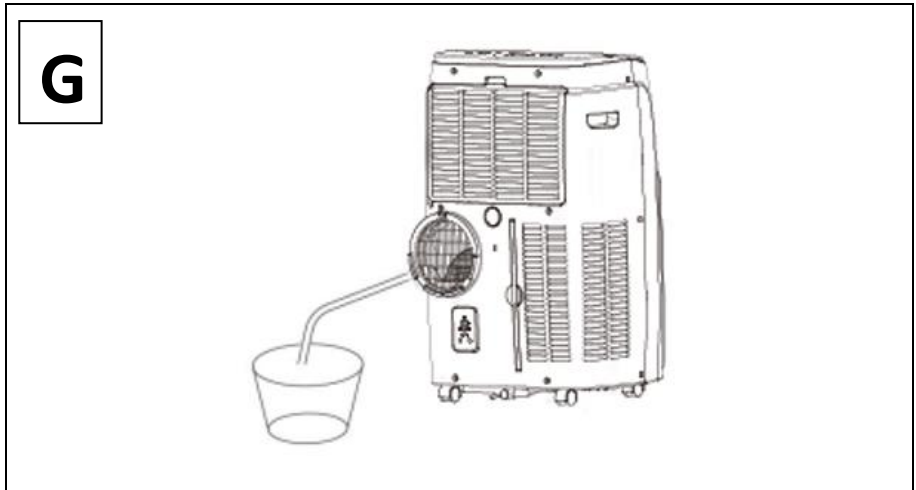

TISZTÍTÁS ÉS KARBANTARTÁS

Külső részek tisztítása

Langyos vízzel megnedvesített puha ruhával tisztítsa meg a légkondicionáló külső felületét. Ne használjon durva tisztítószerkeket, hígítókat vagy oldószerkeket, mert ezek károsíthatják a légkondicionáló felületét.

A szűrővédő rácsok tisztítása

Javasoljuk, hogy mindkét szűrővédő rácsot (felső szűrőrács **A5** és alsó szűrőrács **A10**) kéthetente tisztítsa meg.

- 1) Döntse meg az **A5** felső szűrőrácsot a tetején lévő reteszelésének enyhe megnyomásával.
- 2) Húzza ki az **A10** alsó szűrőt a klímaberendezésből úgy, hogy magához húzza.
- 3) Enyhébb szennyeződések esetén finoman porszívózhatóak porszívóval, a kefés tartozékkal.
- 4) Erősebb szennyeződés esetén mossa ki őket folyó langyos víz alatt, és hagyja alaposan megszáradni, mielőtt visszahelyezné őket a légkondicionáló testére.

Figyelmeztetés:

- Soha ne működtesse a légkondicionálót a szűrővédő rácsok nélkül. A készülék élettartama jelentősen csökkenhet vagy károsodhat.

- Soha ne érintse meg a légkondicionáló belső részeit (hűtőkondenzátorok) a védőrácscok eltávolítása után. A kondenzátorok nagyon élesek, és elvághatják a bőrt.

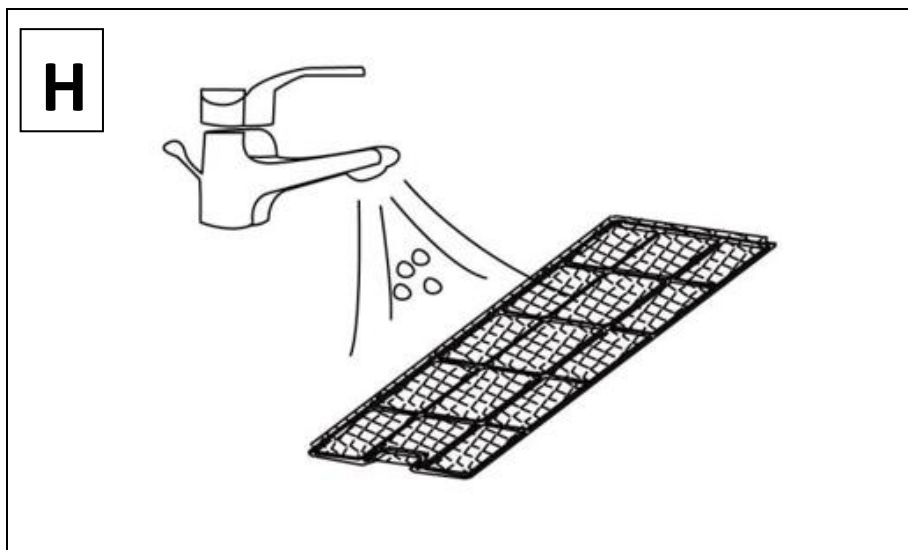

PROBLÉMAMEGOLDÁS

A probléma	Ellenőrizze a címet.	Megoldás
A légkondicionáló nem működik	Ellenőrizze a biztonságos hálózati csatlakozást.	Dugja be a tápkábelt szilárdan a konnektorba.
	Ellenőrizze, hogy világít-e a vízszintjelző?	Ürítse ki a lefolyótalat a gumidugó eltávolításával.
	Ellenőrizze a szobahőmérsékletet.	Az üzemi hőmérséklet-tartomány 5-35 °C.
A légkondicionáló nem hűt eléggé	Ellenőrizze, hogy a légszűrő nem szennyezett-e.	Szükség esetén tisztítsa meg a légszűrőt.
	Ellenőrizze, hogy a légcsatorna nincs-e eltömődve.	Az akadály elhárítása.
	Ellenőrizze, hogy a szoba aítaija vagy ablaka nyitva van-e.	Tartsa zárva az ajtókat és az ablakokat.
	Ellenőrizze, hogy a kívánt üzemmód van-e	Állítsa az üzemmódot és a hőmérsékletet a

		kiválasztva, és hogy a hőmérséklet helyesen van-e beállítva.	megfelelő beállításra az utasításoknak megfelelően.
		A kipufogócső ki van húzva.	Ellenőrizze, hogy a kipufogótömlő szilárdan csatlakozik-e.
Vízszivárgás		Túlfolvas a készülék mozgásakor.	Szállítás előtt ürítse ki a víztartályt.
		Ellenőrizze, hogy a leeresztő tömlő nincs-e elgörbülve vagy meghajolva.	Egyenesítse ki a tömlőt, hogy elkerülje a a meglévő szifont.
Túlzott zaj		Ellenőrizze, hogy a készülék biztonságosan van-e elhelyezve.	Helvezze a készüléket vízszintes és szilárd felületre.
		Ellenőrizze a laza, vibráló alkatrészeket.	Rögzítse és húzza meg az alkatrészeket.
		A zaj olyan, mint a folyó víz.	A zaj az áramló hűtőfolyadéktól származik. Ez normális.
Hibaüzenet a kijelzőn	E0	Belső elektronikai hiba	Vigye a légkondicionálót hivatalos szervizbe
	E1	Sérült hőmérséklet-érzékelő	Vigye a légkondicionálót hivatalos szervizbe
	E2	Sérült termikus biztosíték	Vigye a légkondicionálót hivatalos szervizbe
	Ft	Teli víztartály	Ürítse ki a tartályt a légkondicionáló alján lévő lyukon keresztül.



Eltávolítás: Ha a beteg tájékoztató, a csomagolás vagy a termékcímke áthúzott kuka szimbólumot tartalmaz, az azt jelenti, hogy az Európai Unióban minden elektromos és elektronikus termék, elemet és akkumulátort, amely ilyen jelöléssel van ellátva, élettartamának végén külön hulladékgyűjtő edénybe kell helyezni. Ne dobja ezeket a termékeket a nem szelektált kommunális hulladékba.

 **MEGFELELŐSÉGI NYILATKOZAT**

Az Abacus Electric, s.r.o. kijelenti, hogy a SALENTE SummerIce12 termék megfelel a készüléktípusra vonatkozó szabványok és előírások követelményeinek. A megfelelőségi nyilatkozat teljes szövege a <http://ftp.salente.cz/ce> oldalon található.

Importőr / gyártó

Abacus Electric, s.r.o.

Planá 2, 370 01, Csehország

e-mail: helpdesk@salente.eu



Made in P.R.C.

Copyright © Abacus Electric, s.r.o.

www.salente.eu

Minden jog fenntartva.

A design és a megjelenés előzetes értesítés nélkül változhat.

Cuprins

INTRODUCERE.....	100
CEA MAI RECENTĂ VERSIUNE A MANUALULUI DE UTILIZARE.....	100
AVERTISMENTE ȘI INSTRUCȚIUNI DE SIGURANȚĂ.....	100
AVERTISMENTE SPECIFICE PENTRU APARATELE CARE UTILIZEAZĂ GAZ REFRIGERANT R290	105
ZGOMOT	105
CONȚINUTUL AMBALAJULUI	106
SPECIFICAȚII	106
DESCRIEREA PIESELOR INDIVIDUALE	109
ÎNAINTE DE PRIMA UTILIZARE	113
PROCEDURA DE DESCĂRCARE A APLICAȚIEI ȘI DE ÎMPERECHERE	114
MODURI DE OPERARE	115
SERVICE	116
REPORNIRE AUTOMATĂ ȘI MEMORARE A ULTIMELOR SETĂRI	118
DEZGHEȚARE AUTOMATĂ	118
DESCĂRCARE UNICĂ A CONDENSATULUI	119
EVACUAREA PERMANENTĂ A CONDENSULUI	119
CURĂȚARE ȘI ÎNTREȚINERE.....	120
REZOLVAREA PROBLEMELOR	122

INTRODUCERE

BUN VENIT ÎN FAMILIA SALENTE

- Înainte de a pune în funcțiune acest produs, vă rugăm să citiți cu atenție până la capăt acest manual de utilizare, chiar dacă sunteți familiarizat cu utilizarea unui tip similar de produs în trecut.
- Păstrați acest manual de utilizare pentru consultări ulterioare - acesta face parte integrantă din produs și poate conține instrucțiuni importante privind punerea în funcțiune, funcționarea și îngrijirea produsului.
- Asigurați-vă că și alte persoane care vor utiliza acest aparat citesc acest manual de utilizare.
- Dacă dați, donați sau vindeți acest aparat altor persoane, vă rugăm să le dați acest manual de utilizare împreună cu acest produs și să le reamintiți să îl citească.
- În perioada de garanție, vă recomandăm să păstrați ambalajul original al produsului - acesta va proteja aparatul în cel mai bun mod posibil în timpul transportului.

CEA MAI RECENTĂ VERSIUNE A MANUALULUI DE UTILIZARE

Datorită inovațiilor continue ale produselor Salente și a modificărilor legislative, puteți găsi întotdeauna cea mai recentă versiune a acestui manual de utilizare pe site-ul web www.salente.eu sau prin simpla scanare a codului QR de mai jos cu telefonul mobil:



AVERTISMENTE ȘI INSTRUCȚIUNI DE SIGURANȚĂ

A) Anunțuri generale:

- Utilizați aparatul numai așa cum este descris în acest manual de utilizare.
- Acest aparat poate fi utilizat de copii cu vârsta de 8 ani sau mai mult și de persoane cu abilități fizice, senzoriale sau mentale reduse sau cu lipsă de experiență și cunoștințe, cu condiția ca acestea să fie supravegheate sau să fi fost instruite cu privire la utilizarea în siguranță a aparatului și să înțeleagă pericolele potențiale.
- Despachetați aparatul cu atenție, având grijă să nu aruncați niciunul dintre materialele de ambalare înainte de a găsi toate componentele produsului.

- Îndepărtați toate ambalajele și materialele de marketing de pe produs înainte de prima utilizare.
- Dacă aparatul urmează să fie utilizat în preajma copiilor, vă rugăm să fiți foarte atenți. Așezați întotdeauna aparatul în afara razei de acțiune a acestora. Copiii trebuie supravegheați pentru a se asigura că nu se joacă cu produsul.
- Nu permiteți ca aparatul să fie folosit ca jucărie.
- Nu scuturați produsul și asigurați-vă că acesta nu cade pe jos.
- Nuatingeți aparatul cu mâinile ude sau umede. Acest lucru este valabil mai ales atunci când este conectat la priză electrică.
- Nu încercați să scoateți carcasa exterioară a aparatului.
- Producătorul nu este responsabil pentru daunele cauzate de utilizarea necorespunzătoare a aparatului și a accesoriilor sale.
- **Depozitați și transportați aparatul de preferință în poziție verticală. Dacă aparatul s-a înclinat la 45° sau mai mult în timpul transportului, așteptați 24 de ore înainte de a-l porni.**
- Nu vă expuneți la aer rece pentru perioade lungi de timp. Aceasta ar putea avea un efect negativ asupra sănătății dumneavoastră.

B) Amplasarea aparatului:

- Instalați întotdeauna aparatul într-un loc orizontal, dur, neted, uscat și stabil.
- Nu așezați niciodată aparatul pe suprafețe înclinate.
- Utilizați și depozitați aparatul departe de gaze explozive, substanțe inflamabile, combustibile și volatile (solvenți, lacuri, adezivi etc.).
- Nu expuneți aparatul la temperaturi extreme, la lumina directă a soarelui, la umiditate excesivă (de exemplu, baie, saună, piscină etc.) și nu îl așezați în medii excesiv de prăfuite.
- Nu așezați aparatul în apropierea aparatelor de încălzire, a flăcărilor deschise sau a altor aparate sau echipamente care sunt surse de căldură.
- Nu utilizați aparatul în raza unui câmp electromagnetic puternic (de exemplu, cuptor cu microunde).
- Nu așezați aparatul sau accesoriile acestuia pe sau în apropierea unui aragaz electric sau cu gaz sau pe marginea unei mese sau a unui blat de bucătărie.
- Nu expuneți aparatul la picături sau stropi de apă. Nu pulverizați sau clătiți cu apă sau alt lichid. Nu-l scufundați în apă sau în orice alt lichid, nici măcar parțial.

- Nu utilizați aparatul pentru a depozita obiecte și asigurați-vă că nu sunt așezate alte obiecte pe aparat atunci când îl depozitați.
- Atunci când aparatul este în funcțiune, trebuie lăsat un spațiu suficient pentru circulația aerului de cel puțin 30 cm pe toate laturile aparatului.
- Nu acoperiți orificiile de admisie sau de evacuare a aerului sau alte orificii de ventilație și nu introduceți obiecte în ele. În caz contrar, aparatul ar putea fi deteriorat.
- Nu acoperiți orificiile de ventilație ale produsului.
- Aparatul poate fi instalat, utilizat și depozitat în încăperi mai mari de 10^{m2}.
- Aparatul este echipat cu rotile. Aveți grijă sporită atunci când îl manipulați, de exemplu pentru a preveni căderea acestuia pe scări sau alunecarea de pe o suprafață înclinată.

C) Scopul utilizării aparatului:

- Aparatul este conceput pentru a fi utilizat în locuințe, birouri și zone similare. Nu îl utilizați în scopuri comerciale, medicale sau de altă natură.
- Nu folosiți aparatul în alte scopuri decât cele pentru care este destinat.
- Aparatul nu este proiectat pentru funcționare continuă.
- Aparatul este proiectat pentru utilizare în interior, nu-l utilizați în exterior.
- Nu utilizați acest aparat cu un programator, un temporizator, un sistem de telecomandă sau orice altă componentă care ar putea porni automat aparatul.

D) Accesorii:

- Nu utilizați niciodată accesoriile care nu sunt furnizate cu acest produs sau care nu sunt destinate acestuia.
- Înainte de fiecare utilizare, asigurați-vă că accesoriul selectat nu este deteriorat. Nu utilizați niciodată aparatul cu accesoriile deteriorate.

E) Deteriorarea și repararea aparatului:



Orice reparație poate fi efectuată numai de către un centru de service autorizat.

- Nu reparați niciodată singur aparatul și nu efectuați niciun fel de reglaje la acesta! Încredințați toate reparațiile și reglajele acestui produs unei companii/servicii profesionale. Dacă manipulați produsul în timpul perioadei de garanție, riscați să pierdeți beneficiile garanției.

- Nu utilizați niciodată aparatul dacă nu funcționează corect, dacă a căzut pe jos și s-a deteriorat sau dacă a căzut în apă. În acest caz, solicitați repararea acestuia de către o companie/serviciu profesionist.
- În cazul în care aparatul cade în apă, nu-l utilizați în niciun caz și predați-l unui centru de service autorizat pentru inspecție.
- Dacă aparatul este răsturnat în timpul utilizării, opriți-l și deconectați-l imediat de la sursa principală de alimentare. Inspectați vizual aparatul pentru a vedea dacă este deteriorat și așteptați 24 de ore înainte de a-l porni din nou.
- Dacă suspectați că aparatul a fost deteriorat în vreun fel, solicitați asistență de la un centru de service autorizat.
- Deconectați aparatul dacă scoate un sunet ciudat sau emite un miros sau fum.

F) Întreținerea și curățarea aparatelor:

- Păstrați aparatul curat. La curățare, urmați instrucțiunile din capitolul Curățare și întreținere.
- Curățarea și întreținerea de către utilizator nu trebuie să fie efectuate de către copii, cu excepția cazului în care aceștia au cel puțin 8 ani și sunt supravegheați. Copiii cu vârsta sub 8 ani trebuie să stea departe de acest produs.

G) Alimentarea cu energie electrică

- Înainte de a conecta aparatul la priza de rețea, asigurați-vă că tensiunea de pe plăcuța de identificare corespunde cu cea de la priza de rețea.
- Nu conectați aparatul la priza de rețea decât dacă este asamblat corespunzător.
- Priza de rețea trebuie să fie liber accesibilă, astfel încât cablul de rețea să poată fi deconectat rapid de la sursa de alimentare, dacă este necesar.
- Desfășurați complet cablul de alimentare înainte de a utiliza produsul.
- Nu înfășurați cablul de alimentare în jurul produsului.
- Nu conectați sau deconectați cablul de alimentare al aparatului de la priza electrică cu mâinile umede.
- Asigurați-vă că furca cablului de alimentare nu intră în contact cu umezeala, apa sau alte lichide. Dacă acest lucru se întâmplă în continuare, uscați furculița cu grijă înainte de a o folosi din nou.
- Nu deconectați aparatul de la priza de curent prin tragerea cablului de alimentare. Cablul de alimentare sau priza de alimentare ar putea fi

deteriorate. Deconectați cablul de alimentare de la priza de rețea trăgând de fișă.

- Nu așezați obiecte grele pe cablul de alimentare.
- Asigurați-vă că cablul de alimentare nu atârână peste marginea mesei și că nu atinge suprafețe fierbinți sau obiecte ascuțite.
- Nu acoperiți cablul de alimentare cu covorul. Nu așezați covoare, plinte sau alte acoperiri pe cablul de alimentare. Nu așezați cablul de alimentare sub mobilier sau aparate. Așezați cablul de rețea într-un loc în care nu poate fi călcat sau împiedicat. Dacă se întâmplă acest lucru, scoateți imediat aparatul din priză.
- Curățați întotdeauna cablul de alimentare numai cu o cârpă uscată, nu îl spălați niciodată cu apă.
- Întotdeauna opriți și scoateți aparatul din priză atunci când nu este utilizat, când este lăsat nesupravegheat și înainte de curățare, întreținere sau depozitare.
- Păstrați cablul de alimentare uscat.
- Conectați aparatul numai la o priză de rețea cu împământare corespunzătoare.
- Nu conectați aparatul la un prelungitor.
- Nu ajustați lungimea cablului de alimentare.
- În cazul în care cablul de alimentare este deteriorat, solicitați înlocuirea acestuia de către un centru de service calificat pentru a evita o situație periculoasă. Este interzisă utilizarea aparatului cu un cablu de alimentare deteriorat.
- În cazul unei furtuni, aparatul trebuie oprit și cablul de alimentare trebuie deconectat de la priza de curent pentru a preveni deteriorarea în cazul unei lovituri de fulger.
- Opriți aparatul și deconectați cablul de alimentare de la priza de rețea dacă acesta scoate un zgomot ciudat sau dacă emite un miros sau fum.

AVERTISMENTE SPECIFICE PENTRU APARATELE CARE UTILIZEAZĂ GAZ REFRIGERANT R290



Aparatul este umplut cu gaz inflamabil R290. Există un risc de incendiu.

- Acest aparat conține aproximativ 195 g de gaz refrigerant R290.
- R290 este un gaz refrigerant care respectă reglementările europene de mediu.
- Vă rugăm să rețineți că gazul refrigerant din acest aparat este inodor.
- Nu utilizați alte instrumente decât cele recomandate de producător pentru a efectua dezghețarea și curățarea.
- Acest aparat trebuie amplasat într-un mediu lipsit de surse de foc, gaz sau căldură pentru funcționarea continuă (de exemplu, flăcări deschise, aparate cu gaz sau încălzitoare electrice).



- Nu găuriți, nu faceți găuri și nu perforați aparatul.
- Nu aprindeți aparatul.



- Încăperea în care este instalat, utilizat sau depozitat aparatul trebuie să fie de așa natură încât să împiedice reținerea oricărui agent frigorific care se scurge și care ar putea provoca o explozie sau un incendiu ca urmare a aprinderii agentului frigorific atunci când încălzitoarele electrice, aragazurile

electrice, grătarele și cuptoarele cu gaz sau alte surse de foc, gaz sau căldură sunt pornite și aprinse.

Citiți acest manual de instrucțiuni înainte de a utiliza aparatul.

AVERTISMENT: Acest aparat nu este destinat să fie controlat de un programator, de un temporizator extern, de o priză la distanță sau de o telecomandă.

ZGOMOT

Valoarea declarată a emisiei de zgomot a acestui aparat este de 65 dB(A), care reprezintă nivelul de putere acustică A raportat la o putere acustică de referință de 1 pW.

CONȚINUTUL AMBALAJULUI

- Aer condiționat
- Telecomandă
- Instrucțiuni de utilizare
- Furtunuri flexibile
- Cuplaj pentru conectarea furtunului flexibil la aparatul de aer condiționat
- Sigilii pentru ferestre
- Racord pentru furtun flexibil la garnitura de etanșare a ferestrei
- Furtun de drenaj

SPECIFICAȚII

Capacitate de răcire 12000 BTU/oră.

Pentru camere de 18-25^{m²}

3 funcții într-una singură: răcire, dezumidificare și ventilator de vară

Setarea temperaturii de la 16-32 °C

Conectare la aplicația mobilă Tuya SmartLife pentru telefoanele iPhone și Android

Clasa energetică A cu un EER de 2,6

Funcționare extrem de silențioasă 53/54/55 dB (turație redusă/mediu/înaltă a ventilatorului)

Telecomandă

Afișaj digital

Cronometru 1-24 ore

Capacitate de dezumidificare 28,8 litri/zi

Modul de noapte cu scăderea luminozității afișajului

Sigiliu de fereastră inclus

Furtun de aer cald cu lungime reglabilă 24-150 cm

Mânere laterale și roțile pentru o manevrare ușoară

Tipul și greutatea agentului frigorific: R290 (195 g)

Putere de intrare 1033 W

Lungimea cablului de alimentare: 1,8 m

Fișă de informații (întocmită în conformitate cu Regulamentul UE 626/2011)		
Descriere	Mark	Valoare
Marca	-	Salente
Denumirea modelului	-	SummerICE12
Agent frigorific	tip/greutate	R290/195 g
Potențialul de încălzire globală*	GWP	3
Putere nominală de răcire	PEER	1,33 kW
Puterea nominală de încălzire	PCOP	-
Capacitate nominală de răcire	PRATED	3,5 kW (12000 BTU/oră)
Capacitate nominală de încălzire	PRATED	-
Factor de răcire nominal	EERrated	2,6
Factor de încălzire nominal	COPrated	-
Nivelul de putere acustică	LWA	65 dB(A)
Zgomot		53/54/55 dB
Consumul de energie electrică în timpul răcirii	QSD	1,33 kW
Consumul de energie electrică în timpul încălzirii	QSD	-
Consumul de energie în standby	PSB	0,5 W
Consumul de energie când termostatul este oprit	PTO	-
Fluxul de aer	-	380 m ³ /h
Capacitate de dezumidificare	-	28,8 l/den
Volumul recomandat al camerei	-	48-65 m ³
Suprafața recomandată a camerei	-	18-25 m ²
Furtun flexibil pentru evacuarea aerului cald	lungime/diametru	24-150 cm/15 cm
Viteza ventilatorului (motorul superior)		950/850/750 ot./min.
Viteza ventilatorului (motorul inferior)		1120 ot./min.
Clasa energetică	răcire/încălzire	A
Tensiunea și frecvența nominală	-	220-240V~/50 Hz

Curent nominal	-	5,85 A
Dimensiunile produsului	W × H × D	440 × 665 × 335 mm
Dimensiunile ambalajului	W × H × D	475 × 877 × 380 mm
Greutatea produsului individual	netto	29 kg
Greutatea produsului cu ambalaj și accesorii	brut	34 kg
Producător	Abacus Electric, s.r.o., nr. 2, 370 01 Planá, Republica Cehă	
Furnizor pentru piața cehă	Abacus Electric, s.r.o., nr. 2, 370 01 Planá, Republica Cehă	
Contact pentru informații suplimentare	www.salente.cz	

* Scurgerile de agent frigorific contribuie la schimbările climatice. Un agent frigorific cu un potențial de încălzire globală (GWP) mai mic ar contribui mai puțin la încălzirea globală dacă ar fi eliberat în atmosferă decât un agent frigorific cu un GWP mai mare. Acest echipament conține un lichid de răcire cu un GWP de 3. Aceasta înseamnă că, dacă 1 kg din acest agent de răcire ar fi eliberat în atmosferă, impactul asupra încălzirii globale ar fi de 3 ori mai mare decât 1 kg de_{CO2} pe o perioadă de 100 de ani. Nu interveniți asupra circuitului de răcire și nu demontați singur produsul, consultați întotdeauna un specialist.

Notă..: Echipamentul conține gaze fluorurate cu efect de seră care intră sub incidența Protocolului de la Kyoto.

Gradul de protecție împotriva șocurilor electrice

Clasa I - Protecția împotriva șocurilor electrice este asigurată prin izolarea de bază și prin conectarea părților inanimate ale aparatului la conductorul de protecție al rețelei.

A

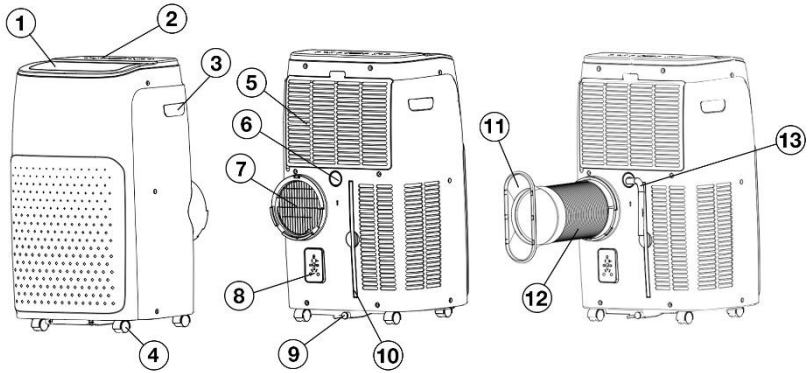

- 1) Lamela de ieșire
- 2) Panoul de control
- 3) Mânăre laterale
- 4) Roți de rulare
- 5) Grilă de protecție pentru filtrul de aer superior
- 6) Orificiu de scurgere pentru scurgerea permanentă a condensului
- 7) Grila de protecție a ieșirii aerului cald

- 8) Spațiu pentru furca cablului de alimentare
- 9) Orificiu de scurgere pentru condensul în exces
- 10) Filtrul de aer inferior
- 11) Capacul de capăt pentru etanșarea ferestrei
- 12) Furtun flexibil pentru evacuarea aerului cald
- 13) Furtun de drenaj

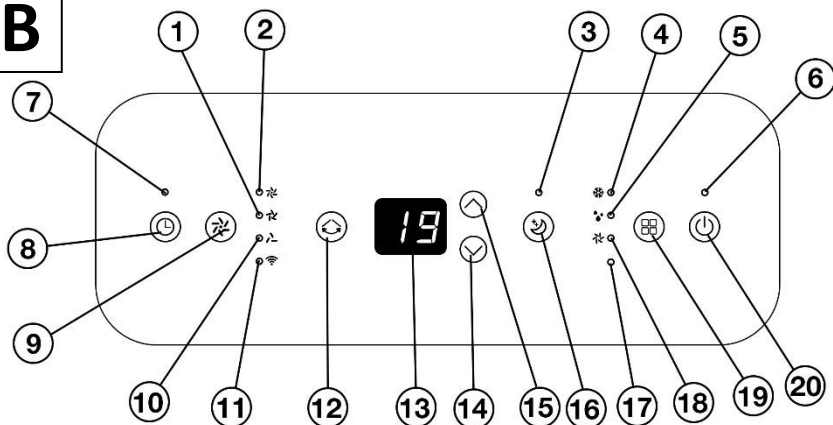
B

- 1) Indicator de viteză medie a ventilatorului
- 2) Indicator de viteză ridicată a ventilatorului
- 3) Indicatorul modului de noapte activ
- 4) Indicatorul modului de răcire activă
- 5) Indicatorul modului de dezumidificare activă
- 6) Indicator de funcționare
- 7) Indicator de temporizare activă
- 8) Sensor tactil pentru a activa temporizatorul
- 9) Sensor tactil pentru a schimba viteza ventilatorului și pentru a asocia WiFi și Bluetooth
- 10) Indicator de viteză redusă a ventilatorului

- 11) Indicator WiFi
- 12) Sensor tactil pentru mișcarea lamei
- 13) Afișaj digital
- 14) Sensor tactil pentru scăderea temperaturii sau a valorii timpului
- 15) Atingeți sensorul pentru a crește valoarea temperaturii sau a timpului
- 16) Sensor tactil pentru a activa modul de noapte
- 17) Indicatorul modului de încălzire activă (funcția nu este disponibilă pe acest model)
- 18) Indicatorul modului activ al ventilatorului de vară
- 19) Sensor tactil pentru a schimba modul de funcționare
- 20) Sensor tactil pentru pornirea/oprirea aerului condiționat

Note:

- Indicator **B17** nu este disponibil pentru acest model (este utilizat pentru modul de încălzire).

C

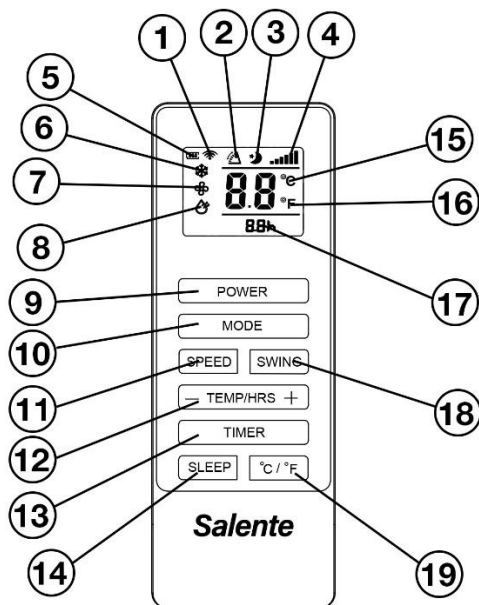

- 1) Indicator de apăsare a butonului de telecomandă
- 2) Indicator de mișcare a lamelelor
- 3) Indicatorul modului de noapte activ
- 4) Indicator de viteză a ventilatorului
- 5) Indicator de stare a bateriei
- 6) Indicatorul modului de răcire activă
- 7) Indicatorul modului activ al ventilatorului de vară
- 8) Indicatorul modului de dezumidificare activă
- 9) Butonul de pornire/oprire a aerului condiționat
- 10) Buton pentru schimbarea modului de funcționare

- 11) Buton pentru schimbarea vitezei ventilatorului
- 12) Buton pentru a micșora/crește valoarea temperaturii sau a timpului
- 13) Butonul de activare a temporizatorului
- 14) Butonul pentru activarea modului de noapte
- 15) Indicatorul unității de temperatură în °C
- 16) Indicator de unitate de temperatură în °F
- 17) Indicator de timp de oprire (pornire) selectat
- 18) Buton pentru a activa mișcarea lamei
- 19) Buton pentru selectarea unităților de temperatură (°C sau °F)

D

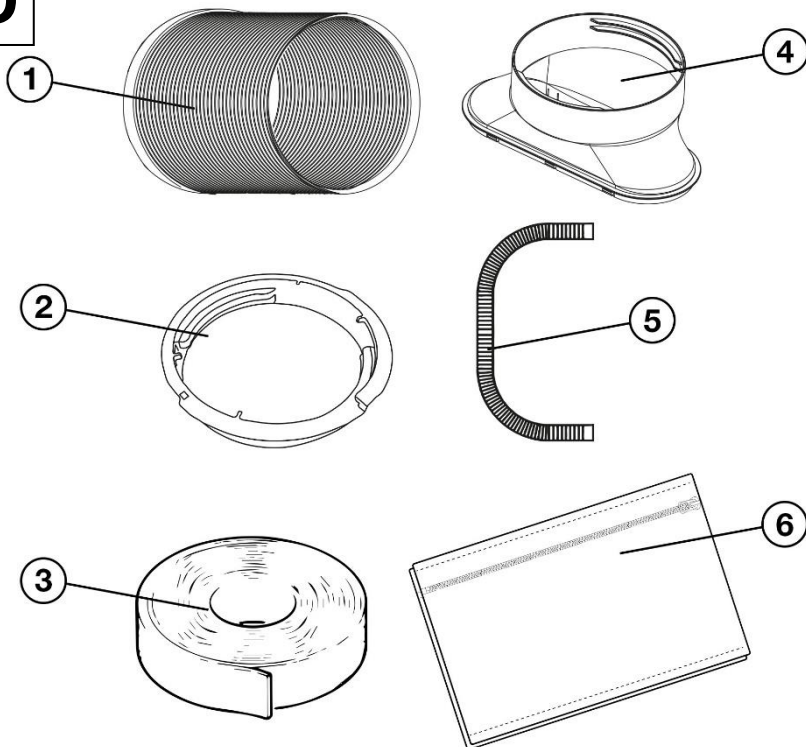

- 1) Furtun flexibil pentru evacuarea aerului cald
- 2) Cuplaj flexibil pentru furtun cu aer condiționat
- 3) Banda Velcro

- 4) Capacul de capăt pentru etanșarea ferestrei
- 5) Furtun flexibil de scurgere a condensului
- 6) Fereastra de etanșare cu fermoar

ÎNAINTE DE PRIMA UTILIZARE

- 1) Verificați dacă pe produs există autocolante de protecție, folii sau alte materiale destinate exclusiv transportului către client pentru a proteja aparatul de zgârieturi sau alte deteriorări. Îndepărtați-le înainte de utilizare.
- 2) Înainte de conectarea la rețeaua electrică, asigurați-vă, prin inspecție vizuală, că aparatul este intact și că nu a fost deteriorat în timpul transportului.
- 3) Verificați dacă dopul de cauciuc al orificiului de scurgere **A9** este introdus corect.

Înainte de prima utilizare, asigurați-vă că aerul cald de la aparatul de aer condiționat este evacuat în afara spațiului care urmează să fie răcit (se aplică numai la modul de răcire, nu este necesară instalarea pentru dezumidificare sau pentru modul ventilator de vară).

- 1) În acest scop, se furnizează furtunul flexibil **D1** cu cuplajul **D2** și capacul de capăt **D4**.
- 2) Înșurubați cuplajul **D2** și capacul de capăt **D4** la ambele capete ale furtunului flexibil **D1**.
- 3) Introduceți cuplajul **D2** de sus în grila de ieșire a aerului cald **A7**, astfel încât proeminența sa superioară să ajungă și ea și să se potrivească bine pe aparatul de aer condiționat.

Acum treceți la instalarea garniturii de etanșare a ferestrei (garnitura este potrivită pentru ferestrele de tip batantă, basculantă și de acoperiș):

- 1) Deschideți o fereastră.
- 2) Pentru suprafețele de contact pe care veți lipi banda velcro **D3**, vă recomandăm o degresare perfectă, de preferință cu alcool tehnic.
- 3) Îndepărtați cca. 10 cm de hârtie de protecție de pe banda **D3** și începeți să lipiți banda **D3** pe rama ferestrei, una câte una (vezi Fig. **E1**).
- 4) Fixați garnitura **D6** cu Velcro pe fereastra ușor deschisă, așa cum se arată în figura **E**, în funcție de tipul de fereastră:
 - Acoperiș rabatabil sau plafon solar (Fig. **E2**)
 - Fereastră cu clapetă (fig. **E3**)
- 5) Întindeți furtunul flexibil **D1** la lungimea necesară, astfel încât să nu se rupă nicăieri și să ajungă confortabil de la aparatul de aer condiționat până la fereastră.
- 6) În punctul în care doriți să direcționați furtunul flexibil către fereastră, desfaceți fermoarul sigiliului **D6**, introduceți furtunul **D1** cu capacul de capăt **D4** și închideți-l cu fermoar.

Avertisment:

Utilizați numai furtunul flexibil furnizat de producător cu acest aparat de aer condiționat. Utilizarea unui furtun diferit sau mai lung poate duce la reducerea performanțelor aerului condiționat sau chiar la supraîncărcarea și deteriorarea aparatului de aer condiționat.

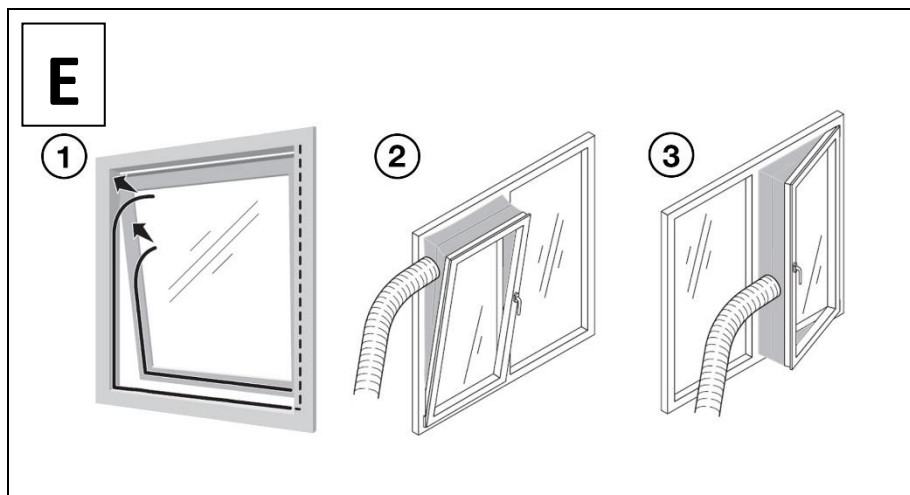

PROCEDURA DE DESCĂRCARE A APLICAȚIEI ȘI DE ÎMPERECHERE

1) Scațați codul QR de mai jos cu telefonul mobil și descărcați aplicația Smart Life. De asemenea, puteți căuta manual aplicația în App Store (Apple iPhone) sau Google Play (Android) sub numele "Smart Life", o puteți recunoaște și după pictograma albastră prezentată mai jos.



2) Deschideți aplicația Smart Life descărcată și înregistrați-vă (în cazul în care nu aveți încă o înregistrare).

Conectivitate Bluetooth

- 1) Activați funcția Bluetooth pe telefonul mobil.
- 2) Conectați aparatul de aer condiționat la rețeaua electrică și porniți-l atingând senzorul **B20**.
- 3) Țineți apăsat senzorul tactil **B9** de pe aparatul de aer condiționat timp de aproximativ 5 secunde, până când indicatorul **B11** clipește pentru a indica faptul că aparatul de aer condiționat este gata de împerechere.
- 4) Deschideți aplicația Smart Life.
- 5) Aparatul de aer condiționat se împerechează automat cu telefonul dvs. mobil.

Conectivitate WiFi

- 1) Conectați-vă telefonul mobil la o rețea WiFi de 2,4 GHz (acest aparat de aer condiționat nu acceptă 5 GHz).
- 2) Conectați aparatul de aer condiționat la rețeaua electrică și porniți-l atingând senzorul **B20**.
- 3) Țineți apăsat senzorul tactil **B9** de pe aparatul de aer condiționat timp de aproximativ 5 secunde, până când indicatorul **B11** clipește pentru a indica faptul că aparatul de aer condiționat este gata de împerechere.
- 4) Deschideți aplicația Smart Life și atingeți butonul albastru "+" din dreapta sus, apoi "**Add Device**".
- 5) Puteți găsi aparatul de aer condiționat în categoria "**Aparate electrocasnice mari**" sub numele "**Salente SummerIce12**" sau "**Aparat de aer condiționat portabil (BLE+Wi-Fi)**".
- 6) În continuare, urmați instrucțiunile din aplicație.

Avertisment:

Aplicația este supusă unor actualizări constante. În cazul în care sistemul de împerechere este modificat, vă recomandăm să descărcați versiunea actuală a acestui manual de utilizare de pe site-ul web al producătorului (a se vedea codul QR din introducerea acestui manual de utilizare.

MODURI DE OPERARE

Mod de răcire (aer condiționat)

În acest mod, camera poate fi climatizată în intervalul 16-32 °C.

Observație: Dacă temperatura camerei atinge 16 °C, aparatul de aer condiționat se oprește automat. Acesta se va porni din nou automat doar atunci când temperatura atinge din nou 17 °C.

Modul de dezumidificare

În acest mod, aparatul de aer condiționat funcționează ca un dezumidificator cu o capacitate de 28,8 litri pe zi.

Viteza ventilatorului este setată automat la nivel scăzut și nu poate fi modificată.

Avertisment:

În acest mod, este necesar să conectați un furtun de scurgere la orificiul de scurgere A6 pentru a evacua apa.

Notă:

1) Dacă temperatura din cameră ajunge la 15 °C, aerul condiționat se va opri automat. Se va porni din nou automat doar după ce temperatura ajunge la 17 °C.

2) În intervalul de temperatură din cameră de 15-20 °C, aerul condiționat dezumidifică timp de 6 minute și apoi se oprește automat timp de 3 minute. Apoi dezumidificarea reîncepe. Acest lucru protejează sistemul de aer condiționat împotriva înghețării circuitului.

Mod ventilator de vară

În acest mod, aparatul de aer condiționat funcționează ca un ventilator clasic de vară, circulând doar aerul, fără posibilitatea de a răci încăperea până la o anumită temperatură. Cu toate acestea, este posibil să setați viteza ventilatorului și, prin urmare, debitul de aer.

SERVICE

Controlul funcțiilor de bază prin intermediul panoului de control (a se vedea Fig. B)

- 1) Conectați fișa cablului de alimentare la o priză electrică.
- 2) Indicatorul **B6** se aprinde.
- 3) Porniți aparatul de aer condiționat atingând senzorul **B20**.
- 4) Atingeți în mod repetat senzorul **B19** pentru a selecta unul dintre modurile de funcționare dorite:
 - Modul de răcire (se aprinde indicatorul **B4**)
 - Modul de dezumidificare (se aprinde indicatorul **B5**)
 - Modul ventilator de vară (indicatorul **B18** se aprinde)
- 5) Setati temperatura țintă dorită atingând senzorii **B15** (pentru a mări valoarea temperaturii) și **B14** (pentru a micșora valoarea temperaturii). Temperatura țintă este afișată pe afișajul **B13**.

6) Pentru a seta turația dorită a ventilatorului și, prin urmare, debitul de aer, atingeți în mod repetat senzorul **B9**:

- Turația redusă (750 rpm) este indicată de indicatorul **B10**.
- Viteza medie (850 rpm) este indicată de indicatorul **B1**.
- Viteza mare (950 rpm) este indicată de indicatorul **B2**.

Direcția fluxului de aer poate fi controlată de lama **A1** acționată de un motor. Puteți să porniți sau să opriți mișcarea acestuia atingând senzorul **B12**.

Setarea temporizatorului cu ajutorul panoului de comandă (a se vedea Fig. B)

Oprirea automată a aerului condiționat după o anumită perioadă de timp

- 1) Dacă doriți ca aparatul de aer condiționat să se oprească automat după o anumită perioadă de timp, atingeți senzorul **B8** în timp ce aparatul de aer condiționat este în funcțiune (indicatorul **B7** se aprinde și "0" clipește pe afișajul **B13**).
- 2) Setati timpul dorit în intervalul de 1-24 ore, în trepte de 1 oră, atingând senzorii **B15** (pentru a mări valoarea timpului) și **B14** (pentru a micșora valoarea timpului).
- 3) Timpul selectat clipește de patru ori și temperatura țintă selectată este afișată din nou pe afișajul **B13**. Setările temporizatorului sunt acum salvate.
- 4) Setarea activă a temporizatorului este indicată prin aprinderea indicatorului **B7**.
- 5) Cronometrul poate fi anulat prin setarea valorii timpului la zero.

Pornirea automată a aerului condiționat după o anumită perioadă de timp

Dacă doriți ca aerul condiționat să pornească automat după o anumită perioadă de timp, procedați la fel ca la paragraful anterior, dar cu aerul condiționat oprit.

Setarea modului de noapte cu ajutorul panoului de control (a se vedea Fig. B)

Pe panoul de control și pe afișaj este posibilă activarea modului de noapte, când luminozitatea afișajului și a tuturor indicatorilor va scădea, iar după o oră de funcționare, temperatura țintă va crește automat cu 1°C. După următoarea oră, temperatura țintă va crește cu încă 1 °C (pentru o creștere totală de 2 °C în modul de noapte).

Modul de noapte va funcționa timp de 12 ore, după care aparatul de aer condiționat se va opri automat.

Modul de noapte este activat și dezactivat prin atingerea senzorului **B16** de pe panoul de comandă și este indicat prin aprinderea indicatorului **B3**.

Observație: Modul de noapte poate fi activat numai în modul de răcire.

Control prin telecomandă (a se vedea figura C)

Toate funcțiile descrise mai sus care pot fi controlate de pe panoul de comandă superior al aparatului de aer condiționat pot fi controlate și cu ajutorul telecomenzii furnizate.

În plus, telecomanda poate fi utilizată pentru:

- comutați între unitățile de temperatură °C și °F cu ajutorul butonului **C19**.
- setați viteza automată a ventilatorului cu ajutorul butonului **C11**, care este indicată prin intermitența treptată a indicatorului de viteză **C4**.

REPOZNIRE AUTOMATĂ ȘI MEMORARE A ULTIMELOR SETĂRI

Acest model de aparat de aer condiționat este echipat cu o funcție de repornire automată în cazul unei pene de curent. Când se restabilește alimentarea cu energie electrică, aparatul de aer condiționat va reporni automat.

O caracteristică similară este memoria ultimei setări, în care aparatul de aer condiționat își amintește ultima setare chiar și după ce este oprit:

- Mod de operare
- Temperaturi
- Vitezele ventilatorului

Notă: memoria nu stochează setările modului de noapte sau ale temporizatorului

DEZGHEȚARE AUTOMATĂ

La temperaturi scăzute ale camerei, condensatoarele de răcire din interiorul aparatului de aer condiționat pot îngheța în modul de răcire. În acest caz, aparatul de aer condiționat va începe automat procesul de dezghețare, iar indicatorul **B6** va clipi.

Dezghețarea automată va începe atunci când temperatura de pe condensatoarele de răcire ajunge la $-1\text{ }^{\circ}\text{C}$ și va continua timp de 10 minute sau până când temperatura de pe condensatoarele de răcire ajunge la $+7\text{ }^{\circ}\text{C}$.

DESCĂRCARE UNICĂ A CONDENSATULUI

Dacă pe afișaj apare mesajul de eroare "**Ft**", rezervorul de condens este plin și trebuie golit. Capacitatea rezervorului este de 0,65 litri.

- 1) În primul rând, opriți aparatul de aer condiționat atingând senzorul **B20** și deconectați-l complet de la rețea trăgând capătul cablului de alimentare de la priza de alimentare.
- 2) Așezați furtunul flexibil **D5** cu un capăt în recipientul în care va curge condensul și cu celălalt capăt pe orificiul de scurgere **A9**, pe care îl deschideți cu ajutorul dopului său de cauciuc (a se vedea Fig. **F**).

Avertisment:

Când se scoate dopul de cauciuc, condensul va începe imediat să curgă.

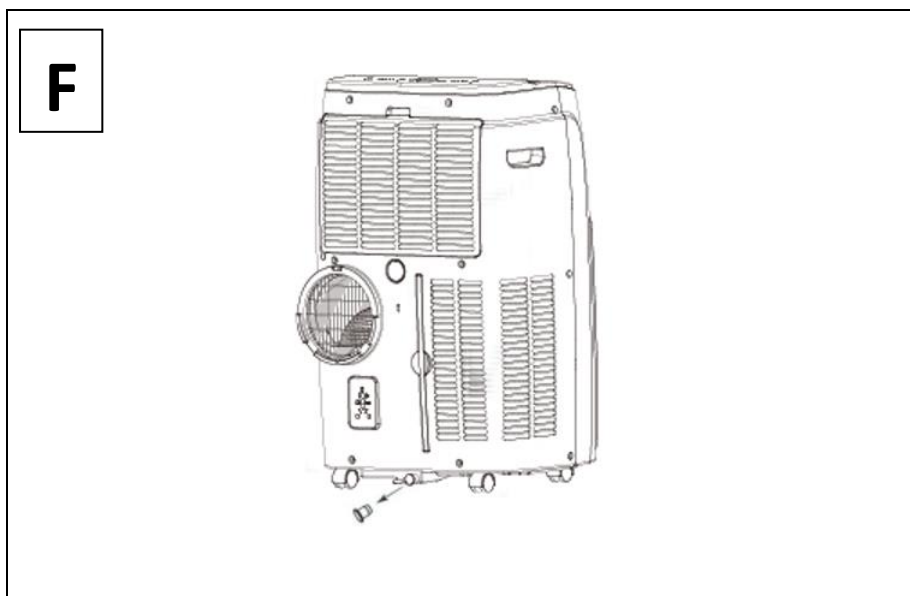

EVACUAREA PERMANENTĂ A CONDENSULUI

În condiții normale de funcționare, nu este necesară golirea permanentă a condensului, deoarece acesta se evaporă treptat în interiorul aparatului de aer condiționat în timpul funcționării. Drenarea permanentă a condensului este necesară în următoarele situații:

- În modul de funcționare de dezumidificare.
- Atunci când umiditatea din încăperea este ridicată, pe afișajul aparatului de aer condiționat apare adesea mesajul de eroare "Ft".

În astfel de cazuri, procedați după cum urmează:

- 1) În primul rând, opriți aparatul de aer condiționat atingând senzorul **B20** și deconectați-l complet de la rețea trăgând capătul cablului de alimentare de la priza de alimentare.
- 2) Așezați furtunul flexibil **D5** cu un capăt în recipientul în care va curge condensul și cu celălalt capăt pe orificiul de scurgere **A6**, pe care îl deschideți cu ajutorul dopului de cauciuc (a se vedea figura G).

Avertisment:

Când se scoate dopul de cauciuc, condensul va începe imediat să curgă.

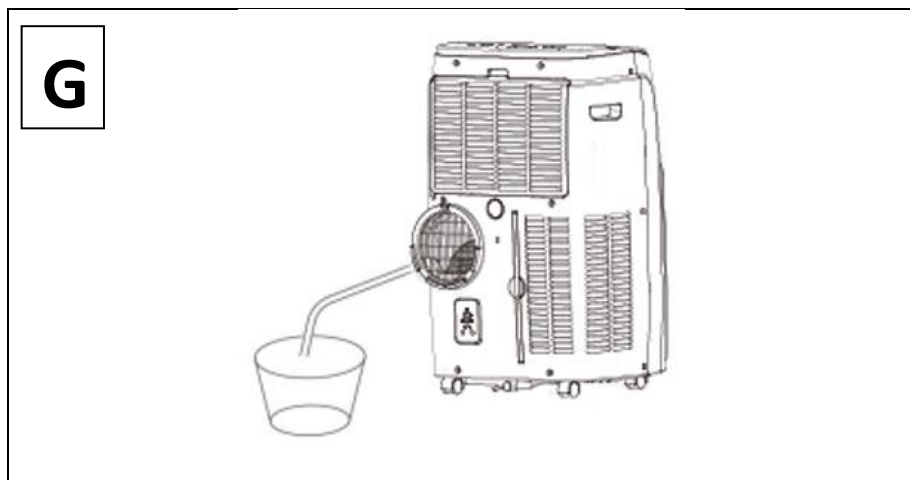

CURĂȚARE ȘI ÎNTREȚINERE

Curățarea părților exterioare

Utilizați o cârpă moale umezită cu apă caldă pentru a curăța exteriorul aparatului de aer condiționat. Nu utilizați detergenți, diluanți sau solvenți puternici, deoarece aceștia pot deteriora suprafața aerului condiționat.

Curățarea grilelor de protecție a filtrelor

Se recomandă curățarea ambelor grile de protecție a filtrelor (grila superioară **A5** și grila inferioară **A10**) la fiecare două săptămâni de funcționare.

- 1) Înclinați grila superioară a filtrului **A5** împingând ușor pe dispozitivul de blocare a acesteia din partea de sus.

- 2) Scoateți filtrul inferior **A10** din aparatul de aer condiționat trăgându-l spre dumneavoastră.
- 3) Pentru o murdărie mai ușoară, acestea pot fi aspirate ușor cu un aspirator, folosind accesoriul cu perie.
- 4) În cazul unei murdării mai mari, spălați-le sub jet de apă caldă și lăsați-le să se usuce bine înainte de a le reinstala pe corpul aparatului de aer condiționat.

Avertisment:

- Nu folosiți niciodată aparatul de aer condiționat fără ca grilele de protecție a filtrului să fie la locul lor. Durata de viață a aparatului poate fi redusă semnificativ sau deteriorată.
- Nu atingeți niciodată părțile interne ale aparatului de aer condiționat (condensatoarele de răcire) după ce ați îndepărtat grilele de protecție. Condensatoarele sunt foarte ascuțite și pot tăia pielea.

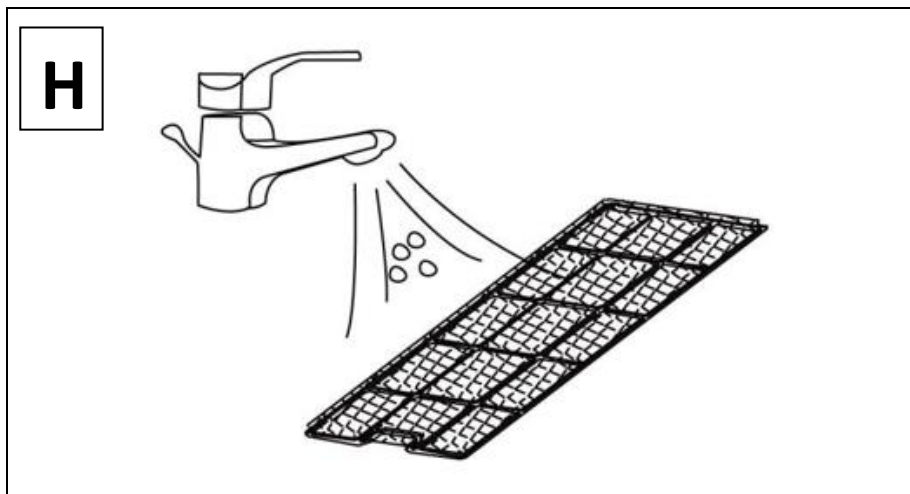

Problema		Verificați	Soluție
Aerul condiționat nu funcționează		Verificați dacă există o conexiune de alimentare sigură.	Introduceți ferm cablul de alimentare în priză de curent.
		Verificați dacă se aprinde indicatorul de nivel al apei?	Goliți vasul de scurgere prin îndepărtarea dopului de cauciuc.
		Verificați temperatura camerei.	Intervalul de temperatură de funcționare este de 5-35 °C.
Aerul condiționat nu răcește suficient		Verificați dacă filtrul de aer nu este murdar.	Dacă este necesar, curățați filtrul de aer.
		Verificați dacă nu este blocată conducta de aer.	Îndepărtarea obstacolului.
		Verificați dacă ușa sau fereastra din cameră este deschisă.	Tineți ușile și ferestrele închise.
		Verificați dacă este selectat modul de funcționare dorit și dacă temperatura este setată corect.	Setați modul și temperatura la valoarea corectă conform instrucțiunilor.
		Furtunul de evacuare este deconectat.	Verificați dacă furtunul de evacuare este bine conectat.
Scurgeri de apă		Revărsare la mutarea unității.	Goliți rezervorul de apă înainte de transport.
		Verificați dacă furtunul de scurgere nu este îndoit sau încovoiat.	Îndreptați furtunul pentru a evita sifonul existent.
Zgomot excesiv		Verificați dacă unitatea este poziționată în siguranță.	Asezati aparatul pe o suprafață orizontală și solidă.
		Verificați dacă există piese libere sau care vibrează.	Fixați și strângeți piesele.
		Zgomotul seamănă cu cel al apei curgătoare.	Zgomotul provine de la lichidul de răcire care curge. Este normal.
Mesaj de eroare pe afișaj	E0	Eroare electronică internă	Duceți aparatul de aer condiționat la un centru de service autorizat
	E1	Senzor de temperatură deteriorat	Duceți aparatul de aer condiționat la un centru de service autorizat

	E2	Siguranță termică deteriorată	Duceți aparatul de aer condiționat la un centru de service autorizat
	Ft	Rezervor de apă plin	Goliți rezervorul prin orificiul din partea inferioară a aparatului de aer condiționat



Eliminarea: Dacă prospectul de informare, ambalajul sau eticheta produsului conține un simbol de coș de gunoi barat, înseamnă că în Uniunea Europeană toate produsele electrice și electronice, bateriile și acumulatorii marcate în acest fel trebuie să fie plasate în containere de deșeuri separate la sfârșitul duratei lor de viață. Nu aruncați aceste produse în deșeurile municipale nesortate.



DECLARAȚIE DE CONFORMITATE

Abacus Electric, s.r.o. declară prin prezenta că produsul SALENTE SummerIce12 îndeplinește cerințele standardelor și reglementărilor aplicabile tipului de echipament. Textul integral al Declarației de conformitate poate fi consultat la adresa <http://ftp.salente.cz/ce>.

Importator / Producător

Abacus Electric, s.r.o.
Planá 2, 370 01, Republica Cehă
e-mail: helpdesk@salente.eu



Made in P.R.C.

Copyright © Abacus Electric, s.r.o.
www.salente.eu

Toate drepturile rezervate.

Designul și aspectul se pot modifica fără notificare prealabilă.

Inhaltsübersicht

EINFÜHRUNG	125
DIE AKTUELLESTE VERSION DES BENUTZERHANDBUCHS.....	125
SICHERHEITSWARNUNGEN UND -ANWEISUNGEN.....	125
BESONDERE WARNHINWEISE FÜR GERÄTE, DIE R290 KÄLTEMITTELGAS VERWENDEN	130
LÄRM.....	131
VERPACKUNGSIHALT	131
SPEZIFIKATIONEN.....	131
BESCHREIBUNG DER EINZELTEILE	134
VOR DER ERSTEN BENUTZUNG	138
VERFAHREN ZUM HERUNTERLADEN DER APP UND ZUR KOPPLUNG.....	139
BETRIEBSARTEN	140
SERVICE	141
AUTOMATISCHER NEUSTART & SPEICHERUNG DER LETZTEN EINSTELLUNGEN.....	143
ABTAUAUTOMATIK.....	144
EINMALIGE ABLEITUNG VON KONDENSAT	144
PERMANENTE KONDENSATABFÜHRUNG	145
REINIGUNG UND WARTUNG.....	146
PROBLEMBEHEBUNG	147

- Bevor Sie dieses Produkt in Betrieb nehmen, lesen Sie bitte die gesamte Gebrauchsanweisung sorgfältig bis zum Ende durch, auch wenn Sie mit der Verwendung eines ähnlichen Produkts bereits vertraut sind.
- Bewahren Sie dieses Benutzerhandbuch zum späteren Nachschlagen auf - es ist ein wesentlicher Bestandteil des Produkts und kann wichtige Hinweise zur Inbetriebnahme, Bedienung und Pflege des Produkts enthalten.
- Vergewissern Sie sich, dass auch andere Personen, die das Gerät benutzen werden, diese Bedienungsanleitung lesen.
- Wenn Sie dieses Gerät an andere weitergeben, verschenken oder verkaufen, geben Sie ihnen bitte diese Gebrauchsanweisung zusammen mit dem Produkt und erinnern Sie sie daran, sie zu lesen.
- Wir empfehlen, während der Garantiezeit die Originalverpackung des Produkts aufzubewahren, um das Gerät beim Transport bestmöglich zu schützen.

DIE AKTUELLSTE VERSION DES BENUTZERHANDBUCHS

Aufgrund der ständigen Produktinnovationen und Gesetzesänderungen bei Salente finden Sie die aktuellste Version dieser Gebrauchsanweisung immer auf der Website www.salente.eu oder indem Sie einfach den unten abgebildeten QR-Code mit Ihrem Mobiltelefon scannen:



SICHERHEITSWARNUNGEN UND -ANWEISUNGEN

A) Allgemeine Bekanntmachungen:

- Verwenden Sie das Gerät nur wie in dieser Bedienungsanleitung beschrieben.
- Dieses Gerät kann von Kindern ab 8 Jahren und von Personen mit verringerten physischen, sensorischen oder mentalen Fähigkeiten oder Mangel an Erfahrung und Wissen benutzt werden, vorausgesetzt, sie werden beaufsichtigt oder sind in die sichere Benutzung des Gerätes eingewiesen worden und verstehen die möglichen Gefahren.

- Packen Sie das Gerät vorsichtig aus und achten Sie darauf, dass Sie das Verpackungsmaterial nicht wegwerfen, bevor Sie alle Bestandteile des Produkts gefunden haben.
- Entfernen Sie vor dem ersten Gebrauch alle Verpackungs- und Marketingmaterialien vom Produkt.
- Wenn das Gerät in der Nähe von Kindern benutzt werden soll, ist besondere Vorsicht geboten. Stellen Sie das Gerät immer außerhalb der Reichweite von Kindern auf. Kinder sollten beaufsichtigt werden, um sicherzustellen, dass sie nicht mit dem Produkt spielen.
- Das Gerät darf nicht als Spielzeug verwendet werden.
- Schütteln Sie das Produkt nicht und achten Sie darauf, dass es nicht auf den Boden fällt.
- Berühren Sie das Gerät nicht mit nassen oder feuchten Händen. Dies gilt insbesondere, wenn das Gerät an eine Steckdose angeschlossen ist.
- Versuchen Sie nicht, die äußere Verkleidung des Geräts zu entfernen.
- Der Hersteller haftet nicht für Schäden, die durch unsachgemäßen Gebrauch des Geräts und seines Zubehörs entstehen.
- **Lagern und transportieren Sie das Gerät vorzugsweise in aufrechter Position. Wenn das Gerät während des Transports um 45° oder mehr gekippt wurde, warten Sie 24 Stunden, bevor Sie es einschalten.**
- Setzen Sie sich nicht über längere Zeit der kalten Luft aus. Es könnte sich negativ auf Ihre Gesundheit auswirken.

B) Standort des Geräts:

- Stellen Sie das Gerät immer an einem waagerechten, harten, glatten, trockenen und stabilen Ort auf.
- Stellen Sie das Gerät niemals auf schräge Flächen.
- Verwenden und lagern Sie das Gerät nicht in der Nähe von explosiven Gasen, entflammaren, brennbaren und flüchtigen Stoffen (Lösungsmittel, Lacke, Klebstoffe usw.).
- Setzen Sie das Gerät nicht extremen Temperaturen, direkter Sonneneinstrahlung, übermäßiger Feuchtigkeit (z. B. Badezimmer, Sauna, Schwimmbad usw.) oder übermäßig staubiger Umgebung aus.
- Stellen Sie das Gerät nicht in der Nähe von Heizungen, offenen Flammen oder anderen Geräten oder Anlagen auf, die Wärmequellen darstellen.
- Benutzen Sie das Gerät nicht in der Nähe eines starken elektromagnetischen Feldes (z.B. Mikrowellenherd).

- Stellen Sie das Gerät oder sein Zubehör nicht auf oder in der Nähe eines Elektro- oder Gasherdes oder auf die Kante eines Tisches oder einer Küchenarbeitsplatte.
- Setzen Sie das Gerät keinem Tropf- oder Spritzwasser aus. Sprühen oder spülen Sie es nicht mit Wasser oder anderen Flüssigkeiten ab. Tauchen Sie es nicht in Wasser oder andere Flüssigkeiten, auch nicht teilweise.
- Benutzen Sie das Gerät nicht zur Aufbewahrung von Gegenständen und stellen Sie sicher, dass keine anderen Gegenstände auf dem Gerät abgestellt werden, wenn Sie es aufbewahren.
- Wenn das Gerät in Betrieb ist, muss auf allen Seiten des Geräts ein ausreichender Raum für die Luftzirkulation von mindestens 30 cm vorhanden sein.
- Decken Sie die Luftein- und -austrittsöffnungen oder andere Lüftungsöffnungen nicht ab und stecken Sie keine Gegenstände hinein. Andernfalls könnte das Gerät beschädigt werden.
- Decken Sie die Lüftungsöffnungen des Geräts nicht ab.
- Das Gerät darf in Räumen größer als 10^m² aufgestellt, betrieben und gelagert werden.
- Das Gerät ist mit Laufrollen ausgestattet. Seien Sie bei der Handhabung besonders vorsichtig, z. B. um zu verhindern, dass er eine Treppe hinunterfällt oder von einer schrägen Fläche rutscht.

C) Zweck des Geräts:

- Das Gerät ist für die Verwendung in Wohnungen, Büros und ähnlichen Räumen bestimmt. Verwenden Sie es nicht für kommerzielle, medizinische oder andere Zwecke.
- Verwenden Sie das Gerät nicht für andere Zwecke als die, für die es bestimmt ist.
- Das Gerät ist nicht für den Dauerbetrieb ausgelegt.
- Das Gerät ist für den Gebrauch in Innenräumen konzipiert, verwenden Sie es nicht im Freien.
- Verwenden Sie dieses Gerät nicht mit einem Programmierer, einer Zeitschaltuhr, einer Fernbedienung oder einem anderen Gerät, das das Gerät automatisch einschalten würde.

D) Zubehör:

- Verwenden Sie niemals Zubehör, das nicht mit diesem Produkt geliefert wurde oder für dieses Produkt bestimmt ist.

- Vergewissern Sie sich vor jeder Verwendung, dass das ausgewählte Zubehör nicht beschädigt ist. Verwenden Sie das Gerät niemals mit beschädigtem Zubehör.

E) Beschädigung und Reparatur des Geräts:



Etwaige Reparaturen dürfen nur von einer autorisierten Servicestelle durchgeführt werden.

- Reparieren Sie das Gerät niemals selbst und nehmen Sie keine Einstellungen am Gerät vor! Überlassen Sie alle Reparaturen und Einstellungen an diesem Produkt einem professionellen Unternehmen/Service. Bei Eingriffen in das Produkt während der Garantiezeit besteht die Gefahr, dass Sie die Garantieansprüche verlieren.
- Benutzen Sie das Gerät niemals, wenn es nicht richtig funktioniert, wenn es auf den Boden gefallen und beschädigt ist oder wenn es ins Wasser gefallen ist. Lassen Sie es in diesem Fall von einem professionellen Unternehmen/Service reparieren.
- Sollte das Gerät ins Wasser fallen, benutzen Sie es auf keinen Fall und geben Sie es zur Überprüfung an eine autorisierte Kundendienststelle.
- Wenn das Gerät während des Gebrauchs umgestoßen wird, schalten Sie es aus und trennen Sie es sofort vom Stromnetz. Überprüfen Sie das Gerät visuell auf eventuelle Schäden und warten Sie 24 Stunden, bevor Sie das Gerät wieder einschalten.
- Wenn Sie vermuten, dass das Gerät in irgendeiner Weise beschädigt wurde, wenden Sie sich an eine autorisierte Kundendienststelle.
- Trennen Sie das Gerät von der Stromversorgung, wenn es seltsame Geräusche, Gerüche oder Rauch entwickelt.

F) Wartung und Reinigung des Geräts:

- Halten Sie das Gerät sauber. Befolgen Sie bei der Reinigung die Anweisungen im Kapitel Reinigung und Wartung.
- Die Reinigung und Wartung durch den Benutzer darf nicht von Kindern durchgeführt werden, es sei denn, sie sind mindestens 8 Jahre alt und werden beaufsichtigt. Kinder unter 8 Jahren sollten sich von dem Produkt fernhalten.

G) Stromversorgung

- Vergewissern Sie sich vor dem Anschließen des Geräts an die Steckdose, dass die auf dem Typenschild angegebene Spannung mit der Spannung Ihrer Steckdose übereinstimmt.
- Schließen Sie das Gerät nur dann an die Netzsteckdose an, wenn es ordnungsgemäß montiert ist.
- Die Netzsteckdose muss frei zugänglich sein, damit das Netzkabel bei Bedarf schnell von der Stromquelle getrennt werden kann.
- Wickeln Sie das Netzkabel vollständig ab, bevor Sie das Gerät benutzen.
- Wickeln Sie das Netzkabel nicht um das Gerät.
- Schließen Sie das Netzkabel des Geräts nicht mit nassen Händen an die Steckdose an und ziehen Sie es nicht ab.
- Achten Sie darauf, dass die Netzkabelgabel nicht mit Feuchtigkeit, Wasser oder anderen Flüssigkeiten in Berührung kommt. Sollte dies dennoch der Fall sein, trocknen Sie die Gabel sorgfältig ab, bevor Sie sie wieder verwenden.
- Trennen Sie das Gerät nicht durch Ziehen am Netzkabel von der Netzsteckdose. Das Netzkabel oder die Netzsteckdose könnte beschädigt sein. Ziehen Sie das Netzkabel aus der Steckdose, indem Sie am Stecker ziehen.
- Stellen Sie keine schweren Gegenstände auf das Netzkabel.
- Achten Sie darauf, dass das Netzkabel nicht über die Tischkante hängt oder mit heißen Oberflächen oder scharfen Gegenständen in Berührung kommt.
- Verdecken Sie das Netzkabel nicht mit dem Teppich. Legen Sie keine Teppiche, Sockelleisten oder andere Verkleidungen auf das Netzkabel. Verlegen Sie das Netzkabel nicht unter Möbeln oder Geräten. Verlegen Sie das Netzkabel so, dass niemand darüber laufen oder stolpern kann. Ziehen Sie in diesem Fall sofort den Netzstecker des Geräts.
- Reinigen Sie das Netzkabel immer nur mit einem trockenen Tuch, waschen Sie es niemals mit Wasser ab.
- Schalten Sie das Gerät immer aus und ziehen Sie den Netzstecker, wenn es nicht benutzt wird, wenn es unbeaufsichtigt bleibt und bevor Sie es reinigen, warten oder lagern.
- Halten Sie das Netzkabel trocken.
- Schließen Sie das Gerät nur an eine ordnungsgemäß geerdete Netzsteckdose an.
- Schließen Sie das Gerät nicht an ein Verlängerungskabel an.
- Passen Sie die Länge des Netzkabels nicht an.

- Wenn das Netzkabel beschädigt ist, lassen Sie es von einer qualifizierten Kundendienststelle austauschen, um eine gefährliche Situation zu vermeiden. Es ist verboten, das Gerät mit einem beschädigten Netzkabel zu benutzen.
- Im Falle eines Gewitters muss das Gerät ausgeschaltet und das Netzkabel aus der Steckdose gezogen werden, um Schäden durch Blitzschlag zu vermeiden.
- Schalten Sie das Gerät aus und ziehen Sie den Netzstecker aus der Steckdose, wenn es seltsame Geräusche macht oder wenn es einen Geruch oder Rauch abgibt.

BESONDERE WARNHINWEISE FÜR GERÄTE, DIE R290 KÄLTEMITTELGAS VERWENDEN



Das Gerät ist mit brennbarem R290-Gas gefüllt. Es besteht die Gefahr eines Brandes.

- Dieses Gerät enthält ca. 195 g des Kältemittels R290.
- R290 ist ein Kältemittelgas, das den europäischen Umweltvorschriften entspricht.
- Bitte beachten Sie, dass das Kältemittelgas in diesem Gerät geruchlos ist.
- Verwenden Sie zum Abtauen und Reinigen nur die vom Hersteller empfohlenen Werkzeuge.
- Dieses Gerät sollte in einer Umgebung aufgestellt werden, die frei von Feuer-, Gas- oder Wärmequellen für den Dauerbetrieb ist (z. B. offene Flammen, Gasgeräte oder elektrische Heizungen).
- Das Gerät darf nicht angebohrt, durchbohrt oder durchstochen werden.
- Zünden Sie das Gerät nicht an.
- Der Raum, in dem das Gerät installiert, betrieben oder gelagert wird, muss so beschaffen sein, dass austretendes Kältemittel nicht eingeschlossen werden kann, was zu einer Explosion oder einem Brand führen könnte, wenn das Kältemittel sich entzündet, wenn elektrische Heizgeräte, Elektroherde, Gasgrills und -öfen oder andere Feuer-, Gas- oder Wärmequellen eingeschaltet und entzündet werden.



Lesen Sie diese Gebrauchsanweisung, bevor Sie das Gerät benutzen.



WARNUNG: Dieses Gerät ist nicht für die Steuerung durch ein Programmiergerät, einen externen Timer, eine Steckdose oder eine Fernbedienung vorgesehen.

LÄRM

Der angegebene Geräuschemissionswert dieses Geräts beträgt 65 dB(A), das ist der Schallleistungspegel A bezogen auf eine Bezugsschalleistung von 1 pW.

VERPACKUNGSGEHALT

- Klimatisierung
- Fernsteuerung
- Betriebsanleitung
- Flexible Schläuche
- Kupplung zum Anschluss des flexiblen Schlauchs an die Klimaanlage
- Dichtungen für Fenster
- Anschluss für flexiblen Schlauch an die Fensterdichtung
- Entwässerungsschlauch

SPEZIFIKATIONEN

Kühlleistung 12000 BTU/Std.

Für Räume von 18-25^m2

3 Funktionen in einem: Kühlung, Entfeuchtung und Sommerventilator

Temperatureinstellung von 16-32 °C

Verbindung mit der Tuya SmartLife Mobile App für iPhone und Android-Telefone

Energieklasse A mit einem EER von 2,6

Besonders leiser Betrieb 53/54/55 dB (niedrige/mittlere/hohe Lüftergeschwindigkeit)

Fernsteuerung

Digitale Anzeige

Zeitschaltuhr 1-24 Stunden

Entfeuchtungsleistung 28,8 Liter/Tag
 Nachtmodus mit Verringerung der Display-Helligkeit
 Inklusive Fensterdichtung
 Heißluftschlauch mit verstellbarer Länge 24-150 cm
 Seitliche Griffe und Rollen für einfache Handhabung
 Art und Gewicht des Kältemittels: R290 (195 g)
 Leistungsaufnahme 1033 W
 Länge des Versorgungskabels: 1,8 m

Informationsblatt (erstellt in Übereinstimmung mit der EU-Verordnung 626/2011)		
Beschreibung	Mark	Wert
Marke	-	Salente
Modellbezeichnung	-	SummerICE12
Chladivo	Art/Gewicht	R290/195 g
Erderwärmungspotenzial*	GWP	3
Nennkühlleistung	PEER	1,33 kW
Nennwärmeleistung	PCOP	-
Nennkühlleistung	PRATED	3,5 kW (12000 BTU/hod.)
Nennwärmeleistung	PRATED	-
Nomineller Kühlfaktor	EER _{rated}	2,6
Nennheizfaktor	COP _{rated}	-
Schalleistungspegel	LWA	65 dB(A)
Lärm		53/54/55 dB
Elektrizitätsverbrauch bei der Kühlung	QSD	1,33 kW
Stromverbrauch beim Heizen	QSD	-
Leistungsaufnahme im Standby-Modus	PSB	0,5 W
Stromverbrauch, wenn der Thermostat ausgeschaltet ist	PTO	-
Luftstrom	-	380 m ³ /h
Entfeuchtungsleistung	-	28,8 l/Tag
Empfohlenes Raumvolumen	-	48-65 m ³
Empfohlene Raumfläche	-	18-25 m ²
Flexibler Schlauch für Warmluftabgabe	Länge/Durchmesser	24-150 cm/15 cm

Lüftergeschwindigkeit (Oberer Motor)		950/850/750 ot./min.
Lüftergeschwindigkeit (unterer Motor)		1120 U/min.
Energieklasse	Kühlung/Heizung	A
Nennspannung und -frequenz	-	220-240V~/50 Hz
Nennstrom	-	5,85 A
Abmessungen des Produkts	B × H × T	440 × 665 × 335 mm
Abmessungen der Verpackung	B × H × T	475 × 877 × 380 mm
Gewicht des einzelnen Produkts	Netz	29 kg
Produktgewicht mit Verpackung und Zubehör	brutto	34 kg
Produzent	Abacus Electric, s.r.o., Nr. 2, 370 01 Planá, Tschechische Republik	
Lieferant für den tschechischen Markt	Abacus Electric, s.r.o., Nr. 2, 370 01 Planá, Tschechische Republik	
Kontakt für weitere Informationen	www.salente.cz	

* Kältemittelleckagen tragen zum Klimawandel bei. Ein Kältemittel mit einem niedrigeren Treibhauspotenzial (GWP) würde bei Freisetzung in die Atmosphäre weniger zur globalen Erwärmung beitragen als ein Kältemittel mit einem höheren GWP. Dieses Gerät enthält ein Kühlmittel mit einem GWP-Wert von 3. Das heißt, wenn 1 kg dieses Kühlmittels in die Atmosphäre freigesetzt würde, wären die Auswirkungen auf die globale Erwärmung über einen Zeitraum von 100 Jahren dreimal so groß wie bei 1 kg_{CO2}. Greifen Sie nicht in den Kühlkreislauf ein und demontieren Sie das Produkt nicht selbst, sondern wenden Sie sich immer an einen Fachmann. Anmerkung.: Die Geräte enthalten fluorierte Treibhausgase, die unter das Kyoto-Protokoll fallen.

Grad des Schutzes gegen elektrischen Schlag

Klasse I - Der Schutz gegen elektrischen Schlag wird durch die Basisisolierung und durch den Anschluss der unbelebten Teile des Geräts an den Netzschutzleiter gewährleistet.

BESCHREIBUNG DER EINZELTEILE

A

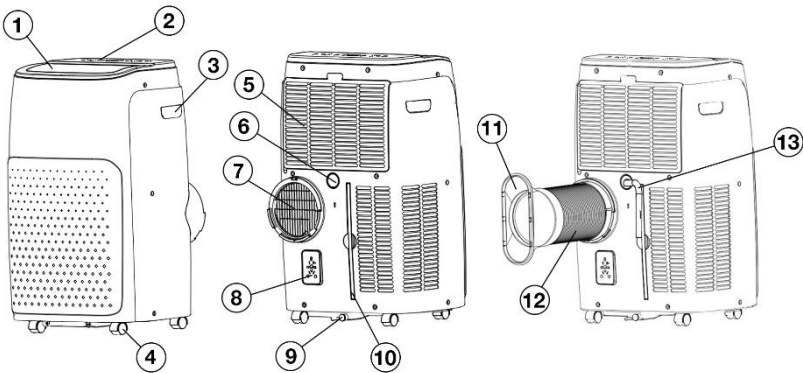

- | | |
|---|---|
| 1) Ausgangslamelle | 8) Platz für die Stromkabelgabel |
| 2) Bedienfeld | 9) Ablassöffnung für überschüssiges Kondensat |
| 3) Seitliche Griffe | 10) Unterer Luftfilter |
| 4) Laufräder | 11) Endkappe für Fensterdichtung |
| 5) Schutzgitter für oberen Luftfilter | 12) Flexibler Schlauch für Heißluftabgabe |
| 6) Abflussloch für permanenten Kondensatabfluss | 13) Entwässerungsschlauch |
| 7) Warmluftauslass-Schutzgitter | |

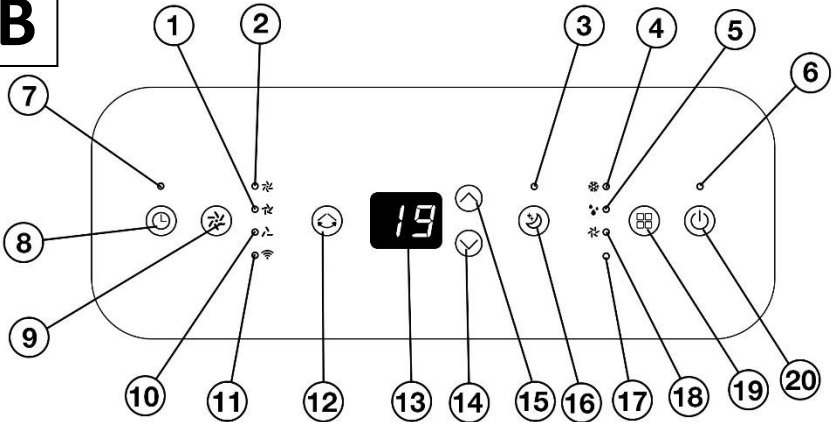
B

- | | |
|--|---|
| <ol style="list-style-type: none">1) Anzeige der mittleren Gebläsedrehzahl2) Anzeige für hohe Gebläsedrehzahl3) Anzeige des aktiven Nachtmodus4) Anzeige des aktiven Kühlmodus5) Anzeige des aktiven Entfeuchtungsmodus6) Betriebsanzeige7) Anzeige des aktiven Timers8) Berührungssensor zur Aktivierung des Timers9) Berührungssensor zum Ändern der Lüftergeschwindigkeit und zum Koppeln von WiFi und Bluetooth10) Anzeige für niedrige Gebläsedrehzahl | <ol style="list-style-type: none">11) WiFi-Anzeige12) Berührungssensor für Klingebewegung13) Digitale Anzeige14) Berührungssensor zum Absenken der Temperatur oder des Zeitwertes15) Berühren Sie den Sensor, um den Temperatur- oder Zeitwert zu erhöhen.16) Berührungssensor zur Aktivierung des Nachtmodus17) Anzeige des aktiven Heizmodus (Funktion ist bei diesem Modell nicht verfügbar)18) Anzeige für aktiven Sommerlüftermodus19) Berührungssensor zum Ändern des Betriebsmodus20) Berührungssensor zum Ein- und Ausschalten der Klimaanlage |
|--|---|

Anmerkungen:

- *Blinker B17 ist bei diesem Modell nicht verfügbar (sie wird für den Heizbetrieb verwendet).*

C

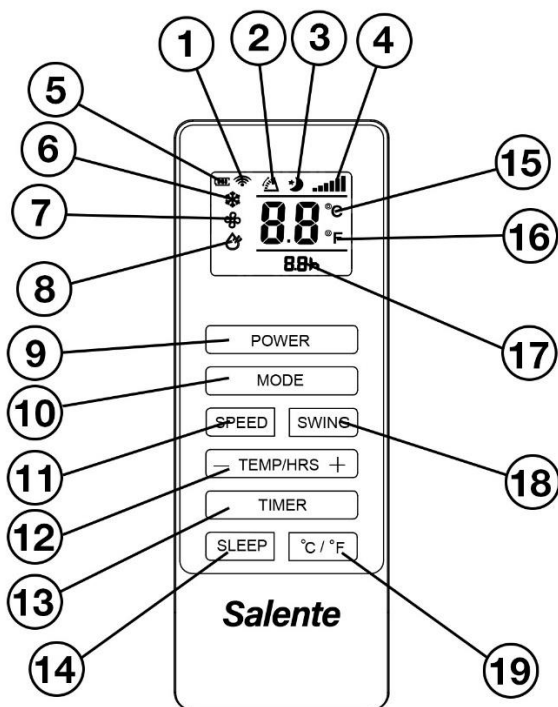

- 1) Anzeige für Tastendruck auf der Fernbedienung
- 2) Anzeige der Lamellenbewegung
- 3) Anzeige des aktiven Nachtmodus
- 4) Anzeige der Lüftergeschwindigkeit
- 5) Batteriestatusanzeige
- 6) Anzeige des aktiven Kühlmodus
- 7) Anzeige für aktiven Sommerlüftermodus
- 8) Anzeige des aktiven Entfeuchtungsmodus
- 9) Ein/Aus-Taste der Klimaanlage

- 10) Taste zum Ändern der Betriebsart
- 11) Taste zum Ändern der Lüftergeschwindigkeit
- 12) Taste zum Verringern/Erhöhen der Temperatur oder des Zeitwertes
- 13) Taste zur Aktivierung des Timers
- 14) Taste zur Aktivierung des Nachtmodus
- 15) Anzeige der Temperatureinheit in °C
- 16) Anzeige der Temperatureinheit in °F
- 17) Anzeige der gewählten Auszeit (Einzeit)
- 18) Taste zum Aktivieren der Bewegung der Klinge
- 19) Taste zur Auswahl der Temperatureinheit (°C oder °F)

D

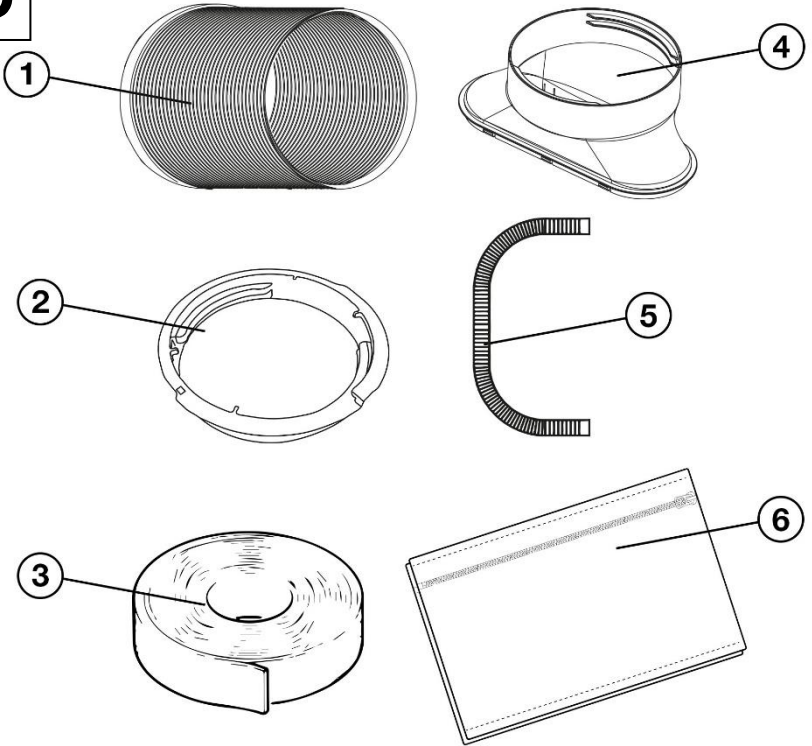

- 1) Flexibler Schlauch für Heißluftabgabe
- 2) Flexible Schlauchkupplung mit Klimaanlage
- 3) Klettband

- 4) Endkappe für Fensterdichtung
- 5) Flexibler Kondensatablaufschauch
- 6) Fensterdichtung mit Reißverschluss

VOR DER ERSTEN BENUTZUNG

- 1) Überprüfen Sie das Produkt auf Schutzaufkleber, Folien oder andere Materialien, die nur für den Transport zum Kunden bestimmt sind, um das Gerät vor Kratzern oder anderen Schäden zu schützen. Entfernen Sie diese vor der Verwendung.
- 2) Vergewissern Sie sich vor dem Anschluss an das Stromnetz durch eine Sichtprüfung, dass das Gerät unversehrt ist und keine Transportschäden aufweist.
- 3) Prüfen Sie, ob der Gummistopfen der Ablassöffnung **A9** richtig eingesetzt ist.

Vergewissern Sie sich vor der ersten Inbetriebnahme, dass die warme Luft aus dem Klimagerät aus dem zu kühlenden Raum abgeleitet wird (gilt nur für den Kühlbetrieb, für den Entfeuchtungs- oder Sommerlüfterbetrieb ist die Installation nicht erforderlich).

- 1) Zu diesem Zweck wird ein flexibler Schlauch **D1** mit einer Kupplung **D2** und einer Endkappe **D4** geliefert.
- 2) Schrauben Sie die Kupplung **D2** und die Endkappe **D4** auf beide Enden des flexiblen Schlauchs **D1**.
- 3) Die Kupplung **D2** von oben in das Warmluftauslassgitter **A7** einführen, so dass ihr oberer Vorsprung auch an die Klimaanlage heranreicht und dicht anliegt.

Montieren Sie nun die Fensterdichtung (die Dichtung ist für Flügel-, Kipp- und Dachfenster geeignet):

- 1) Öffnen Sie ein Fenster.
- 2) Für die Kontaktflächen, auf die Sie das **D3-Klettband** kleben werden, empfehlen wir eine perfekte Entfettung, vorzugsweise mit technischem Alkohol.
- 3) Entfernen Sie ca. 10 cm des Schutzpapiers vom **D3-Band** und beginnen Sie, das **D3-Band** einzeln auf den Fensterrahmen zu kleben (siehe Abb. **E1**).
- 4) Befestigen Sie die **D6-Dichtung** mit Klettverschluss am leicht geöffneten Fenster, wie in Abbildung **E** gezeigt, je nach Art des Fensters:
 - Ausstell- oder Schiebedach (Abb. **E2**)
 - Flügelfenster (Abb. **E3**)
- 5) Dehnen Sie den flexiblen Schlauch **D1** auf die gewünschte Länge, so dass er nirgends geknickt wird und bequem von der Klimaanlage zum Fenster reicht.

6) An der Stelle, an der Sie den flexiblen Schlauch zum Fenster führen wollen, öffnen Sie den Reißverschluss der Dichtung **D6**, führen den Schlauch **D1** mit der Endkappe **D4** ein und schließen den Reißverschluss.

Warnung:

Verwenden Sie nur den vom Hersteller mit dieser Klimaanlage gelieferten flexiblen Schlauch. Die Verwendung eines anderen oder längeren Schlauchs kann zu einer verminderten Leistung der Klimaanlage oder sogar zu einer Überlastung und Beschädigung der Klimaanlage führen.

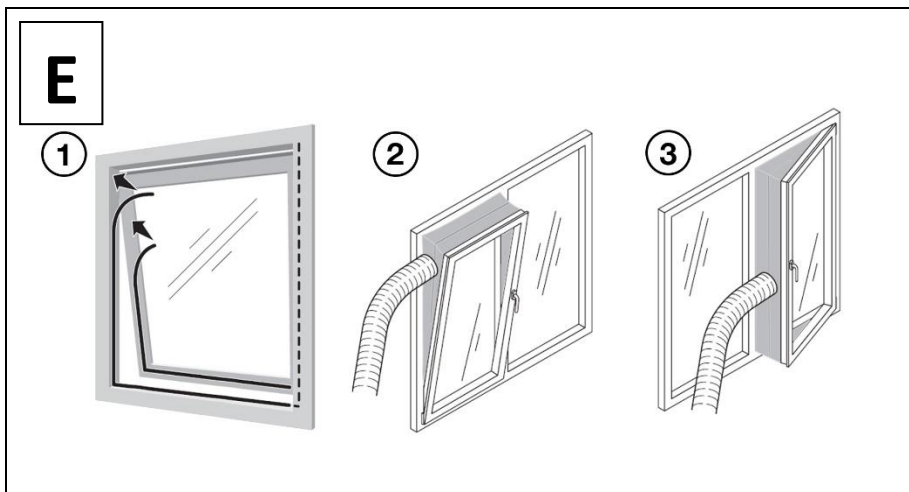

VERFAHREN ZUM HERUNTERLADEN DER APP UND ZUR KOPPLUNG

1) Scannen Sie den unten stehenden QR-Code mit Ihrem Mobiltelefon und laden Sie die Smart Life-App herunter. Sie können die App auch manuell im App Store (Apple iPhone) oder bei Google Play (Android) unter dem Namen "Smart Life" suchen, Sie erkennen sie auch an dem unten abgebildeten blauen Symbol.



- 2) Öffnen Sie die heruntergeladene Smart Life-App und registrieren Sie sich (falls Sie noch keine Registrierung haben).

Bluetooth-Verbindung

- 1) Schalten Sie die Bluetooth-Funktion auf Ihrem Mobiltelefon ein.
- 2) Schließen Sie das Klimagerät an das Stromnetz an und schalten Sie es durch Berühren des **B20-Sensors** ein.
- 3) Halten Sie den Berührungssensor **B9** am Klimagerät etwa 5 Sekunden lang gedrückt, bis die Anzeige **B11** blinkt und damit anzeigt, dass das Klimagerät für die Kopplung bereit ist.
- 4) Öffnen Sie die Smart Life-App.
- 5) Das Klimagerät verbindet sich automatisch mit Ihrem Mobiltelefon.

WiFi-Konnektivität

- 1) Verbinden Sie Ihr Mobiltelefon mit einem 2,4-GHz-WiFi-Netz (dieses Klimagerät unterstützt keine 5 GHz).
- 2) Schließen Sie das Klimagerät an das Stromnetz an und schalten Sie es durch Berühren des **B20-Sensors** ein.
- 3) Halten Sie den Berührungssensor **B9** am Klimagerät etwa 5 Sekunden lang gedrückt, bis die Anzeige **B11** blinkt und damit anzeigt, dass das Klimagerät für die Kopplung bereit ist.
- 4) Öffnen Sie die Smart Life-App und tippen Sie auf das blaue "+" oben rechts, dann auf "**Gerät hinzufügen**".
- 5) Sie finden das Klimagerät in der Kategorie "**Große Haushaltsgeräte**" unter dem Namen "**Salente SummerIce12**" oder "**Tragbares Klimagerät (BLE+Wi-Fi)**".
- 6) Folgen Sie anschließend den Anweisungen in der App.

Warnung:

Die Anwendung wird ständig aktualisiert. Falls das Kopplungssystem geändert wird, empfehlen wir, die aktuelle Version dieser Bedienungsanleitung von der Website des Herstellers herunterzuladen (siehe QR-Code in der Einleitung dieser Bedienungsanleitung).

BETRIEBSARTEN

Kühlbetrieb (Klimatisierung)

In diesem Modus kann der Raum in einem Bereich von 16-32 °C klimatisiert werden.

Bemerkung: Wenn die Raumtemperatur 16 °C erreicht, schaltet sich das Klimagerät automatisch aus. Es schaltet sich erst wieder automatisch ein, wenn die Temperatur wieder 17 °C erreicht.

Entfeuchtungsmodus

In diesem Modus arbeitet das Klimagerät als Luftentfeuchter mit einer Kapazität von 28,8 Litern pro Tag.

Die Gebläsegeschwindigkeit ist automatisch auf niedrig eingestellt und kann nicht geändert werden.

Warnung:

In diesem Modus muss ein Ablassschlauch an die Ablassöffnung A6 angeschlossen werden, um das Wasser abzulassen.

Hinweis:

- 1) Wenn die Raumtemperatur 15 °C erreicht, schaltet sich die Klimaanlage automatisch aus. Sie schaltet sich automatisch erst wieder ein, wenn die Temperatur 17 °C erreicht.*
- 2) Im Temperaturbereich von 15-20 °C im Raum entfeuchtet die Klimaanlage 6 Minuten lang und schaltet sich dann automatisch für 3 Minuten aus. Anschließend wird die Entfeuchtung fortgesetzt. Dies schützt die Klimaanlage vor dem Einfrieren des Kreislaufs.*

Lüfterbetrieb im Sommer

In diesem Modus arbeitet das Klimagerät wie ein klassischer Sommerventilator, der nur die Luft umwälzt, ohne die Möglichkeit, den Raum auf eine bestimmte Temperatur zu kühlen. Es ist jedoch möglich, die Lüftergeschwindigkeit und damit den Luftdurchsatz einzustellen.

SERVICE

Steuerung der Grundfunktionen über das Bedienfeld (siehe Abb. B)

- 1) Stecken Sie den Stecker des Netzkabels in eine Steckdose.
- 2) Die Anzeige **B6** leuchtet auf.
- 3) Schalten Sie das Klimagerät ein, indem Sie den **B20-Sensor** berühren.
- 4) Berühren Sie wiederholt den Sensor **B19**, um eine der gewünschten Betriebsarten auszuwählen:
 - Kühlbetrieb (Anzeige **B4** leuchtet)
 - Entfeuchtungsmodus (Anzeige **B5** leuchtet)
 - Sommerlüfterbetrieb (Anzeige **B18** leuchtet)

- 5) Stellen Sie die gewünschte Zieltemperatur ein, indem Sie die Sensoren **B15** (zum Erhöhen des Temperaturwertes) und **B14** (zum Senken des Temperaturwertes) berühren. Die Solltemperatur wird auf dem Display **B13** angezeigt.
- 6) Um die gewünschte Gebläsedrehzahl und damit den Luftdurchsatz einzustellen, berühren Sie wiederholt den Sensor **B9**:
 - Die niedrige Drehzahl (750 U/min) wird durch die Anzeige **B10** angezeigt.
 - Die mittlere Drehzahl (850 U/min) wird durch die Anzeige **B1** angezeigt.
 - Die hohe Drehzahl (950 U/min) wird durch die Anzeige **B2** angezeigt.

Die Richtung des Luftstroms kann durch die motorgetriebene Lamelle **A1** gesteuert werden. Sie können die Bewegung durch Berühren des **B12-Sensors** starten oder stoppen.

Einstellung des Timers über das Bedienfeld (siehe Abb. B)

Automatische Abschaltung der Klimaanlage nach einer bestimmten Zeit

- 1) Wenn Sie möchten, dass sich die Klimaanlage nach einer bestimmten Zeit automatisch ausschaltet, berühren Sie den Sensor **B8**, während die Klimaanlage läuft (die Anzeige **B7** leuchtet und auf dem Display **B13** blinkt "0").
- 2) Stellen Sie die gewünschte Zeit im Bereich von 1-24 Stunden in Schritten von 1 Stunde ein, indem Sie die Sensoren **B15** (zum Erhöhen des Zeitwertes) und **B14** (zum Verringern des Zeitwertes) berühren.
- 3) Die gewählte Zeit blinkt viermal und die gewählte Solltemperatur wird wieder auf dem Display **B13** angezeigt. Die Timer-Einstellungen werden nun gespeichert.
- 4) Die aktive Timer-Einstellung wird durch Aufleuchten der Anzeige **B7** angezeigt.
- 5) Der Timer kann abgebrochen werden, indem der Zeitwert auf Null gesetzt wird.

Automatisches Einschalten der Klimaanlage nach einer bestimmten Zeit

Wenn Sie möchten, dass sich die Klimaanlage nach einer bestimmten Zeit automatisch einschaltet, gehen Sie wie im vorigen Abschnitt beschrieben vor, jedoch bei ausgeschalteter Klimaanlage.

Einstellung des Nachtmodus über das Bedienfeld (siehe Abb. B)

Auf dem Bedienfeld und dem Display kann der Nachtmodus aktiviert werden, bei dem die Helligkeit des Displays und die Helligkeit aller Anzeigen abnimmt und die Solltemperatur nach einer Stunde Betrieb automatisch um 1°C steigt. Nach der nächsten Stunde steigt die Solltemperatur um weitere 1 °C (insgesamt 2 °C im Nachtmodus).

Der Nachtmodus läuft 12 Stunden lang, danach schaltet sich das Klimagerät automatisch ab.

Der Nachtmodus wird durch Berühren des Sensors **B16** auf dem Bedienfeld aktiviert und deaktiviert und durch Aufleuchten der Anzeige **B3** angezeigt.

Bemerkung: Der Nachtmodus kann nur im Kühlbetrieb aktiviert werden.

Steuerung über die Fernbedienung (siehe Abb. C)

Alle oben beschriebenen Funktionen, die über das obere Bedienfeld der Klimaanlage gesteuert werden können, lassen sich auch über die mitgelieferte Fernbedienung bedienen.

Darüber hinaus kann die Fernbedienung verwendet werden, um:

- mit der Taste **C19** zwischen den Temperatureinheiten °C und °F wechseln.
- die automatische Gebläsestufe mit der Taste **C11** einstellen, was durch ein allmähliches Blinken der Geschwindigkeitsanzeige **C4** angezeigt wird.

AUTOMATISCHER NEUSTART & SPEICHERUNG DER LETZTEN EINSTELLUNGEN

Dieses Klimagerät ist mit einer automatischen Wiedereinschaltfunktion im Falle eines Stromausfalls ausgestattet. Wenn die Stromversorgung wiederhergestellt ist, wird das Klimagerät automatisch wieder eingeschaltet.

Eine ähnliche Funktion ist der Speicher für die letzte Einstellung, bei dem sich das Klimagerät die letzte Einstellung auch nach dem Ausschalten merkt:

- Betriebsart
- Temperaturen
- Lüftergeschwindigkeiten

Hinweis: Der Speicher speichert keine Nachtmodus- oder Timer-Einstellungen.

ABTAUAUTOMATIK

Bei niedrigen Raumtemperaturen können die Kühlkondensatoren im Inneren des Klimageräts im Kühlbetrieb einfrieren. In diesem Fall beginnt das Klimagerät automatisch mit dem Abtauvorgang und die Anzeige **B6** blinkt.

Die automatische Abtauerung beginnt, wenn die Temperatur an den Kühlkondensatoren -1 °C erreicht, und dauert 10 Minuten oder bis die Temperatur an den Kühlkondensatoren $+7\text{ °C}$ erreicht.

Einmalige Ableitung von Kondensat

Wenn die Fehlermeldung "**Ft**" auf dem Display erscheint, ist der Kondensatbehälter voll und muss entleert werden. Das Fassungsvermögen des Tanks beträgt 0,65 Liter.

- 1) Schalten Sie zunächst das Klimagerät durch Berühren des **B20-Sensors** aus und trennen Sie es vollständig vom Stromnetz, indem Sie das Ende des Netzkabels aus der Steckdose ziehen.
- 2) Stecken Sie den flexiblen Schlauch **D5** mit einem Ende in den Behälter, in den das Kondensat fließen soll, und mit dem anderen Ende in die Abflussöffnung **A9**, die Sie mit dem Gummistopfen öffnen (siehe Abbildung **F**).

Warnung:

Wenn der Gummistopfen entfernt wird, fließt das Kondensat sofort ab.

F

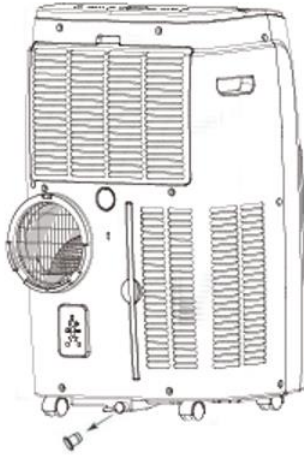

PERMANENTE KONDENSATABFÜHRUNG

Unter normalen Betriebsbedingungen ist es nicht notwendig, das Kondensat ständig abzulassen, da es während des Betriebs allmählich im Inneren des Klimageräts verdunstet. Eine permanente Ableitung des Kondensats ist in folgenden Fällen erforderlich:

- In der Betriebsart Entfeuchtung.
- Wenn die Luftfeuchtigkeit im Raum erhöht ist, erscheint auf dem Display des Klimageräts häufig die Fehlermeldung "**Ft**".

In solchen Fällen gehen Sie wie folgt vor:

- 1) Schalten Sie zunächst das Klimagerät durch Berühren des **B20-Sensors** aus und trennen Sie es vollständig vom Stromnetz, indem Sie das Ende des Netzkabels aus der Steckdose ziehen.
- 2) Stecken Sie den flexiblen Schlauch **D5** mit einem Ende in den Behälter, in den das Kondensat fließen soll, und mit dem anderen Ende in die Abflussöffnung **A6**, die Sie mit dem Gummistopfen öffnen (siehe Abbildung G).

Warnung:

Wenn der Gummistopfen entfernt wird, fließt das Kondensat sofort ab.

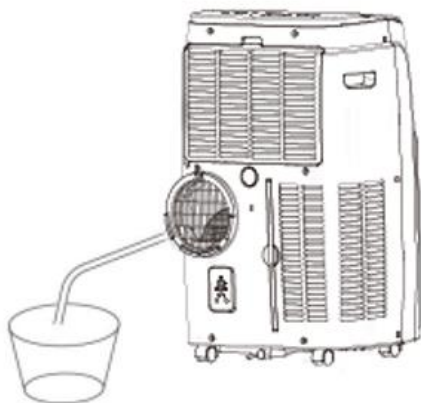
G

REINIGUNG UND WARTUNG

Reinigung der äußeren Teile

Verwenden Sie ein weiches, mit lauwarmem Wasser angefeuchtetes Tuch, um die Außenseite der Klimaanlage zu reinigen. Verwenden Sie keine scharfen Reiniger, Verdüner oder Lösungsmittel, da diese die Oberfläche der Klimaanlage beschädigen können.

Reinigung des Filterschutzgitters

Es wird empfohlen, beide Filterschutzgitter (oberes Filtergitter **A5** und unteres Filtergitter **A10**) alle zwei Betriebswochen zu reinigen.

- 1) Kippen Sie das obere Filtergitter **des A5**, indem Sie leicht auf die Verriegelung an der Oberseite drücken.
- 2) Ziehen Sie den unteren Filter **A10** aus dem Klimagerät, indem Sie ihn zu sich heranziehen.
- 3) Bei leichteren Verschmutzungen können sie mit einem Staubsauger mit Bürstenaufsatz vorsichtig abgesaugt werden.
- 4) Bei stärkerer Verschmutzung waschen Sie sie unter fließendem lauwarmem Wasser und lassen Sie sie gründlich trocknen, bevor Sie sie wieder am Gehäuse der Klimaanlage anbringen.

Warnung:

- **Betreiben Sie das Klimagerät niemals ohne Filterschutzgitter. Die Lebensdauer des Geräts kann erheblich verkürzt oder beschädigt werden.**

- Berühren Sie niemals die Innenteile des Klimageräts (Kühlkondensatoren), nachdem Sie die Schutzgitter entfernt haben. Die Kondensatoren sind sehr scharf und können die Haut verletzen.

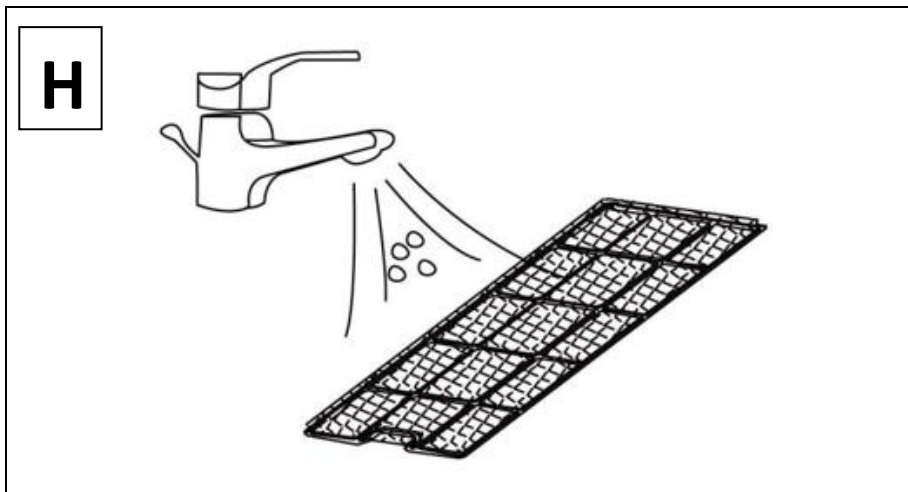

PROBLEMBEHEBUNG

Das Problem	Siehe	Lösung
Klimaanlage funktioniert nicht	Prüfen Sie, ob der Stromanschluss sicher ist.	Stecken Sie das Netzkabel fest in die Steckdose.
	Prüfen Sie, ob die Wasserstandsanzeige aufleuchtet?	Entleeren Sie die Auffangwanne, indem Sie den Gummistopfen entfernen.
	Prüfen Sie die Raumtemperatur.	Der Betriebstemperaturbereich beträgt 5-35°C.
Die Klimaanlage kühlt nicht ausreichend	Prüfen Sie, ob der Luftfilter nicht verschmutzt ist.	Reinigen Sie bei Bedarf den Luftfilter.
	Prüfen Sie, ob der Luftkanal nicht verstopft ist.	Beseitigung des Hindernisses.
	Vergewissern Sie sich, dass die Tür oder das Fenster des Zimmers geöffnet ist.	Halten Sie Türen und Fenster geschlossen.

		Überprüfen Sie, ob die gewünschte Betriebsart gewählt und die Temperatur richtig eingestellt ist.	Stellen Sie den Modus und die Temperatur entsprechend den Anweisungen ein.
		Der Abgasschlauch ist abgeklemmt.	Prüfen Sie, ob der Abgasschlauch fest angeschlossen ist.
Wasseraustritt		Überlaufen beim Bewegen des Geräts.	Entleeren Sie den Wassertank vor dem Transport.
		Prüfen Sie, ob der Abflussschlauch nicht geknickt oder gequetscht ist.	Richten Sie den Schlauch gerade aus, um zu vermeiden, dass der vorhandene Siphon.
Übermäßiger Lärm		Prüfen Sie, ob das Gerät fest sitzt.	Stellen Sie das Gerät auf eine waagerechte und feste Unterlage.
		Prüfen Sie auf lose, vibrierende Teile.	Sichern Sie die Teile und ziehen Sie sie fest.
		Das Geräusch klingt wie fließendes Wasser.	Das Geräusch kommt von der fließenden Kühlflüssigkeit. Das ist ganz normal.
Fehlermeldung auf dem Display	E0	Interner Elektronikfehler	Bringen Sie Ihr Klimagerät zu einem autorisierten Servicecenter
	E1	Beschädigter Temperatursensor	Bringen Sie Ihr Klimagerät zu einem autorisierten Servicecenter
	E2	Beschädigte Thermo­sicherung	Bringen Sie Ihr Klimagerät zu einem autorisierten Servicecenter
	Ft	Voller Wassertank	Entleeren Sie den Behälter durch die Öffnung an der Unterseite der Klimaanlage



Beseitigung: Wenn die Packungsbeilage, die Verpackung oder das Produktetikett ein durchgestrichenes Mülltonnensymbol enthält, bedeutet dies, dass in der Europäischen Union alle auf diese Weise gekennzeichneten elektrischen und elektronischen Produkte, Batterien und Akkus am Ende ihrer Lebensdauer in getrennte Abfallbehälter gegeben werden müssen. Diese Produkte dürfen nicht im unsortierten Siedlungsabfall entsorgt werden.



KONFORMITÄTSERKLÄRUNG

Abacus Electric, s.r.o. erklärt hiermit, dass das Produkt SALENTE SummerIce12 den Anforderungen der für den Gerätetyp geltenden Normen und Vorschriften entspricht. Den vollständigen Text der Konformitätserklärung finden Sie unter <http://ftp.salente.cz/ce>.

Importeur / Hersteller

Abacus Electric, s.r.o.
Planá 2, 370 01, Tschechische Republik
e-mail: helpdesk@salente.eu



Made in P.R.C.

Copyright © Abacus Electric, s.r.o.
www.salente.eu

Alle Rechte vorbehalten.

Design und Aussehen können ohne vorherige Ankündigung geändert werden.

Indice dei contenuti

INTRODUZIONE	151
LA VERSIONE PIÙ AGGIORNATA DEL MANUALE D'USO.....	151
AVVERTENZE E ISTRUZIONI DI SICUREZZA.....	151
AVVERTENZE SPECIFICHE PER GLI APPARECCHI CHE UTILIZZANO IL GAS REFRIGERANTE R290.....	156
RUMORE.....	156
CONTENUTO DELL'IMBALLAGGIO.....	157
SPECIFICHE	157
DESCRIZIONE DELLE SINGOLE PARTI.....	160
PRIMA DEL PRIMO UTILIZZO	164
PROCEDURA DI DOWNLOAD DELL'APP E DI ACCOPPIAMENTO	165
MODALITÀ OPERATIVE	166
SERVIZIO.....	167
RIAVVIO AUTOMATICO E MEMORIA DELLE ULTIME IMPOSTAZIONI	169
SBRINAMENTO AUTOMATICO	169
SCARICO SINGOLO DI CONDENSA.....	170
SCARICO PERMANENTE DELLA CONDENSA.....	170
PULIZIA E MANUTENZIONE.....	171
RISOLUZIONE DEI PROBLEMI	173

INTRODUZIONE

BENVENUTI NELLA FAMIGLIA SALENTE

- Prima di mettere in funzione il prodotto, si prega di leggere attentamente l'intero manuale d'uso fino alla fine, anche se si ha familiarità con l'uso di un prodotto simile in passato.
- Conservare il presente manuale d'uso per future consultazioni: è parte integrante del prodotto e può contenere importanti istruzioni per la messa in funzione, il funzionamento e la cura del prodotto.
- Assicurarsi che le persone che utilizzeranno l'apparecchio leggano il presente manuale d'uso.
- Se regalate, donate o vendete questo apparecchio a terzi, consegnate loro questo manuale d'uso insieme al prodotto e ricordate loro di leggerlo.
- Durante il periodo di garanzia, si consiglia di conservare l'imballaggio originale del prodotto, che proteggerà al meglio l'apparecchio durante il trasporto.

LA VERSIONE PIÙ AGGIORNATA DEL MANUALE D'USO

A causa delle continue innovazioni dei prodotti Salente e dei cambiamenti legislativi, è sempre possibile trovare la versione più aggiornata del presente manuale d'uso sul sito web www.salente.eu o semplicemente scansionando il codice QR riportato di seguito con il proprio telefono cellulare:



AVVERTENZE E ISTRUZIONI DI SICUREZZA

A) Avvisi generali:

- Utilizzare l'apparecchio solo come descritto in questo manuale d'uso.
- Questo apparecchio può essere utilizzato da bambini di età pari o superiore a 8 anni e da persone con ridotte capacità fisiche, sensoriali o mentali o con scarsa esperienza e conoscenza, a condizione che siano sorvegliati o che siano stati istruiti sull'uso sicuro dell'apparecchio e che ne comprendano i potenziali pericoli.
- Disimballare l'apparecchio con cura, facendo attenzione a non gettare via il materiale di imballaggio prima di aver trovato tutti i componenti del prodotto.

- Rimuovere tutti gli imballaggi e i materiali di marketing dal prodotto prima del primo utilizzo.
- Se l'apparecchio deve essere utilizzato in presenza di bambini, prestare particolare attenzione. Posizionare sempre l'apparecchio fuori dalla loro portata. I bambini devono essere sorvegliati per evitare che giochino con il prodotto.
- Non permettere che l'apparecchio venga utilizzato come giocattolo.
- Non scuotere il prodotto e assicurarsi che non cada a terra.
- Non toccare l'apparecchio con le mani bagnate o umide. Questo è particolarmente vero quando è collegato a una presa di corrente.
- Non tentare di rimuovere l'involucro esterno dell'apparecchio.
- Il produttore non è responsabile per eventuali danni causati da un uso improprio dell'apparecchio e dei suoi accessori.
- **Conservare e trasportare l'apparecchio preferibilmente in posizione verticale. Se l'apparecchio si è inclinato di 45° o più durante il trasporto, attendere 24 ore prima di accenderlo.**
- Non esporre all'aria fredda per lunghi periodi di tempo. Potrebbe avere effetti negativi sulla salute.

B) Ubicazione dell'apparecchio:

- Installare sempre l'apparecchio in un luogo orizzontale, duro, liscio, asciutto e stabile.
- Non collocare mai l'apparecchio su superfici inclinate.
- Utilizzare e conservare l'apparecchio lontano da gas esplosivi, sostanze infiammabili, combustibili e volatili (solventi, vernici, adesivi, ecc.).
- Non esporre l'apparecchio a temperature estreme, alla luce diretta del sole, a un'umidità eccessiva (ad es. bagno, sauna, piscina, ecc.) e non collocarlo in ambienti eccessivamente polverosi.
- Non collocare l'apparecchio vicino a stufe, fiamme libere o altri apparecchi o attrezzature che sono fonti di calore.
- Non utilizzare l'apparecchio nel raggio d'azione di un forte campo elettromagnetico (ad es. forno a microonde).
- Non collocare l'apparecchio o i suoi accessori sopra o vicino a un fornello elettrico o a gas o sul bordo di un tavolo o di un piano di lavoro della cucina.
- Non esporre l'apparecchio a gocce o spruzzi d'acqua. Non spruzzare o sciacquare con acqua o altri liquidi. Non immergerlo in acqua o in altri liquidi, nemmeno parzialmente.
- Non utilizzare l'apparecchio per riporre oggetti e assicurarsi che non vi siano altri oggetti sull'apparecchio quando lo si ripone.

- Quando l'apparecchio è in funzione, è necessario lasciare uno spazio sufficiente per la circolazione dell'aria di almeno 30 cm su tutti i lati dell'apparecchio.
- Non coprire le aperture di aspirazione o di uscita dell'aria o altre aperture di ventilazione e non inserirvi oggetti. In caso contrario, l'apparecchio potrebbe subire danni.
- Non coprire le aperture di ventilazione del prodotto.
- L'apparecchio può essere installato, utilizzato e conservato in locali di dimensioni superiori a 10^{m2}.
- L'apparecchio è dotato di rotelle. Prestare particolare attenzione nel maneggiarlo, ad esempio per evitare che cada dalle scale o scivoli da una superficie inclinata.

C) Scopo dell'apparecchio:

- L'apparecchio è progettato per l'uso in abitazioni, uffici e aree simili. Non utilizzarlo per scopi commerciali, medici o di altro tipo.
- Non utilizzare l'apparecchio per scopi diversi da quelli per cui è stato concepito.
- L'apparecchio non è progettato per il funzionamento continuo.
- L'apparecchio è progettato per l'uso in interni, non utilizzarlo all'aperto.
- Non utilizzare questo apparecchio con un programmatore, un timer, un sistema di controllo a distanza o qualsiasi altro componente che accenda automaticamente l'apparecchio.

D) Accessori:

- Non utilizzare mai accessori non forniti o non destinati a questo prodotto.
- Prima di ogni utilizzo, accertarsi che l'accessorio selezionato non sia danneggiato. Non utilizzare mai l'apparecchio con accessori danneggiati.

E) Danneggiamento e riparazione dell'apparecchio:



Le riparazioni possono essere effettuate solo da un centro di assistenza autorizzato.

- Non riparare mai l'apparecchio da soli e non effettuare alcuna regolazione! Affidare tutte le riparazioni e le regolazioni di questo prodotto a un'azienda/servizio professionale. La manomissione del

prodotto durante il periodo di validità della garanzia comporta il rischio di perdere i benefici della stessa.

- Non utilizzare mai l'apparecchio se non funziona correttamente, se è caduto a terra e si è danneggiato o se è caduto in acqua. In questo caso, è bene che la riparazione venga effettuata da un'azienda/servizio professionale.
- Se l'apparecchio cade in acqua, non utilizzarlo in nessun caso e consegnarlo a un centro di assistenza autorizzato per un controllo.
- Se l'apparecchio viene rovesciato durante l'uso, spegnerlo e scollegarlo immediatamente dall'alimentazione principale. Controllare visivamente che l'apparecchio non presenti danni e attendere 24 ore prima di riaccenderlo.
- Se si sospetta che l'apparecchio sia stato danneggiato in qualche modo, rivolgersi a un centro di assistenza autorizzato.
- Scollegare l'alimentazione dell'apparecchio se emette un suono strano, un odore o del fumo.

F) Manutenzione e pulizia degli apparecchi:

- Mantenere l'apparecchio pulito. Per la pulizia, seguire le istruzioni riportate nel capitolo Pulizia e manutenzione.
- La pulizia e la manutenzione da parte dell'utente non devono essere eseguite da bambini, a meno che non abbiano almeno 8 anni e non siano sorvegliati. I bambini di età inferiore agli 8 anni devono stare lontani dal prodotto.

G) Alimentazione

- Prima di collegare l'apparecchio alla presa di corrente, accertarsi che la tensione indicata sulla targhetta corrisponda a quella della propria presa di corrente.
- Non collegare l'apparecchio alla presa di corrente se non è stato montato correttamente.
- La presa di rete deve essere liberamente accessibile in modo da poter scollegare rapidamente il cavo di rete dalla fonte di alimentazione, se necessario.
- Svolgere completamente il cavo di alimentazione prima di utilizzare il prodotto.
- Non avvolgere il cavo di alimentazione intorno al prodotto.
- Non collegare o scollegare il cavo di alimentazione dell'apparecchio dalla presa di corrente con le mani bagnate.

- Assicurarsi che la forcella del cavo di alimentazione non venga a contatto con umidità, acqua o altri liquidi. Se ciò dovesse ancora accadere, asciugare accuratamente la forchetta prima di utilizzarla nuovamente.
- Non scollegare l'apparecchio dalla presa di corrente tirando il cavo di alimentazione. Il cavo di alimentazione o la presa di corrente potrebbero essere danneggiati. Scollegare il cavo di alimentazione dalla presa di corrente tirando la spina.
- Non collocare oggetti pesanti sul cavo di alimentazione.
- Assicurarsi che il cavo di alimentazione non penda oltre il bordo del tavolo e non tocchi superfici calde o oggetti appuntiti.
- Non coprire il cavo di alimentazione con il tappeto. Non collocare tappeti, battiscopa o altri rivestimenti sul cavo di rete. Non collocare il cavo di alimentazione sotto mobili o elettrodomestici. Collocare il cavo di alimentazione in un punto in cui non possa essere investito o inciampare. In tal caso, scollegare immediatamente l'apparecchio.
- Pulire sempre il cavo di alimentazione solo con un panno asciutto, non lavarlo mai con acqua.
- Spegner e scollegare sempre l'apparecchio quando non viene utilizzato, quando viene lasciato incustodito e prima di effettuare operazioni di pulizia, manutenzione o stoccaggio.
- Mantenere il cavo di alimentazione asciutto.
- Collegare l'apparecchio solo a una presa di corrente correttamente collegata a terra.
- Non collegare l'apparecchio a una prolunga.
- Non regolare la lunghezza del cavo di alimentazione.
- Se il cavo di alimentazione è danneggiato, farlo sostituire da un centro di assistenza qualificato per evitare situazioni pericolose. È vietato utilizzare l'apparecchio con un cavo di alimentazione danneggiato.
- In caso di temporale, l'apparecchio deve essere spento e il suo cavo di alimentazione deve essere scollegato dalla presa di corrente per evitare danni in caso di fulmini.
- Spegner l'apparecchio e scollegare il cavo di alimentazione dalla presa di corrente se produce un rumore strano o se emette odore o fumo.

AVVERTENZE SPECIFICHE PER GLI APPARECCHI CHE UTILIZZANO IL GAS REFRIGERANTE R290



L'apparecchio è riempito con gas infiammabile R290. Esiste il rischio di incendio.

- Questo apparecchio contiene circa 195 g di gas refrigerante R290.
- L'R290 è un gas refrigerante conforme alle normative ambientali europee.
- Si noti che il gas refrigerante di questo apparecchio è inodore.
- Per lo sbrinamento e la pulizia non utilizzare strumenti diversi da quelli raccomandati dal produttore.
- Questo apparecchio deve essere collocato in un ambiente privo di fonti di fuoco, gas o calore per il funzionamento continuo (ad esempio fiamme libere, apparecchi a gas o riscaldatori elettrici).
- Non forare o bucare l'apparecchio.
- Non accendere l'apparecchio.
- Il locale in cui l'apparecchio è installato, utilizzato o immagazzinato deve essere tale da impedire il contenimento di qualsiasi fuoriuscita di refrigerante che potrebbe causare un'esplosione o un incendio a causa dell'accensione del refrigerante quando vengono accesi e accesi riscaldatori elettrici, cucine elettriche, griglie e forni a gas o altre fonti di fuoco, gas o calore.



Prima di utilizzare l'apparecchio, leggere le presenti istruzioni per l'uso.



ATTENZIONE: Questo apparecchio non è destinato a essere controllato da un programmatore, da un timer esterno, da una presa a distanza o da un telecomando.

RUMORE

Il valore di emissione sonora dichiarato di questo apparecchio è di 65 dB(A), ovvero il livello di potenza sonora A rispetto a una potenza sonora di riferimento di 1 pW.

CONTENUTO DELL'IMBALLAGGIO

- Aria condizionata
- Telecomando
- Istruzioni per l'uso
- Tubi flessibili
- Raccordo per il collegamento del tubo flessibile al condizionatore d'aria
- Guarnizioni per finestre
- Collegamento del tubo flessibile alla guarnizione della finestra
- Tubo di drenaggio

SPECIFICHE

Capacità di raffreddamento 12000 BTU/ora.

Per camere di 18-25^{m2}

3 funzioni in una: raffreddamento, deumidificazione e ventilatore estivo

Impostazione della temperatura da 16 a 32 °C

Connessione all'applicazione mobile Tuya SmartLife per iPhone e telefoni Android

Classe energetica A con un EER di 2,6

Funzionamento estremamente silenzioso 53/54/55 dB (velocità bassa/media/alta della ventola)

Telecomando

Display digitale

Timer 1-24 ore

Capacità di deumidificazione 28,8 litri/giorno

Modalità notturna con riduzione della luminosità del display

Guarnizione della finestra inclusa

Tubo flessibile per aria calda con lunghezza regolabile da 24 a 150 cm

Maniglie laterali e rotelle per una facile movimentazione

Tipo e peso del refrigerante: R290 (195 g)

Potenza assorbita 1033 W

Lunghezza del cavo di alimentazione: 1,8 m

**Scheda informativa (redatta in conformità al Regolamento UE
626/2011)**

Descrizione	Marchio	Valore
Marchio	-	Salente
Designazione del modello	-	SummerICE12
Refrigerante	tipo/peso	R290/195 g
Potenziale di riscaldamento globale*	GWP	3
Potenza frigorifera nominale	PEER	1,33 kW
Potenza nominale di riscaldamento	PCOP	-
Capacità di raffreddamento nominale	PRATED	3,5 kW (12000 BTU/ora)
Capacità di riscaldamento nominale	PRATED	-
Fattore di raffreddamento nominale	EER _{rated}	2,6
Fattore di riscaldamento nominale	COP _{rated}	-
Livello di potenza sonora	LWA	65 dB(A)
Rumore		53/54/55 dB
Consumo di elettricità durante il raffreddamento	QSD	1,33 kW
Consumo di elettricità durante il riscaldamento	QSD	-
Consumo di energia in standby	PSB	0,5 W
Consumo di energia quando il termostato è spento	PTO	-
Flusso d'aria	-	380 m ³ /h
Capacità di deumidificazione	-	28,8 l/giorno
Volume ambiente consigliato	-	48-65 m ³
Area della stanza consigliata	-	18-25 m ²
Tube flessibile per lo scarico dell'aria calda	lunghezza/diametro	24-150 cm/15 cm
Velocità della ventola (motore superiore)		950/850/750 giri/min.
Velocità della ventola (motore inferiore)		1120 giri/min.

Classe energetica	raffreddamento/ris caldamento	A
Tensione e frequenza nominale	-	220-240V~/50 Hz
Corrente nominale	-	5,85 A
Dimensioni del prodotto	L × H × P	440 × 665 × 335 mm
Dimensioni dell'imballaggio	L × H × P	475 × 877 × 380 mm
Peso del singolo prodotto	rete	29 kg
Peso del prodotto con imballaggio e accessori	brutto	34 kg
Produttore	Abacus Electric, s.r.o., n. 2, 370 01 Planá, Repubblica Ceca	
Fornitore per il mercato ceco	Abacus Electric, s.r.o., n. 2, 370 01 Planá, Repubblica Ceca	
Contatto per ulteriori informazioni	www.salente.cz	

* Le perdite di refrigerante contribuiscono al cambiamento climatico. Un refrigerante con un potenziale di riscaldamento globale (GWP) più basso contribuirebbe meno al riscaldamento globale se rilasciato nell'atmosfera rispetto a un refrigerante con un GWP più alto. Questa apparecchiatura contiene un refrigerante con un GWP pari a 3. Ciò significa che se 1 kg di questo refrigerante venisse rilasciato nell'atmosfera, l'impatto sul riscaldamento globale sarebbe 3 volte superiore a quello di 1 kg di CO₂ in un periodo di 100 anni. Non intervenire sul circuito di raffreddamento e non smontare il prodotto da soli, ma rivolgersi sempre a un tecnico specializzato.

Nota.: L'apparecchiatura contiene gas fluorurati ad effetto serra che rientrano nel Protocollo di Kyoto.

Grado di protezione contro le scosse elettriche

Classe I - La protezione contro le scosse elettriche è garantita da un isolamento di base e dal collegamento delle parti inanimate dell'apparecchio al conduttore di protezione della rete.

A

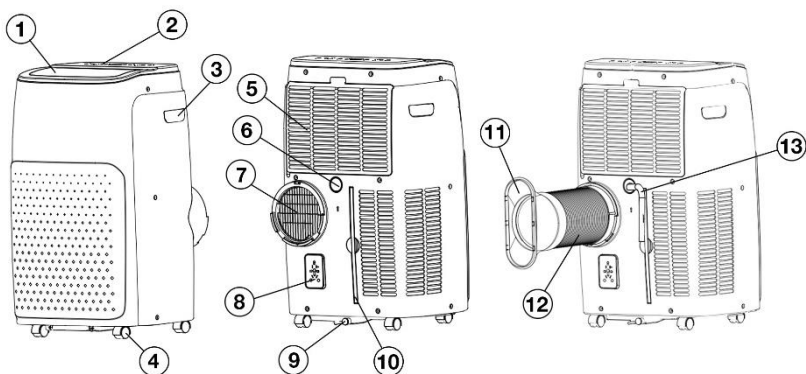

1) Lamella di uscita

2) Pannello di controllo

3) Maniglie laterali

4) Ruote da corsa

5) Griglia di protezione per il filtro dell'aria superiore

6) Foro di scarico per il drenaggio permanente della condensa

7) Griglia di protezione dell'uscita dell'aria calda

8) Spazio per la forcella del cavo di alimentazione

9) Foro di scarico per la condensa in eccesso

10) Filtro aria inferiore

11) Tappo di chiusura per la guarnizione della finestra

12) Tubo flessibile per lo scarico dell'aria calda

13) Tubo di drenaggio

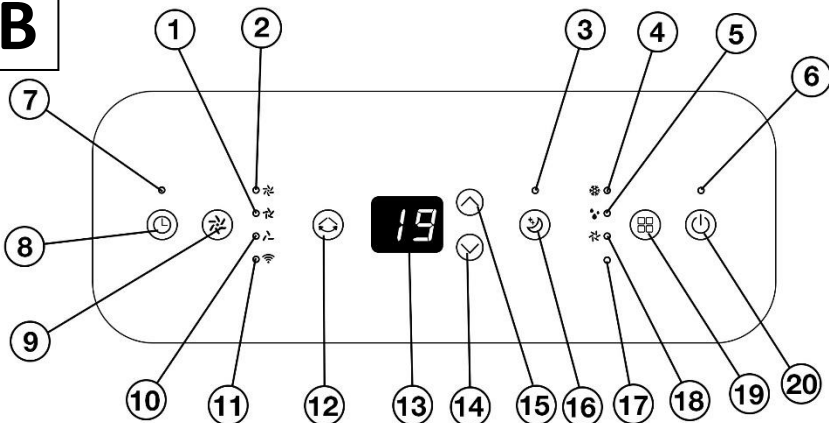
B

- 1) Indicatore della velocità media della ventola
- 2) Indicatore di velocità elevata della ventola
- 3) Indicatore della modalità notturna attiva
- 4) Indicatore della modalità di raffreddamento attiva
- 5) Indicatore della modalità di deumidificazione attiva
- 6) Indicatore di funzionamento
- 7) Indicatore del timer attivo
- 8) Sensore a sfioramento per attivare il timer
- 9) Sensore a sfioramento per modificare la velocità della ventola e associare WiFi e Bluetooth
- 10) Indicatore di bassa velocità della ventola

- 11) Indicatore WiFi
- 12) Sensore a sfioramento per il movimento della lama
- 13) Display digitale
- 14) Sensore a sfioramento per abbassare il valore della temperatura o del tempo
- 15) Toccare il sensore per aumentare il valore della temperatura o del tempo
- 16) Sensore a sfioramento per attivare la modalità notturna
- 17) Indicatore della modalità di riscaldamento attivo (funzione non disponibile su questo modello)
- 18) Indicatore di modalità attiva del ventilatore estivo
- 19) Sensore a sfioramento per cambiare la modalità di funzionamento
- 20) Sensore tattile per l'accensione e lo spegnimento del climatizzatore

Note:

- *Indicatore **B17** non è disponibile per questo modello (è utilizzato per la modalità riscaldamento).*

C

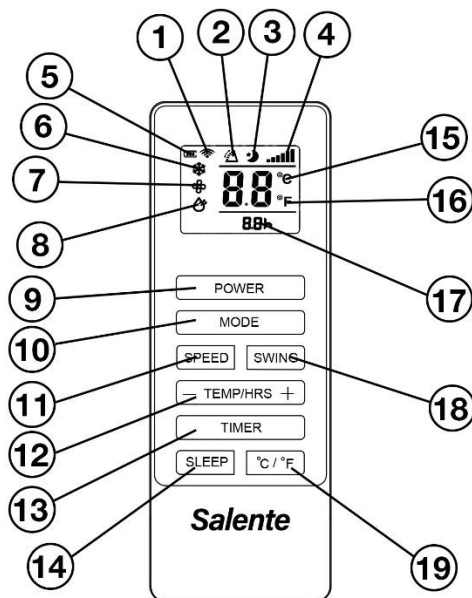

- | | |
|---|--|
| <p>1) Indicatore di pressione dei pulsanti del telecomando</p> <p>2) Indicatore di movimento delle lamelle</p> <p>3) Indicatore della modalità notturna attiva</p> <p>4) Indicatore di velocità della ventola</p> <p>5) Indicatore di stato della batteria</p> <p>6) Indicatore della modalità di raffreddamento attiva</p> <p>7) Indicatore di modalità attiva del ventilatore estivo</p> <p>8) Indicatore della modalità di deumidificazione attiva</p> <p>9) Pulsante di accensione/spegnimento del climatizzatore</p> | <p>10) Tasto per cambiare la modalità di funzionamento</p> <p>11) Pulsante per modificare la velocità della ventola</p> <p>12) Tasto per diminuire/aumentare il valore della temperatura o del tempo</p> <p>13) Pulsante di attivazione del timer</p> <p>14) Pulsante per attivare la modalità notturna</p> <p>15) Indicatore dell'unità di temperatura in °C</p> <p>16) Indicatore dell'unità di temperatura in °F</p> <p>17) Indicatore del tempo di spegnimento (accensione) selezionato</p> <p>18) Pulsante per attivare il movimento della lama</p> <p>19) Tasto per selezionare le unità di misura della temperatura (°C o °F)</p> |
|---|--|

D

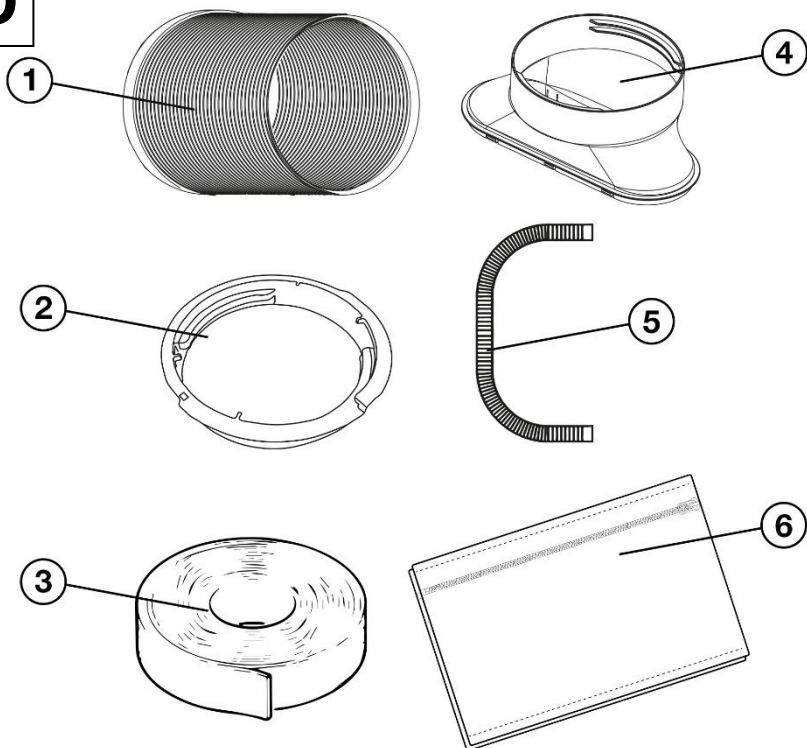

1) Tubo flessibile per lo scarico dell'aria calda

2) Raccordo per tubo flessibile con aria condizionata

3) Nastro in velcro

4) Tappo di chiusura per la guarnizione della finestra

5) Tubo flessibile di scarico della condensa

6) Guarnizione della finestra con cerniera

PRIMA DEL PRIMO UTILIZZO

- 1) Controllare che il prodotto non presenti adesivi, pellicole o altri materiali protettivi destinati esclusivamente al trasporto al cliente per proteggere l'apparecchio da graffi o altri danni. Rimuoverli prima dell'uso.
- 2) Prima di collegare l'apparecchio alla rete elettrica, accertarsi con un'ispezione visiva che l'apparecchio sia integro e non abbia subito danni durante il trasporto.
- 3) Controllare che il tappo di gomma del foro di scarico **A9** sia inserito correttamente.

Prima del primo utilizzo, assicurarsi che l'aria calda del condizionatore d'aria venga espulsa all'esterno dello spazio da raffreddare (si applica solo alla modalità di raffreddamento, non è necessario installare la modalità di deumidificazione o di ventilazione estiva).

- 1) A questo scopo viene fornito il tubo flessibile **D1** con il raccordo **D2** e il tappo terminale **D4**.
- 2) Avvitare il raccordo **D2** e il tappo **D4** su entrambe le estremità del tubo flessibile **D1**.
- 3) Inserire il giunto **D2** dall'alto nella griglia di uscita dell'aria calda **A7**, in modo che la sua sporgenza superiore raggiunga e si inserisca perfettamente nel condizionatore d'aria.

Procedere ora all'installazione della guarnizione della finestra (la guarnizione è adatta a finestre a battente, a ribalta e a tetto):

- 1) Aprite una finestra.
- 2) Per le superfici di contatto dove si incollerà il nastro velcro **D3**, si consiglia una perfetta sgrassatura, preferibilmente con alcool tecnico.
- 3) Rimuovere circa 10 cm di carta protettiva dal nastro **D3** e iniziare a incollare il nastro **D3** al telaio della finestra uno per uno (vedere la Fig. **E1**).
- 4) Fissare la guarnizione **D6** con il velcro alla finestra leggermente aperta come mostrato nella Figura **E**, a seconda del tipo di finestra:
 - Tetto inclinabile o apribile (Fig. **E2**)
 - Finestra a battente (fig. **E3**)
- 5) Allungare il tubo flessibile **D1** fino alla lunghezza desiderata, in modo che non si rompa in nessun punto e che arrivi comodamente dal condizionatore alla finestra.
- 6) Nel punto in cui si vuole far passare il tubo flessibile verso la finestra, aprire la cerniera della guarnizione **D6**, inserire il tubo **D1** con il tappo terminale **D4** e chiudere la cerniera.

Attenzione:

Utilizzare solo il tubo flessibile fornito dal produttore con questo condizionatore d'aria. L'uso di un tubo flessibile diverso o più lungo può ridurre le prestazioni del climatizzatore o addirittura sovraccaricarlo e danneggiarlo.

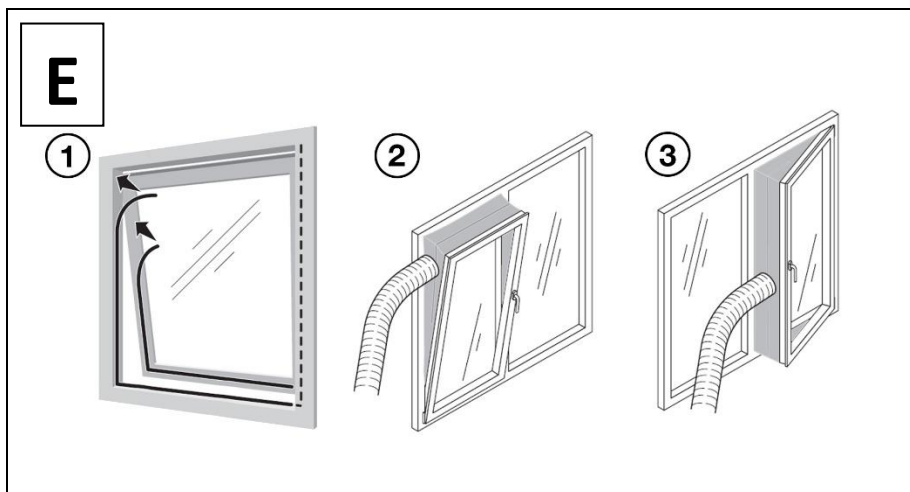

PROCEDURA DI DOWNLOAD DELL'APP E DI ACCOPPIAMENTO

1) Scansionate il codice QR qui sotto con il vostro cellulare e scaricate l'applicazione Smart Life. È anche possibile cercare l'applicazione manualmente nell'App Store (Apple iPhone) o in Google Play (Android) con il nome "Smart Life", riconoscibile anche dall'icona blu mostrata qui sotto.



2) Aprire l'applicazione Smart Life scaricata e registrarsi (nel caso in cui non si disponga ancora di una registrazione).

Connettività Bluetooth

- 1) Attivare la funzione Bluetooth sul telefono cellulare.
- 2) Collegare il condizionatore alla rete elettrica e accenderlo toccando il sensore **B20**.
- 3) Tenere premuto il sensore a sfioramento **B9** sul condizionatore d'aria per circa 5 secondi fino a quando l'indicatore **B11** lampeggia per indicare che il condizionatore d'aria è pronto per l'accoppiamento.
- 4) Aprire l'applicazione Smart Life.
- 5) Il condizionatore d'aria si associa automaticamente al telefono cellulare.

Connettività WiFi

- 1) Collegare il telefono cellulare a una rete WiFi a 2,4 GHz (questo condizionatore non supporta i 5 GHz).
- 2) Collegare il condizionatore alla rete elettrica e accenderlo toccando il sensore **B20**.
- 3) Tenere premuto il sensore a sfioramento **B9** sul condizionatore d'aria per circa 5 secondi fino a quando l'indicatore **B11** lampeggia per indicare che il condizionatore d'aria è pronto per l'accoppiamento.
- 4) Aprite l'app Smart Life e toccate il "+" blu in alto a destra, quindi **"Aggiungi dispositivo"**.
- 5) È possibile trovare il condizionatore nella categoria **"Grandi elettrodomestici"** con il nome **"Salente SummerIce12"** o **"Condizionatore portatile (BLE+Wi-Fi)"**.
- 6) Seguire quindi le istruzioni dell'applicazione.

Attenzione:

L'applicazione è soggetta a continui aggiornamenti. In caso di modifica del sistema di accoppiamento, si consiglia di scaricare la versione attuale del presente manuale d'uso dal sito web del produttore (vedere il codice QR nell'introduzione del presente manuale d'uso).

MODALITÀ OPERATIVE

Modalità di raffreddamento (aria condizionata)

In questa modalità, l'ambiente può essere climatizzato nell'intervallo 16-32 °C.

Osservazione: Se la temperatura ambiente raggiunge i 16 °C, il condizionatore si spegne automaticamente. Si riaccenderà automaticamente solo quando la temperatura raggiungerà nuovamente i 17°C.

Modalità di deumidificazione

In questa modalità, il condizionatore funziona come deumidificatore con una capacità di 28,8 litri al giorno.

La velocità della ventola è impostata automaticamente su bassa e non può essere modificata.

Attenzione:

In questa modalità è necessario collegare un tubo di scarico al foro di scarico A6 per scaricare l'acqua.

Nota:

1) Se la temperatura nella stanza raggiunge i 15 °C, il condizionatore si spegne automaticamente. Si riaccende automaticamente solo quando la temperatura raggiunge i 17 °C.

2) Nel range di temperatura ambiente di 15-20 °C, il condizionatore deumidifica per 6 minuti e poi si spegne automaticamente per 3 minuti. Successivamente, la deumidificazione riprende. Questo protegge il sistema di climatizzazione dal congelamento del circuito.

Modalità ventilatore estivo

In questa modalità, il condizionatore funziona come un classico ventilatore estivo, facendo circolare solo l'aria senza la possibilità di raffreddare l'ambiente a una certa temperatura. Tuttavia, è possibile impostare la velocità della ventola e quindi la portata d'aria.

SERVIZIO

Controllo delle funzioni di base tramite il pannello di controllo (vedere Fig. B)

- 1) Inserire la spina del cavo di alimentazione in una presa di corrente.
- 2) L'indicatore **B6** si accende.
- 3) Accendere il condizionatore d'aria toccando il sensore **B20**.
- 4) Toccare ripetutamente il sensore **B19** per selezionare una delle modalità operative desiderate:
 - Modalità di raffreddamento (l'indicatore **B4** si accende)
 - Modalità di deumidificazione (l'indicatore **B5** è acceso)
 - Modalità ventilatore estivo (l'indicatore **B18** è acceso)
- 5) Impostare la temperatura target desiderata toccando i sensori **B15** (per aumentare il valore della temperatura) e **B14** (per diminuire il valore della temperatura). La temperatura target viene visualizzata sul display **B13**.

6) Per impostare la velocità desiderata del ventilatore e quindi la portata d'aria, toccare ripetutamente il sensore **B9**:

- La bassa velocità (750 giri/min) è indicata dall'indicatore **B10**.
- La velocità media (850 giri/min) è indicata dall'indicatore **B1**.
- La velocità elevata (950 giri/min) è indicata dall'indicatore **B2**.

La direzione del flusso d'aria può essere controllata dalla lama motorizzata **A1**. È possibile avviare o arrestare il movimento toccando il sensore **B12**.

Impostazione del timer tramite il pannello di controllo (vedere Fig. B)

Spegnimento automatico del climatizzatore dopo un certo tempo

- 1) Se si desidera che il condizionatore d'aria si spenga automaticamente dopo un certo tempo, toccare il sensore **B8** mentre il condizionatore d'aria è in funzione (l'indicatore **B7** si accende e sul display **B13** lampeggia "0").
- 2) Impostare il tempo desiderato nell'intervallo 1-24 ore con incrementi di 1 ora toccando i sensori **B15** (per aumentare il valore del tempo) e **B14** (per diminuirlo).
- 3) L'ora selezionata lampeggia quattro volte e la temperatura target selezionata viene nuovamente visualizzata sul display **B13**. Le impostazioni del timer sono ora salvate.
- 4) L'impostazione attiva del timer è indicata dall'accensione dell'indicatore **B7**.
- 5) Il timer può essere annullato impostando il valore del tempo a zero.

Accensione automatica del climatizzatore dopo un certo tempo

Se si desidera che il climatizzatore si accenda automaticamente dopo un certo tempo, procedere come nel paragrafo precedente, ma con il climatizzatore spento.

Impostazione della modalità notturna tramite il pannello di controllo (vedere Fig. B)

Sul pannello di controllo e sul display è possibile attivare la modalità notturna, in cui la luminosità del display e di tutti gli indicatori diminuisce e, dopo un'ora di funzionamento, la temperatura nominale aumenta automaticamente di 1°C. Dopo l'ora successiva, la temperatura target aumenterà di un altro 1 °C (per un aumento totale di 2 °C in modalità notturna).

La modalità notturna funziona per 12 ore, dopodiché il condizionatore d'aria si spegne automaticamente.

La modalità notturna si attiva e si disattiva toccando il sensore **B16** sul pannello di controllo e viene segnalata dall'accensione dell'indicatore **B3**.

Osservazione: La modalità notturna può essere attivata solo in modalità raffreddamento.

Controllo tramite telecomando (vedere Fig. C)

Tutte le funzioni sopra descritte che possono essere controllate dal pannello di controllo superiore del condizionatore d'aria possono essere controllate anche con il telecomando in dotazione.

Inoltre, il telecomando può essere utilizzato per:

- passare dall'unità di temperatura °C a quella °F utilizzando il tasto **C19**.
- impostare la velocità automatica del ventilatore con il tasto **C11**, indicata dal lampeggiamento graduale dell'indicatore di velocità **C4**.

RIAVVIO AUTOMATICO E MEMORIA DELLE ULTIME IMPOSTAZIONI

Questo modello di condizionatore è dotato di una funzione di riavvio automatico in caso di interruzione di corrente. Al ripristino dell'alimentazione, il condizionatore d'aria si riavvia automaticamente.

Una funzione simile è la memoria dell'ultima impostazione, in cui il condizionatore d'aria ricorda l'ultima impostazione anche dopo lo spegnimento:

- Modalità operativa
- Temperature
- Velocità della ventola

Nota: la memoria non memorizza le impostazioni della modalità notturna o del timer.

SBRINAMENTO AUTOMATICO

A basse temperature ambiente, i condensatori di raffreddamento all'interno del condizionatore d'aria possono congelare in modalità di raffreddamento. In questo caso, il condizionatore d'aria avvia automaticamente il processo di sbrinamento e l'indicatore **B6** lampeggia. Lo sbrinamento automatico si avvia quando la temperatura dei condensatori di raffreddamento raggiunge i -1 °C e continua per 10 minuti o

fino a quando la temperatura dei condensatori di raffreddamento non raggiunge i +7 °C.

SCARICO SINGOLO DI CONDENSA

Se sul display appare il messaggio di errore "Ft", il serbatoio della condensa è pieno e deve essere svuotato. La capacità del serbatoio è di 0,65 litri.

- 1) Per prima cosa, spegnere il condizionatore d'aria toccando il sensore **B20** e scollegarlo completamente dalla rete elettrica tirando l'estremità del cavo di alimentazione dalla presa di corrente.
- 2) Posizionare il tubo flessibile **D5** con un'estremità nel contenitore in cui scorrerà la condensa e con l'altra estremità sul foro di scarico **A9**, che si apre con il suo tappo di gomma (vedere Fig. F).

Attenzione:

Quando il tappo di gomma viene rimosso, la condensa inizia immediatamente a fuoriuscire.

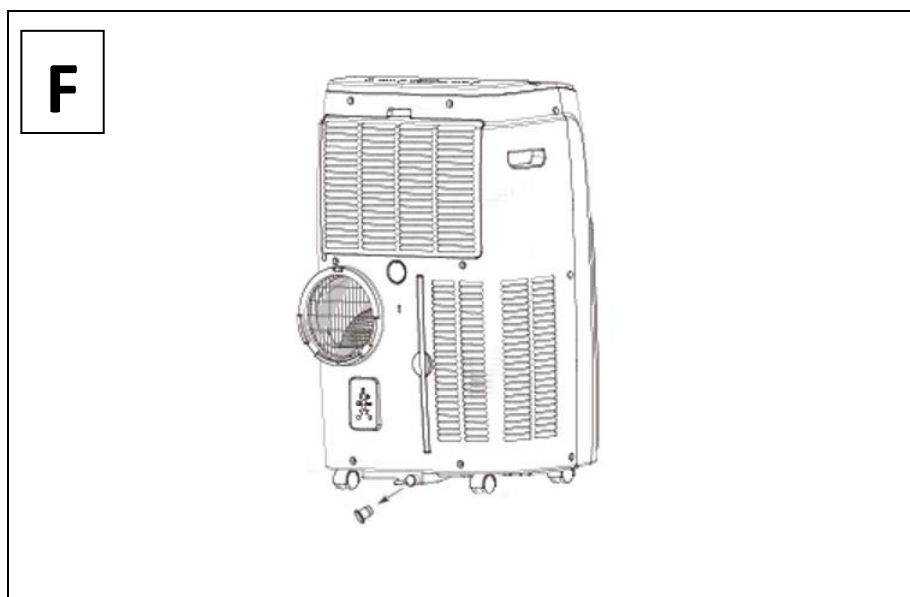

SCARICO PERMANENTE DELLA CONDENSA

In condizioni di funzionamento normali, non è necessario scaricare la condensa in modo permanente, poiché essa evapora gradualmente all'interno del condizionatore d'aria durante il funzionamento. Il drenaggio permanente della condensa è necessario nelle seguenti circostanze:

- In modalità di funzionamento deumidificazione.

- Quando l'umidità della stanza è elevata, sul display del condizionatore d'aria compare spesso il messaggio di errore "Ft".

In questi casi, procedere come segue:

- 1) Per prima cosa, spegnere il condizionatore d'aria toccando il sensore **B20** e scollegarlo completamente dalla rete elettrica tirando l'estremità del cavo di alimentazione dalla presa di corrente.
- 2) Posizionare il tubo flessibile **D5** con un'estremità nel contenitore in cui scorrerà la condensa e con l'altra estremità sul foro di scarico **A6**, che si apre con il suo tappo di gomma (vedere Figura G).

Attenzione:

Quando il tappo di gomma viene rimosso, la condensa inizia immediatamente a fuoriuscire.

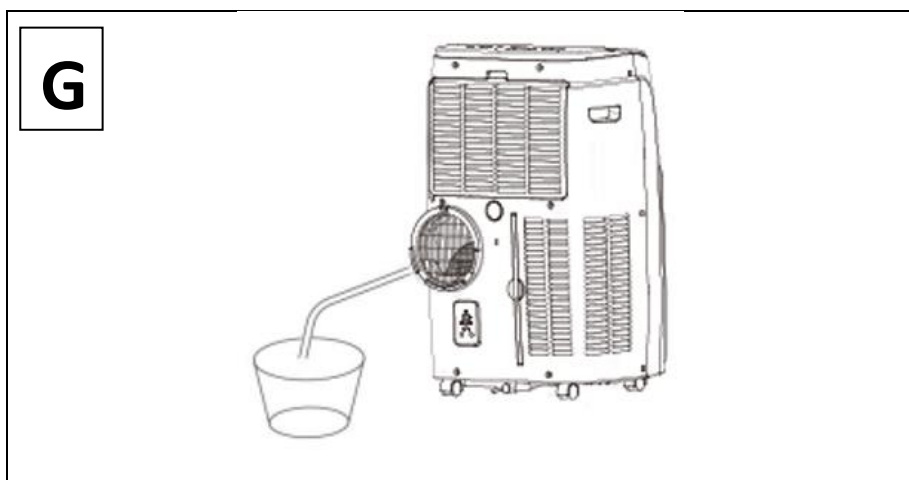

PULIZIA E MANUTENZIONE

Pulizia delle parti esterne

Per pulire l'esterno del condizionatore d'aria, utilizzare un panno morbido inumidito con acqua tiepida. Non utilizzare detersivi aggressivi, diluenti o solventi per non danneggiare la superficie del climatizzatore.

Pulizia delle griglie di protezione del filtro

Si raccomanda di pulire entrambe le griglie di protezione del filtro (griglia superiore **A5** e griglia inferiore **A10**) ogni due settimane di funzionamento.

- 1) Inclinare la griglia del filtro superiore **A5** spingendo leggermente sul suo blocco in alto.

- 2) Estrarre il filtro inferiore **A10** dal condizionatore d'aria tirandolo verso di sé.
- 3) Per lo sporco più leggero, si possono aspirare delicatamente con l'aspirapolvere utilizzando l'accessorio spazzola.
- 4) In caso di sporco più intenso, lavarli con acqua tiepida corrente e lasciarli asciugare accuratamente prima di reinstallarli sul corpo del condizionatore.

Attenzione:

- **Non mettere mai in funzione il condizionatore d'aria senza le griglie di protezione del filtro. La durata dell'apparecchio potrebbe ridursi notevolmente o danneggiarsi.**
- **Non toccare mai le parti interne del condizionatore d'aria (condensatori di raffreddamento) dopo aver rimosso le griglie di protezione. I condensatori sono molto affilati e possono tagliare la pelle.**

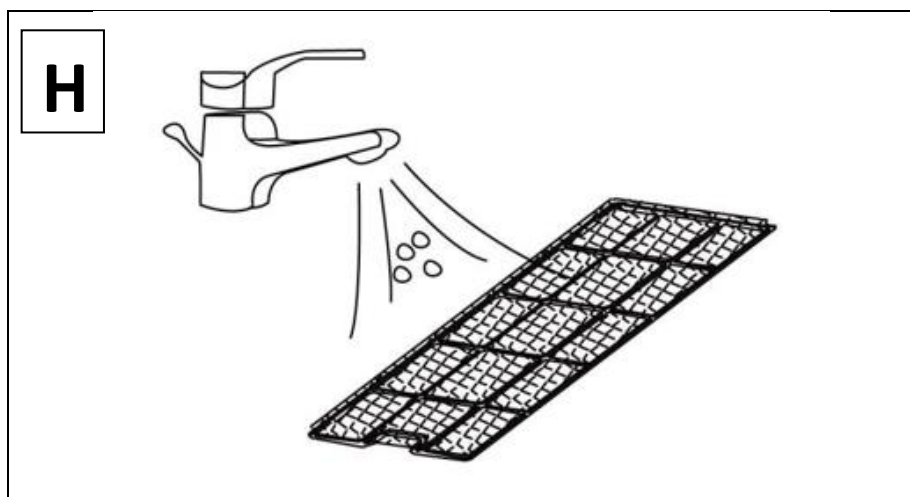

Il problema	Controllo	Soluzione
Aria condizionata non funzionante	Verificare che il collegamento di alimentazione sia sicuro.	Inserire saldamente il cavo di alimentazione nella presa di corrente.
	Controllare se l'indicatore del livello dell'acqua si accende?	Svuotare la vaschetta di scarico rimuovendo il tappo di gomma.
	Controllare la temperatura ambiente.	La temperatura di esercizio è compresa tra 5 e 35°C.
L'aria condizionata non raffredda a sufficienza	Controllare che il filtro dell'aria non sia sporco.	Se necessario, pulire il filtro dell'aria.
	Verificare che il condotto dell'aria non sia ostruito.	Rimuovere l'ostacolo.
	Controllare che la porta o la finestra della stanza sia aperta.	Tenere porte e finestre chiuse.
	Verificare che sia selezionata la modalità di funzionamento desiderata e che la temperatura sia impostata correttamente.	Impostare la modalità e la temperatura corretta secondo le istruzioni.
	Il tubo di scarico è scollegato.	Verificare che il tubo di scarico sia saldamente collegato.
Perdite d'acqua	Tracimazione durante lo spostamento dell'unità.	Svuotare il serbatoio dell'acqua prima del trasporto.
	Controllare che il tubo di scarico non sia attorcigliato o piegato.	Raddrizzare il tubo per evitare il sifone esistente.
Rumore eccessivo	Verificare che l'unità sia posizionata in modo sicuro.	Posizionare l'unità su una superficie orizzontale e solida.
	Controllare che non vi siano parti allentate o vibranti.	Fissare e serrare le parti.
	Il rumore sembra quello dell'acqua corrente.	Il rumore proviene dal liquido di raffreddamento che scorre. È normale.
E0	Errore dell'elettronica interna	Portate il vostro condizionatore d'aria

Messaggio di errore sul display			in un centro di assistenza autorizzato.
	E1	Sensore di temperatura danneggiato	Portate il vostro condizionatore d'aria in un centro di assistenza autorizzato.
	E2	Fusibile termico danneggiato	Portate il vostro condizionatore d'aria in un centro di assistenza autorizzato.
	Ft	Serbatoio dell'acqua pieno	Svuotare il serbatoio attraverso il foro sul fondo del condizionatore d'aria.



Smaltimento: Se il foglio informativo, l'imballaggio o l'etichetta del prodotto contengono il simbolo del bidone barrato, significa che nell'Unione Europea tutti i prodotti elettrici ed elettronici, le pile e gli accumulatori contrassegnati in questo modo devono essere collocati in contenitori per rifiuti differenziati alla fine del loro ciclo di vita. Non smaltire questi prodotti nei rifiuti urbani non differenziati.



DICHIARAZIONE DI CONFORMITÀ

Abacus Electric, s.r.o. dichiara che il prodotto SALENTE SummerIce12 soddisfa i requisiti delle norme e dei regolamenti applicabili al tipo di apparecchiatura. Il testo completo della Dichiarazione di conformità è disponibile all'indirizzo <http://ftp.salente.cz/ce>.

Importatore / Produttore

Abacus Electric, s.r.o.
Planá 2, 370 01, Repubblica Ceca
e-mail: helpdesk@salente.eu



Made in P.R.C.
Copyright © Abacus Electric, s.r.o.
www.salente.eu

Tutti i diritti riservati.

Il design e l'aspetto sono soggetti a modifiche senza preavviso.

Kazalo vsebine

UVOD	176
NAJNOVEJŠO RAZLIČICO UPORABNIŠKEGA PRIROČNIKA	176
VARNOSTNA OPOZORILA IN NAVODILA	176
POSEBNA OPOZORILA ZA NAPRAVE, KI UPORABLJAJO HLADILNI PLIN R290	180
ŠUM	181
VSEBINA EMBALAŽE	181
SPECIFIKACIJE.....	181
OPIS POSAMEZNIH DELOV.....	184
PRED PRVO UPORABO	188
POSTOPEK ZA PRENOS APLIKACIJE IN SEZNANJANJE	189
NAČINI DELOVANJA	190
STORITEV	191
SAMODEJNI PONOVNI ZAGON IN POMNILNIK ZADNJIH NASTAVITEV	193
SAMODEJNO ODMRZOVANJE.....	193
ENOJNI IZPUST KONDENZATA	193
STALNO ODVAJANJE KONDENZATA.....	194
ČIŠČENJE IN VZDRŽEVANJE	195
REŠEVANJE PROBLEMOV	196

- Preden začnete uporabljati ta izdelek, natančno preberite celoten uporabniški priročnik do konca, tudi če ste v preteklosti že uporabljali podoben izdelek.
- Ta uporabniški priročnik shranite za poznejšo uporabo - je sestavni del izdelka in lahko vsebuje pomembna navodila za zagon, delovanje in nego izdelka.
- Prepričajte se, da so drugi uporabniki, ki bodo uporabljali ta aparat, prebrali ta uporabniški priročnik.
- Če napravo podarite, podarite ali prodate drugim, jim skupaj z njo izročite tudi ta uporabniški priročnik in jih opozorite, naj ga preberejo.
- Priporočamo, da v garancijskem obdobju shranite originalno embalažo izdelka - tako bo naprava med prevozom kar najboljše zaščiten.

NAJNOVEJŠO RAZLIČICO UPORABNIŠKEGA PRIROČNIKA.

Zaradi nenehnih inovacij izdelkov Salente in sprememb zakonodaje lahko vedno najdete najnovejšo različico tega uporabniškega priročnika na spletnem mestu www.salente.eu ali preprosto tako, da z mobilnim telefonom skenirate spodaj prikazano kodo QR:



VARNOSTNA OPOZORILA IN NAVODILA

A) Splošna obvestila:

- Napravo uporabljajte samo tako, kot je opisano v tem priročniku.
- To napravo lahko uporabljajo otroci, stari 8 let ali več, in osebe z zmanjšanimi fizičnimi, senzoričnimi ali duševnimi sposobnostmi ali s pomanjkanjem izkušenj in znanja, če so pod nadzorom ali so bili poučeni o varni uporabi naprave in razumejo morebitne nevarnosti.
- Napravo skrbno razpakirajte in pazite, da ne zavržete embalažnega materiala, dokler ne najdete vseh sestavnih delov izdelka.
- Pred prvo uporabo z izdelka odstranite vso embalažo in tržno gradivo.
- Če boste aparat uporabljali v bližini otrok, bodite še posebej previdni. Napravo vedno postavite izven njihovega dosega. Otroke je treba nadzorovati, da se ne igrajo z izdelkom.
- Naprave ne smete uporabljati kot igračo.

- Izdelka ne tresite in pazite, da ne pade na tla.
- Napravesi ne dotikajte mokrih ali vlažnih površin. To še posebej velja, ko je priključena električna napeljava.
- Ne poskušajte odstraniti zunanjega ohišja naprave.
- Proizvajalec ne odgovarja za škodo, ki bi nastala zaradi nepravilne uporabe aparata in njegove dodatne opreme.
- **Napravo shranjujte in prevažajte po možnosti v pokončnem položaju. Če se je naprava med prevozom nagnila za 45° ali več, pred vklopom počakajte 24 ur.**
- Ne izpostavljajte se hladnemu zraku za daljši čas. To lahko negativno vpliva na vaše zdravje.

B) Lokacija naprave:

- Napravo vedno namestite na vodoravno, trdo, gladko, suho in stabilno mesto.
- Naprave nikoli ne postavljajte na nagnjene površine.
- Napravo uporabljajte in shranjujte stran od eksplozivnih plinov, vnetljivih, gorljivih in hlapljivih snovi (topila, laki, lepila itd.).
- Naprave ne izpostavljajte ekstremnim temperaturam, neposredni sončni svetlobi, prekomerni vlažnosti (npr. kopalnica, savna, bazen itd.) in je ne postavljajte v preveč prašna okolja.
- Naprave ne postavljajte v bližino grelnikov, odprtega ognja ali drugih naprav ali opreme, ki so vir toplote.
- Naprave ne uporabljajte v območju močnega elektromagnetnega polja (npr. mikrovalovna pečica).
- Naprave ali njene dodatne opreme ne postavljajte na električni ali plinski štedilnik ali v njegovo bližino, na rob mize ali kuhinjske delovne plosče.
- Naprave ne izpostavljajte kaplajoči ali brizgajoči vodi. Ne pršite ali spirajte ga z vodo ali drugo tekočino. Ne potopite ga v vodo ali drugo tekočino, niti delno.
- Naprave ne uporabljajte za shranjevanje predmetov in poskrbite, da med shranjevanjem na napravo ne boste postavili drugih predmetov.
- Med delovanjem naprave mora biti na vseh straneh naprave dovolj prostora za kroženje zraka, vsaj 30 cm.
- Ne zakrivajte odprtih za dovod ali odvod zraka ali drugih prezračevalnih odprtih in vanje ne vstavljajte predmetov. V nasprotnem primeru se lahko naprava poškoduje.
- Ne zakrivajte prezračevalnih odprtih izdelka.

- Napravo lahko namestite, uporabljate in shranjujete v prostorih, ki so večji od 10^{m2}.
- Naprava je opremljena s koleščki. Pri rokovanju z njim bodite še posebej previdni, npr. da ne bi padel po stopnicah ali zdrsnil s poševne površine.

C) Namen uporabe naprave:

- Naprava je zasnovana za uporabo v domovih, pisarnah in podobnih prostorih. Ne uporabljajte ga v komercialne, medicinske ali druge namene.
- Naprave ne uporabljajte za druge namene, kot je namenjena.
- Naprava ni zasnovana za neprekinjeno delovanje.
- Naprava je namenjena za uporabo v zaprtih prostorih, ne uporabljajte je na prostem.
- Naprave ne uporabljajte s programatorjem, časovnikom, sistemom daljinskega upravljanja ali katero koli drugo komponento, ki bi samodejno vklopila napravo.

D) Dodatki:

- Nikoli ne uporabljajte dodatkov, ki niso priloženi temu izdelku ali zanj niso namenjeni.
- Pred vsako uporabo se prepričajte, da izbrana dodatna oprema ni poškodovana. Naprave nikoli ne uporabljajte s poškodovanimi dodatki.

E) Poškodbe in popravilo naprave:



Morebitna popravila lahko opravi le pooblaščen servisni center.

- Naprave nikoli ne popravljajte sami in je ne nastavljajte! Vsa popravila in prilagoditve tega izdelka zaupajte strokovnemu podjetju/servisu. Če v času veljavnosti garancije posegate v izdelek, tvegate izgubo garancijskih ugodnosti.
- Naprave nikoli ne uporabljajte, če ne deluje pravilno, če je padla na tla in se poškodovala ali če je padla v vodo. V tem primeru ga dajte popraviti strokovnemu podjetju/storitvi.
- Če aparat pade v vodo, ga v nobenem primeru ne uporabljajte in ga predajte v pregled pooblaščenemu servisnemu centru.
- Če se naprava med uporabo prevrne, jo izklopite in takoj izključite iz glavnega napajanja. Vizualno preverite, ali je naprava poškodovana, in počakajte 24 ur, preden jo ponovno vklopite.

- Če sumite, da je bil aparat kakor koli poškodovan, se obrnite po pomoč na pooblaščen servisni center.
- Odklopite napajanje naprave, če se iz nje sliši čuden zvok ali oddaja vonj ali dim.

F) Vzdrževanje in čiščenje aparatov:

- Napravo vzdržujte čisto. Pri čiščenju upoštevajte navodila v poglavju Čiščenje in vzdrževanje.
- Čiščenje in vzdrževanje s strani uporabnika ne smejo opravljati otroci, razen če so stari vsaj 8 let in pod nadzorom. Otroci, mlajši od 8 let, ne smejo uporabljati izdelka.

G) Napajanje

- Pred priključitvijo naprave v električno vtičnico se prepričajte, da napetost na tablici z nazivom ustreza napetosti v vaši električni vtičnici.
- Naprave ne priključite v električno vtičnico, če ni pravilno sestavljena.
- Mrežna vtičnica mora biti prosto dostopna, da lahko po potrebi hitro odklopite omrežni kabel od vira napajanja.
- Pred uporabo izdelka popolnoma odvijte napajalni kabel.
- Napajalnega kabla ne ovijte okoli izdelka.
- Napajalnega kabla naprave ne priključite ali odklopite iz vtičnice z mokrimi rokami.
- Prepričajte se, da vilica napajalnega kabla ne pride v stik z vlago, vodo ali drugimi tekočinami. Če se to še vedno dogaja, vilice pred ponovno uporabo skrbno osušite.
- Naprave ne odklopite iz vtičnice tako, da potegnete za napajalni kabel. Napajalni kabel ali vtičnica se lahko poškodujeta. Napajalni kabel izklopite iz vtičnice tako, da izvlečete vtič.
- Na napajalni kabel ne postavljajte težkih predmetov.
- Prepričajte se, da napajalni kabel ne visi čez rob mize ali se dotika vročih površin ali ostrih predmetov.
- Omrežnega kabla ne prekrivajte s preprogo. Na napajalni kabel ne polagajte preprog, letvic ali drugih oblog. Omrežnega kabla ne postavljajte pod pohištvo ali naprave. Omrežni kabel postavite tako, da ga ne morete prevrniti ali se o njega spotakniti. Če se to zgodi, napravo takoj izključite iz električnega omrežja.
- Napajalni kabel vedno očistite samo s suho krpo, nikoli ga ne umivajte z vodo.

- Vedno izklopite in izključite napravo iz električnega omrežja, kadar je ne uporabljate, kadar jo pustite brez nadzora ter pred čiščenjem, vzdrževanjem ali skladiščenjem.
- Napajalni kabel naj bo suh.
- Napravo priključite le na pravilno ozemljeno omrežno vtičnico.
- Naprave ne priključite na podaljšek.
- Dolžine napajalnega kabla ne nastavljajte.
- Če je napajalni kabel poškodovan, ga zamenjajte v pooblaščenem servisnem centru, da se izognete nevarni situaciji. Napravo je prepovedano uporabljati s poškodovanim napajalnim kablom.
- V primeru nevihte je treba napravo izklopiti in napajalni kabel izvleči iz vtičnice, da bi preprečili poškodbe v primeru udara strele.
- Če naprava proizvaja čuden zvok ali oddaja vonj ali dim, jo izklopite in iztaknite napajalni kabel iz vtičnice.

POSEBNA OPOZORILA ZA NAPRAVE, KI UPORABLJAJO HLADILNI PLIN R290



Naprava je napolnjena z vnetljivim plinom R290. Obstaja nevarnost požara.

- Ta naprava vsebuje približno 195 g hladilnega plina R290.
- R290 je hladilni plin, ki izpolnjuje evropske okoljske predpise.
- Upoštevajte, da je hladilni plin v tej napravi brez vonja.
- Za odmrzovanje in čiščenje ne uporabljajte drugih orodij, razen tistih, ki jih priporoča proizvajalec.
- Ta naprava mora biti za neprekinjeno delovanje nameščena v okolju brez virov ognja, plina ali toplote (npr. odprtega ognja, plinskih naprav ali električnih grelnikov).
- Naprave ne vrtajte, ne vrtajte lukenj in je ne prebadajte.
- Naprave ne prižigajte.
- Prostor, v katerem je naprava nameščena, se uporablja ali skladišči, mora biti tak, da preprečuje zadrževanje morebitnega uhajanja hladilnega sredstva, ki bi lahko povzročilo eksplozijo ali požar zaradi vžiga hladilnega sredstva ob vklopu in vžigu električnih grelnikov, električnih kuhalnikov, plinskih žarov in pečic ali drugih virov ognja, plina ali toplote.



Pred uporabo naprave preberite ta navodila za uporabo.



OPOZORILO: Ta aparat ni namenjen upravljanju s programatorjem, zunanjim časovnikom, daljinsko vtičnico ali daljinskim upravljalnikom.

ŠUM

Deklarirana vrednost emisije hrupa te naprave je 65 dB(A), kar je raven zvočne moči A glede na referenčno zvočno moč 1 pW.

VSEBINA EMBALAŽE

- Klimatska naprava
- Daljinski upravljalnik
- Navodila za uporabo
- Fleksibilne cevi
- Spojka za priključitev gibljive cevi na klimatsko napravo
- Tesnila za okna
- Priključek za gibljivo cev na okensko tesnilo
- Odvodna cev

SPECIFIKACIJE

Hladilna zmogljivost 12000 BTU/uro.

Za sobe 18-25^m²

3 funkcije v eni: hlajenje, razvlaževanje in poletni ventilator

Nastavitev temperature od 16-32 °C

Povezava z mobilno aplikacijo Tuya SmartLife za telefone iPhone in Android
Energijski razred A z EER 2,6

Zelo tiho delovanje 53/54/55 dB (nizka/srednja/visoka hitrost ventilatorja)

Daljinski upravljalnik

Digitalni zaslon

Časovnik 1-24 ur

Zmogljivost razvlaževanja 28,8 litra/dan

Nočni način z zmanjšanjem svetlosti zaslona

Vključeno tesnilo za okno

Cev za vroč zrak z nastavljivo dolžino 24-150 cm

Stranski ročaji in kolesa za lažje prenašanje
 Vrsta in teža hladilnega sredstva: R290 (195 g)
 Vhodna moč 1033 W
 Dolžina napajalnega kabla: 1,8 m

Informacijski list (pripravljen v skladu z Uredbo EU 626/2011)		
Opis	Mark	Vrednost
Blagovna znamka	-	Salente
Oznaka modela	-	SummerICE12
Hladilno sredstvo	vrsta/teža	R290/195 g
Potencial globalnega segrevanja*	GWP	3
Nazivni vhodni hladilni tok	<i>PEER</i>	1,33 kW
Nazivna vhodna toplotna moč	<i>PCOP</i>	-
Nazivna hladilna zmogljivost	<i>PRATED</i>	3,5 kW (12000 BTU/uro)
Nazivna ogrevalna zmogljivost	<i>PRATED</i>	-
Nazivni hladilni faktor	<i>EERrated</i>	2,6
Nazivni grelni faktor	<i>COPrated</i>	-
Raven zvočne moči	<i>LWA</i>	65 dB(A)
Hrup		53/54/55 dB
Poraba električne energije med hlajenjem	<i>QSD</i>	1,33 kW
Poraba električne energije med ogrevanjem	<i>QSD</i>	-
Poraba energije v stanju pripravljenosti	<i>PSB</i>	0,5 W
Poraba energije, ko je termostat izklopljen	<i>CTU</i>	-
Pretok zraka	-	380 ^{m3/h}
Zmogljivost razvlaževanja	-	28,8 l/dan
Priporočena prostornina prostora	-	48-65 ^{m3}
Priporočena površina sobe	-	18-25 ^{m2}
Fleksibilna cev za odvod toplega zraka	dolžina/premer	24-150 cm/15 cm

Hitrost ventilatorja (zgornji motor)		950/850/750 vrt/min.
Hitrost ventilatorja (spodnji motor)		1120 vrtljajev na minuto.
Energijski razred	hlajenje/ogrevanje	A
Nazivna napetost in frekvenca	-	220-240 V~/50 Hz
Nazivni tok	-	5,85 A
Dimenzije izdelka	Š × V × D	440 × 665 × 335 mm
Dimenzije pakiranja	Š × V × D	475 × 877 × 380 mm
Teža posameznega izdelka	net	29 kg
Teža izdelka z embalažo in dodatki	bruto	34 kg
Producent	Abacus Electric, s.r.o., št. 2, 370 01 Planá, Češka republika	
Dobavitelj za češki trg	Abacus Electric, s.r.o., št. 2, 370 01 Planá, Češka republika	
Kontakt za dodatne informacije	www.salente.cz	

* uhajanje hladilnega sredstva prispeva k podnebnim spremembam. Hladilno sredstvo z nižjim potencialom globalnega segrevanja (GWP) bi v primeru izpusta v ozračje manj prispevalo h globalnemu segrevanju kot hladilno sredstvo z višjim GWP. Ta oprema vsebuje hladilno sredstvo z GWP 3. To pomeni, da bi bil vpliv 1 kg tega hladila na globalno segrevanje v obdobju 100 let trikrat večji kot vpliv 1 kg_{CO2}, če bi ga izpustili v ozračje. Ne posegajte v hladilni krog in izdelka ne razstavljajte sami, vedno se posvetujte s strokovnjakom.

Opomba...: Oprema vsebuje fluorirane toplogredne pline, ki jih zajema Kjotski protokol.

Stopnja zaščite pred električnim udarom

Razred I - Zaščita pred električnim udarom je zagotovljena z osnovno izolacijo in priključitvijo neživih delov naprave na zaščitni vodnik omrežja.

A

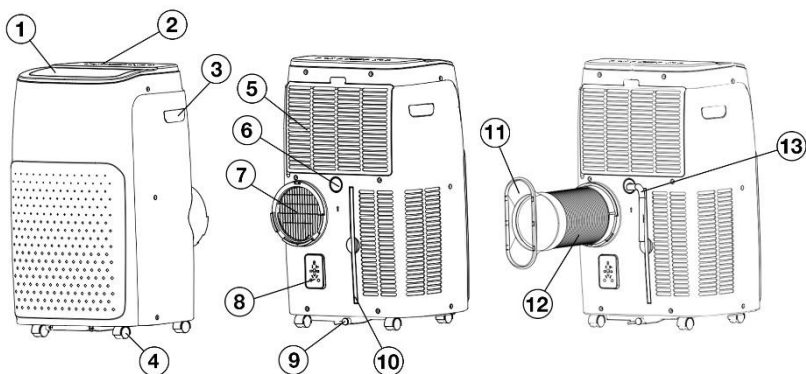

- 1) Izhodna lamela
- 2) Nadzorna plošča
- 3) Stranski ročaji
- 4) Tekalna kolesa
- 5) Zaščitna rešetka za zgornji zračni filter
- 6) Odprtina za stalno odvajanje kondenzata
- 7) Zaščitna rešetka za izhod toplega zraka

- 8) Prostor za vilico napajalnega kabela
- 9) Odprtina za odvajanje odvečnega kondenzata
- 10) Spodnji zračni filter
- 11) Končni pokrovček za okensko tesnilo
- 12) Fleksibilna cev za odvod vročega zraka
- 13) Odvodna cev

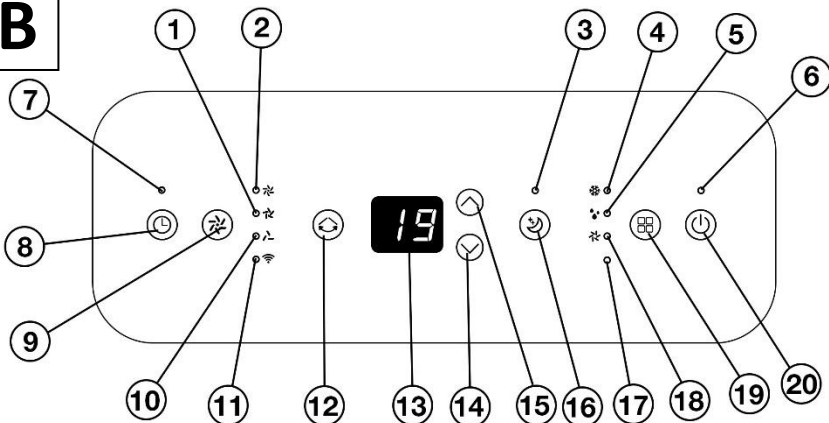
B

- 1) Indikator hitrosti srednjega ventilatorja
- 2) Indikator visoke hitrosti ventilatorja
- 3) Indikator aktivnega nočnega načina
- 4) Indikator aktivnega načina hlajenja
- 5) Indikator načina aktivnega razvlaževanja
- 6) Indikator delovanja
- 7) Indikator aktivnega časovnika
- 8) Senzor na dotik za aktiviranje časovnika
- 9) Senzor na dotik za spreminjanje hitrosti ventilatorja ter seznanjanje z WiFi in Bluetooth
- 10) Indikator nizke hitrosti ventilatorja

- 11) Indikator WiFi
- 12) Senzor na dotik za premikanje rezila
- 13) Digitalni zaslon
- 14) Senzor na dotik za znižanje temperature ali časovne vrednosti
- 15) Dotaknite se sensorja, da povečate temperaturo ali časovno vrednost
- 16) Senzor na dotik za aktiviranje nočnega načina
- 17) Indikator aktivnega načina ogrevanja (funkcija ni na voljo pri tem modelu)
- 18) Indikator aktivnega načina delovanja poletnega ventilatorja
- 19) Senzor na dotik za spremembo načina delovanja
- 20) Senzor na dotik za vklop/izklop klimatske naprave

Opombe:

- *Kazalnik **B17** pri tem modelu ni na voljo (uporablja se za način ogrevanja).*

C

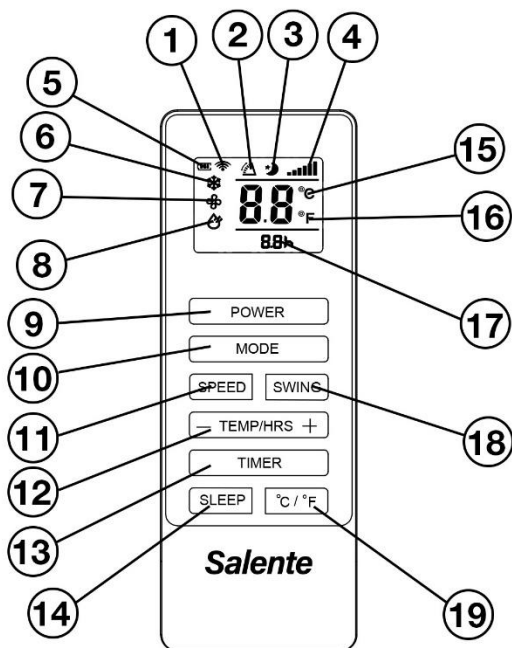

- 1) Indikator pritiska gumba daljinskega upravljalnika
- 2) Indikator gibanja letvic
- 3) Indikator aktivnega nočnega načina
- 4) Indikator hitrosti ventilatorja
- 5) Indikator stanja baterije
- 6) Indikator aktivnega načina hlajenja
- 7) Indikator aktivnega načina delovanja poletnega ventilatorja
- 8) Indikator aktivnega načina razvlaževanja
- 9) Gumb za vklop/izklop klimatske naprave

- 10) Gumb za spremembo načina delovanja
- 11) Gumb za spreminjanje hitrosti ventilatorja
- 12) Gumb za zmanjšanje/zvišanje vrednosti temperature ali časa
- 13) Gumb za aktivacijo časovnika
- 14) Gumb za aktiviranje nočnega načina
- 15) Indikator enote temperature v °C
- 16) Indikator enote temperature v °F
- 17) Izbrani indikator časa izklopa (vklopa)
- 18) Gumb za aktiviranje gibanja rezila
- 19) Gumb za izbiro enot temperature (°C ali °F)

D

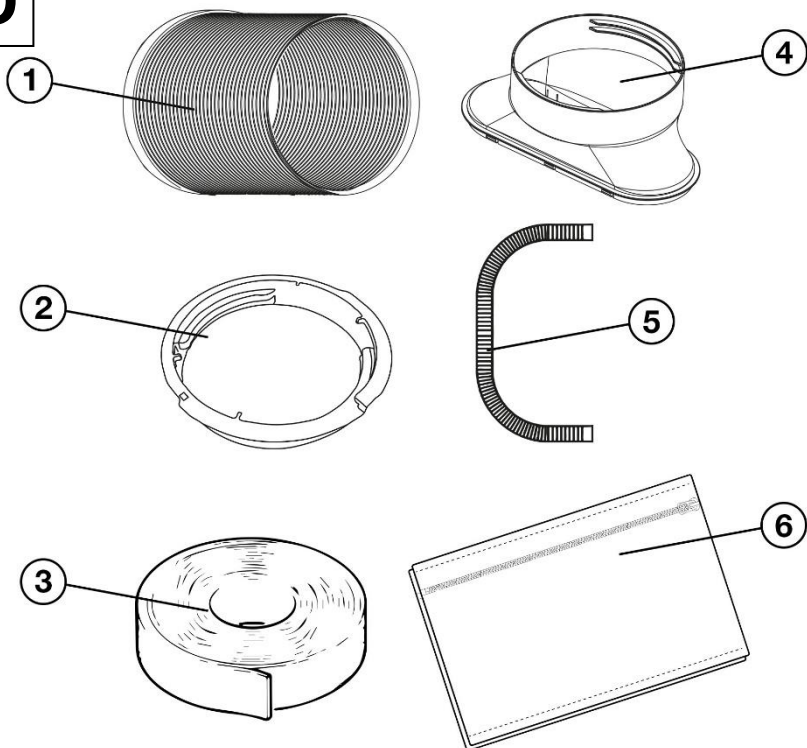

1) Fleksibilna cev za odvod vročega zraka

2) Fleksibilna cevna spojka s klimatsko napravo

3) Velcro trak

4) Končni pokrovček za okensko tesnilo

5) Fleksibilna cev za odvajanje kondenzata

6) Okensko tesnilo z zadrigo

PRED PRVO UPORABO

- 1) Preverite, ali so na izdelku zaščitne nalepke, folije ali drugi materiali, ki so namenjeni samo za prevoz do kupca in ščitijo napravo pred praskami ali drugimi poškodbami. Pred uporabo jih odstranite.
- 2) Pred priključitvijo na električno omrežje se z vizualnim pregledom prepričajte, da je naprava nepoškodovana in da med prevozom ni prišlo do poškodb.
- 3) Preverite, ali je gumijasti čep drenažne odprtine **A9** pravilno vstavljen.

Pred prvo uporabo se prepričajte, da je topel zrak iz klimatske naprave odveden zunaj prostora, ki ga želite ohladiti (velja samo za način hlajenja, za način razvlaževanja ali poletni ventilator ni treba namestiti).

- 1) V ta namen je na voljo gibljiva cev **D1** s spojko **D2** in končnim pokrovčkom **D4**.
- 2) Na oba konca gibljive cevi **D1** privijte spojko **D2** in končni pokrovček **D4**.
- 3) Od zgoraj vstavite spojko **D2** v rešetko za odvod toplega zraka **A7**, tako da tudi njen zgornji izrastek doseže klimatsko napravo in se tesno prilega nanjo.

Zdaj namestite okensko tesnilo (tesnilo je primerno za krilna, nagibna in strešna okna):

- 1) Odprite okno.
- 2) Kontaktne površine, na katere boste lepili trak **D3** Velcro, priporočamo popolnoma razmastiti, po možnosti s tehničnim alkoholom.
- 3) S traku **D3** odstranite približno 10 cm zaščitnega papirja in začnite lepiti trak **D3** na okenski okvir enega za drugim (glejte sliko **E1**).
- 4) Tesnilo **D6** pritrdite z Velcro na rahlo odprto okno, kot je prikazano na sliki **E**, odvisno od vrste okna:
 - Nagibno ali strešno okno (slika **E2**)
 - Okno s krilom (slika **E3**)
- 5) Raztegnite gibljivo cev **D1** na potrebno dolžino, tako da se nikjer ne zlomi in udobno sega od klimatske naprave do okna.
- 6) Na mestu, kjer želite napeljati gibljivo cev do okna, odpnite zadrgo tesnila **D6**, vstavite cev **D1** s končnim pokrovčkom **D4** in jo zapnite.

Opozorilo:

Uporabljajte samo gibljivo cev, ki jo je proizvajalec priložil tej klimatski napravi. Uporaba drugačne ali daljše cevi lahko povzroči zmanjšano zmogljivost klimatske naprave ali celo preobremenitev in poškodbo klimatske naprave.

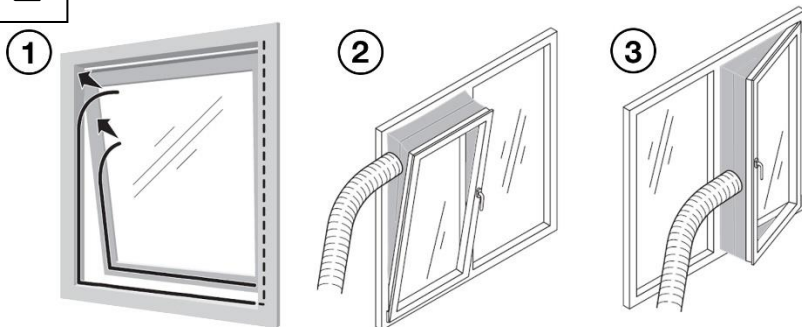
E

POSTOPEK ZA PRENOS APLIKACIJE IN SEZNANJANJE

1) Z mobilnim telefonom poskenirajte spodnjo kodo QR in prenesite aplikacijo Smart Life. Aplikacijo lahko tudi ročno poiščete v trgovini App Store (Apple iPhone) ali Google Play (Android) pod imenom "Smart Life", prepoznate pa jo lahko tudi po modri ikoni, prikazani spodaj.



2) Odprite preneseno aplikacijo Smart Life in se registrirajte (če še nimate registracije).

Povezljivost Bluetooth

- 1) V mobilnem telefonu vklopite funkcijo Bluetooth.
- 2) Klimatsko napravo priključite na električno omrežje in jo vklopite z dotikom sensorja **B20**.
- 3) Senzor za dotik **B9** na klimatski napravi držite približno 5 sekund, dokler indikator **B11** ne začne utripati, kar pomeni, da je klimatska naprava pripravljena za seznanitev.
- 4) Odprite aplikacijo Smart Life.

5) Klimatska naprava se samodejno poveže z vašim mobilnim telefonom.

Povezljivost WiFi

- 1) Povežite mobilni telefon z omrežjem WiFi 2,4 GHz (ta klimatska naprava ne podpira frekvence 5 GHz).
- 2) Klimatsko napravo priključite na električno omrežje in jo vklopite z dotikom senzorja **B20**.
- 3) Senzor za dotik **B9** na klimatski napravi držite približno 5 sekund, dokler indikator **B11** ne začne utripati, kar pomeni, da je klimatska naprava pripravljena za seznanitev.
- 4) Odprite aplikacijo Smart Life in tapnite modri "+" v zgornjem desnem kotu ter nato **"Dodaj napravo"**.
- 5) Klimatsko napravo lahko najdete v kategoriji **"Veliki gospodinjski aparati"** pod imenom **"Salente SummerIce12"** ali **"Prenosna klimatska naprava (BLE+Wi-Fi)"**.
- 6) Nato sledite navodilom v aplikaciji.

Opozorilo:

Aplikacija se stalno posodablja. V primeru spremembe sistema seznanjanja priporočamo, da s proizvajalčevega spletnega mesta prenesete aktualno različico tega uporabniškega priročnika (glejte kodo QR v uvodu tega uporabniškega priročnika).

NAČINI DELOVANJA

Način hlajenja (klimatska naprava)

V tem načinu lahko prostor klimatizirate v razponu od 16 do 32 °C.

Opomba: Če temperatura v prostoru doseže 16 °C, se klimatska naprava samodejno izklopi. Ponovno se samodejno vklopi šele, ko temperatura ponovno doseže 17 °C.

Način razvlaževanja

V tem načinu klimatska naprava deluje kot razvlaževalnik zraka z zmogljivostjo 28,8 litra na dan.

Hitrost ventilatorja je samodejno nastavljena na nizko in je ni mogoče spremeniti.

Opozorilo:

V tem načinu je treba na odtočno odprtino A6 priključiti odtočno cev za odvajanje vode.

Opomba:

- 1) Če sobna temperatura doseže 15°C, se bo klimatska naprava samodejno izklopila. Samodejno se znova vklopi, ko temperatura doseže 17 °C.
- 2) V območju sobne temperature 15-20 °C klimatska naprava vedno razvlaževa 6 minut in se nato samodejno izklopi za 3 minute. Nato se bo ponovno začelo razvlaževanje. To ščiti klimatsko napravo pred zmrzovanjem tokokroga.

Način poletnega ventilatorja

V tem načinu klimatska naprava deluje kot klasični poletni ventilator, ki samo kroži zrak brez možnosti ohlajanja prostora na določeno temperaturo. Vendar je mogoče nastaviti hitrost ventilatorja in s tem pretok zraka.

STORITEV

Upravljanje osnovnih funkcij prek nadzorne plošče (glejte sliko B)

- 1) Vtič napajalnega kabla priključite v električno vtičnico.
- 2) Prižge se indikator **B6**.
- 3) Klimatsko napravo vklopite tako, da se dotaknete senzorja **B20**.
- 4) Večkrat se dotaknite senzorja **B19**, da izberete enega od zelenih načinov delovanja:
 - Način hlajenja (indikator **B4** sveti)
 - Način razvlaževanja (indikator **B5** sveti)
 - Način poletnega ventilatorja (indikator **B18** sveti)
- 5) Nastavite zeleno ciljno temperaturo z dotikom senzorjev **B15** (za povečanje vrednosti temperature) in **B14** (za zmanjšanje vrednosti temperature). Ciljna temperatura je prikazana na zaslonu **B13**.
- 6) Za nastavitev zelene hitrosti ventilatorja in s tem pretoka zraka se večkrat dotaknite senzorja **B9**:
 - Nizka hitrost (750 vrt/min) je označena z indikatorjem **B10**.
 - Srednja hitrost (850 vrt/min) je označena z indikatorjem **B1**.
 - Visoka hitrost (950 vrt/min) je označena z indikatorjem **B2**.

Smer zračnega toka je mogoče uravnati z motornim pogonom lopatice **A1**. Z dotikom senzorja **B12** lahko zaženete ali ustavite njegovo gibanje.

Nastavitev časovnika na nadzorni plošči (glejte sliko B)

Samodejni izklop klimatske naprave po določenem času

- 1) Če želite, da se klimatska naprava po določenem času samodejno izklopi, se med delovanjem klimatske naprave dotaknite senzorja **B8** (indikator **B7** zasveti, na zaslonu **B13** pa utripa "0").

- 2) Nastavite želeni čas v razponu od 1 do 24 ur v korakih po 1 uri tako, da se dotaknete senzorjev **B15** (za povečanje vrednosti časa) in **B14** (za zmanjšanje vrednosti časa).
- 3) Izbrani čas štirikrat utripa in na zaslonu **B13** se ponovno prikaže izbrana ciljna temperatura. Nastavitve časovnika so zdaj shranjene.
- 4) Aktivna nastavitvev časovnika je označena s prižiganjem indikatorja **B7**.
- 5) Časomer lahko prekličete tako, da vrednost časa nastavite na nič.

Samodejni vklop klimatske naprave po določenem času

Če želite, da se klimatska naprava po določenem času samodejno vklopi, naredite enako kot v prejšnjem odstavku, vendar z izklopljeno klimatsko napravo.

Nastavitev nočnega načina z uporabo nadzorne plošče (glejte sliko B)

Na nadzorni plošči in zaslonu je mogoče aktivirati nočni način, ko se svetlost zaslona in vseh kazalnikov zmanjša, po eni uri delovanja pa se ciljna temperatura samodejno poveča za 1 °C. Po naslednji uri se bo ciljna temperatura povečala še za 1 °C (v nočnem načinu skupaj za 2 °C). Nočni način bo deloval 12 ur, nato pa se bo klimatska naprava samodejno izklopila.

Nočni način se aktivira in deaktivira z dotikom senzorja **B16** na nadzorni plošči, pri čemer se prižge indikator **B3**.

Opomba: Nočni način je mogoče aktivirati samo v načinu hlajenja.

Upravljanje z daljinskim upravljalnikom (glejte sliko C)

Vse zgoraj opisane funkcije, ki jih je mogoče upravljati z zgornje nadzorne plošče klimatske naprave, je mogoče upravljati tudi s priloženim daljinskim upravljalnikom.

Poleg tega lahko z daljinskim upravljalnikom:

- z gumbom **C19** preklopite med enotami temperature °C in °F.
- z gumbom **C11** nastavite samodejno hitrost ventilatorja, kar se kaže s postopnim utripanjem indikatorja hitrosti **C4**.

SAMODEJNI PONOVI ZAGON IN POMNILNIK ZADNJIH NASTAVITEV

Ta model klimatske naprave je opremljen s funkcijo samodejnega ponovnega zagona v primeru izpada električne energije. Ko je napajanje ponovno vzpostavljeno, se klimatska naprava samodejno ponovno zažene.

Podobna funkcija je spomin na zadnjo nastavitev, pri kateri si klimatska naprava zapomni zadnjo nastavitev tudi po izklopu:

- Način delovanja
- Temperature
- Hitrosti ventilatorja

Opomba: pomnilnik ne shranjuje nastavitve nočnega načina ali časovnika.

SAMODEJNO ODMRZOVANJE

Pri nizkih sobnih temperaturah lahko hladilni kondenzatorji v klimatski napravi v načinu hlajenja zamrznejo. V tem primeru bo klimatska naprava samodejno začela postopek odmrzovanja in indikator **B6** bo utripal. Samodejno odmrzovanje se začne, ko temperatura na hladilnih kondenzatorjih doseže $-1\text{ }^{\circ}\text{C}$, in traja 10 minut ali dokler temperatura na hladilnih kondenzatorjih ne doseže $+7\text{ }^{\circ}\text{C}$.

ENOJNI IZPUST KONDENZATA

Če se na zaslonu prikaže sporočilo o napaki "**Ft**", je rezervoar za kondenzat poln in ga je treba izprazniti. Prostornina rezervoarja je 0,65 litra.

- 1) Najprej izklopite klimatsko napravo tako, da se dotaknete senzorja **B20**, in jo popolnoma izključite iz električnega omrežja tako, da izvlečete konec napajalnega kabla iz vtičnice.
- 2) Upogljivo cev **D5** z enim koncem vstavite v posodo, v katero bo tekel kondenzat, z drugim koncem pa na odtočno odprtino **A9**, ki jo odprete z gumijastim zamaškom (glejte sliko **F**).

Opozorilo:

Ko odstranite gumijasti čep, začne kondenzat takoj iztekati.

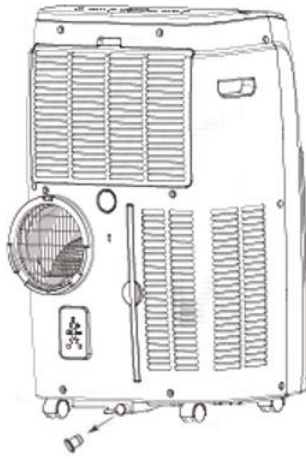
F

STALNO ODVAJANJE KONDENZATA

V normalnih pogojih delovanja kondenzata ni treba stalno odvajati, saj med delovanjem postopoma izhlapeva iz notranjosti klimatske naprave. Trajno odvajanje kondenzata je potrebno v naslednjih primerih:

- V načinu delovanja razvlaževanja.
- Kadar je vlažnost v prostoru povišana, se na zaslonu klimatske naprave pogosto prikaže sporočilo o napaki "Ft".

V takih primerih ravnajte, kot sledi:

- 1) Najprej izklopite klimatsko napravo tako, da se dotaknete senzorja **B20**, in jo popolnoma izključite iz električnega omrežja tako, da izlečete konec napajalnega kabla iz vtičnice.
- 2) Upogljivo cev **D5** z enim koncem vstavite v posodo, v katero bo tekel kondenzat, z drugim koncem pa na odtočno odprtino **A6**, ki jo odprete z gumijastim zamaškom (glejte sliko G).

Opozorilo:

Ko odstranite gumijasti čep, začne kondenzat takoj iztekati.

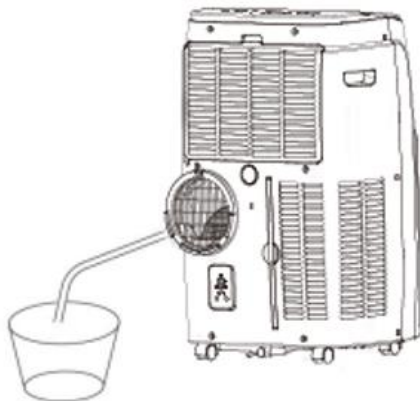
G

ČIŠČENJE IN VZDRŽEVANJE

Čiščenje zunanjih delov

Zunanost klimatske naprave očistite z mehko krpo, navlaženo z mlačno vodo. Ne uporabljajte ostrih čistil, razredčil ali topil, ker lahko poškodujejo površino klimatske naprave.

Čiščenje zaščitnih rešetk filtra

Priporočljivo je, da obe zaščitni rešetki filtra (zgornjo rešetko filtra **A5** in spodnjo rešetko filtra **A10**) očistite vsaka dva tedna delovanja.

- 1) Zgornjo rešetko filtra **A5** nagnite tako, da rahlo pritisnete na njeno blokado na vrhu.
- 2) Spodnji filter **A10** izvlecite iz klimatske naprave tako, da ga potegnete proti sebi.
- 3) Pri lažji umazaniji jih lahko nežno sesate s sesalnikom z nastavkom za krtačo.
- 4) Pri močnejši umazaniji jih operite pod tekočo mlačno vodo in počakajte, da se temeljito posušijo, preden jih ponovno namestite na ohišje klimatske naprave.

Opozorilo:

- Klimatske naprave nikoli ne uporabljajte, če niso nameščene zaščitne rešetke filtra. Življenjska doba naprave se lahko znatno skrajša ali poškoduje.
- Nikoli se ne dotikajte notranjih delov klimatske naprave (hladilnih kondenzatorjev), potem ko ste odstranili zaščitne rešetke. Kondenzatorji so zelo ostri in lahko porežejo kožo.

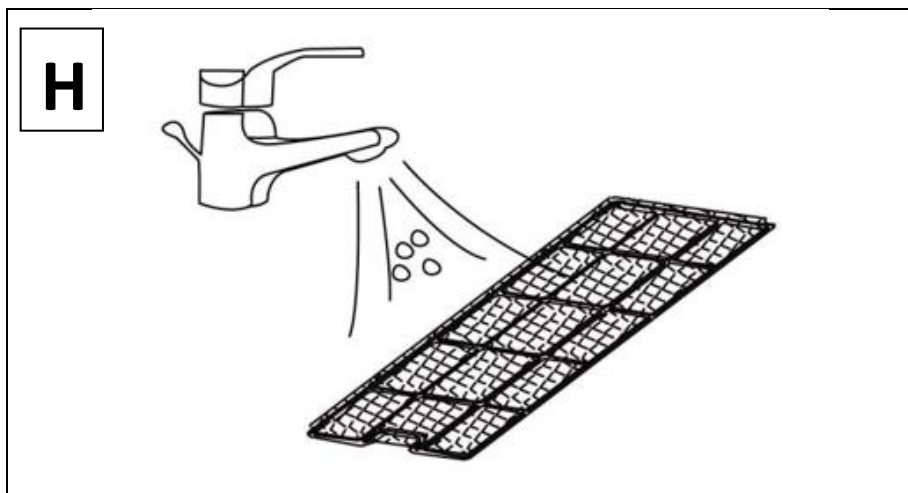

REŠEVANJE PROBLEMOV

Problem	Preverite	Rešitev
Klimatska naprava ne deluje	Preverite, ali je napajalna povezava varna.	Napajalni kabel trdno vstavite v električno vtičnico.
	Preverite, ali sveti indikator nivoja vode?	Izpraznite odtočno posodo tako, da odstranite gumijasti zamašek.
	Preverite sobno temperaturo.	Območje delovne temperature je 5-35 °C.
Klimatska naprava ne hladi dovolj	Preverite, ali je zračni filter umazan.	Po potrebi očistite zračni filter.
	Preverite, ali ni zamašen zračni kanal.	Odstranitev ovire.
	Preverite, ali so vrata ali okno v sobi odprta.	Vrata in okna naj bodo zaprta.

		Preverite, ali je izbran želeni način delovanja in ali je temperatura pravilno nastavljena.	V skladu z navodili nastavite način in temperaturo na pravilno nastavitvev.
		Izpušna cev je odklopljena.	Preverite, ali je izpušna cev trdno priključena.
uhajanje vode		Prelivanje pri premikanju enote.	Pred prevozom izpraznite rezervoar za vodo.
		Preverite, ali je odtočna cev prepognjena ali upognjena.	Cev poravnajte, da se izognete obstoječemu sifonu.
Prekomeren hrup		Preverite, ali je enota varno nameščena.	Napravo postavite na vodoravno in trdno površino.
		Preverite, ali so deli ohlapni in vibrirajo.	Pritrdite in zategnite dele.
		Šum se sliši kot tekoča voda.	Hrup je posledica pretoka hladilnega sredstva. To je normalno.
Sporočilo o napaki na zaslonu	E0	Napaka notranje elektronike	Odnosite klimatsko napravo v pooblaščen servisni center
	E1	Poškodovan temperaturni senzor	Odnosite klimatsko napravo v pooblaščen servisni center
	E2	Poškodovana toplotna varovalka	Odnosite klimatsko napravo v pooblaščen servisni center
	Ft	Polna posoda za vodo	Izpraznite rezervoar skozi odprtino na dnu klimatske naprave.



Odstranjevanje: Če je na informativnem letaku, embalaži ali etiketi izdelka prečrtan simbol smetnjaka, to pomeni, da je treba v Evropski uniji vse električne in elektronske izdelke, baterije in akumulatorje, ki so označeni na ta način, ob koncu njihove življenjske dobe odložiti v zabojnike za ločene odpadke. Teh izdelkov ne odlagajte med nesortirane komunalne odpadke.

 **IZJAVA O SKLADNOSTI**

Abacus Electric, s.r.o. izjavlja, da izdelek SALENTE SummerIce12 izpolnjuje zahteve standardov in predpisov, ki veljajo za to vrsto opreme. Celotno besedilo izjave o skladnosti je na voljo na spletni strani <http://ftp.salente.cz/ce>.

Uvoznik / proizvajalec

Abacus Electric, s.r.o.

Planá 2, 370 01, Češka

e-mail: helpdesk@salente.eu



Izdelano v državi P.R.C.

Copyright © Abacus Electric, s.r.o.

www.salente.eu

Vse pravice pridržane.

Zasnova in videz se lahko spremenita brez predhodnega obvestila.

